

ISSN 1997-9355

Импакт-фактор РИНЦ 0,510

**«Глобальный научный потенциал»**  
научно-практический журнал

№ 1(142) 2023

**В ЭТОМ НОМЕРЕ:**

**ПЕДАГОГИЧЕСКИЕ НАУКИ**

Общая педагогика, история педагогики и образования

Теория и методика обучения и воспитания

Профессиональное образование

**ФИЛОЛОГИЧЕСКИЕ НАУКИ**

Языки народов зарубежных стран

Теоретическая, прикладная и сравнительно-сопоставительная лингвистика

**ЭКОНОМИЧЕСКИЕ НАУКИ**

Региональная и отраслевая экономика

Финансы и кредит

Менеджмент

*Главный редактор*

Скворцов Н.Г.

*Редакционная коллегия:*

Скворцов Николай Генрихович

Воронкова Ольга Васильевна

Тютюнник Вячеслав Михайлович

Омар Ларук

Кузнецов Юрий Викторович

Малинина Татьяна Борисовна

Ляшенко Татьяна Васильевна

Бирженюк Григорий Михайлович

Серых Анна Борисовна

Чамсутдинов Наби Умматович

Осипенко Сергей Тихонович

Петренко Сергей Владимирович

Чукин Владимир Владимирович

У Сунцзе

Комарова Эмилия Павловна

Курочкина Анна Александровна

Морозова Марина Александровна

Гузикова Людмила Александровна

Лифинцева Алла Александровна

Попова Нина Васильевна

Тарандо Елена Евгеньевна

Журнал  
«Глобальный научный потенциал»  
выходит 12 раз в год.

Журнал зарегистрирован Федеральной  
службой по надзору за соблюдением  
законодательства в сфере массовых  
коммуникаций и охране культурного  
наследия

Свидетельство ПИ  
№ ФС77-44213.

**Учредитель**  
МОО «Фонд развития науки  
и культуры»

Журнал «Глобальный научный  
потенциал» входит в перечень ВАК  
ведущих рецензируемых научных  
журналов и изданий, в которых должны  
быть опубликованы основные научные  
результаты диссертации на соискание  
ученой степени доктора и кандидата  
наук.

Главный редактор  
**Н.Г. Скворцов**

Технический редактор  
**Я. Кайвонен**

Редактор иностранного  
перевода  
**Н.А. Гунина**

Инженер по компьютерному  
макетированию  
**Я. Кайвонен**

**Адрес редакции:**  
г. Санкт-Петербург, ул. Шпалерная,  
д. 13, к. 1

**Телефон:**  
89627223300

**E-mail:**  
nauka-bisnes@mail.ru

На сайте  
**http://globaljournals.ru**  
размещена полнотекстовая  
версия журнала.

Информация об опубликованных  
статьях регулярно предоставляется в  
систему Российского индекса научного  
цитирования  
(договор № 2011/30-02).

Перепечатка статей возможна только с  
разрешения редакции.

Мнение редакции может не совпадать с  
мнением авторов.

## Экспертный совет журнала

**Скворцов Николай Генрихович** – д.с.н., главный редактор, декан факультета социологии, профессор кафедры сравнительной социологии факультета социологии Санкт-Петербургского государственного университета; тел.: (8812)324-12-58; E-mail: n.skvortsov@spbu.ru.

**Воронкова Ольга Васильевна** – д.э.н., профессор, академик РАЕН, зам. главного редактора, председатель редколлегии; тел.: (8981)972-09-93; E-mail: nauka-bisnes@mail.ru.

**Тютюнник Вячеслав Михайлович** – д.т.н., к.х.н., профессор, академик РАЕН; директор Тамбовского филиала Московского государственного университета культуры и искусств, президент Международного Информационного Нобелевского Центра, тел.: (84752)50-46-00; E-mail: vmt@tmb.ru.

**Омар Ларук** – д.ф.н., доцент Национальной школы информатики и библиотек Университета Лиона; тел.: (8912)789-00-32; E-mail: omar.larouk@enssib.fr.

**Кузнецов Юрий Викторович** – д.э.н., профессор, заведующий кафедрой управления и планирования социально-экономических процессов Санкт-Петербургского государственного университета, Заслуженный работник высшей школы РФ, Почетный Президент Национальной Академии туризма; тел.: (8812)273-75-27; E-mail: tour@econ.pu.ru.

**Малинина Татьяна Борисовна** – д.социол.н., профессор кафедры социального анализа и математических методов в социологии Санкт-Петербургского государственного университета; тел.: 89219375891; E-mail: tatiana\_malinina@mail.ru.

**Ляшенко Татьяна Васильевна** – д.п.н., декан факультета информационных технологий и медиадизайна Санкт-Петербургского государственного университета культуры и искусств; тел.: (8812)952-57-81, (8812)312-10-78; E-mail: center@spbgu.ru, decanat@fitim.ru.

**Бирженюк Григорий Михайлович** – доктор культурологии, профессор, заведующий кафедрой социально-культурных технологий Санкт-Петербургского гуманитарного университета профсоюзов; тел.: (8812)740-38-42; E-mail: set47@mail.ru.

**Серых Анна Борисовна** – д.пед.н., д.псих.н., профессор, заведующая кафедрой специальных психолого-педагогических дисциплин Балтийского федерального университета имени И. Канта; тел.: 89114511091; E-mail: serykh@baltnet.ru.

**Чамсутдинов Наби Уматович** – д.м.н., профессор кафедры факультетской терапии Дагестанской государственной медицинской академии МЗ СР РФ, член-корреспондент РАЕН, заместитель Дагестанского отделения Российского Респираторного общества; тел.: 89604094661; E-mail: nauchdoc@rambler.ru.

**Осипенко Сергей Тихонович** – к.ю.н., член Адвокатской палаты, доцент кафедры гражданского и предпринимательского права Российского государственного института интеллектуальной собственности; тел.: (8495)642-30-09, 89035570492; E-mail: a.setios@setios.ru.

**Петренко Сергей Владимирович** – д.т.н., профессор, заведующий кафедрой «Математические методы в экономике» Липецкого государственного педагогического университета; тел.: (84742)32-84-36, (84742)22-19-83; E-mail: viola@lipetsk.ru, viola349650@yandex.ru.

**Чукин Владимир Владимирович** – к.ф.-м.н., доцент кафедры «Экспериментальная физика атмосферы» Российского государственного гидрометеорологического университета; тел.: 89112267442; E-mail: chukin@rshu.ru.

**У Сунце** – к.э.н., преподаватель Шаньдунского педагогического университета, Китай; тел.: +86(130)21-69-61-01; E-mail: qdwucong@hotmail.com.

**Комарова Эмилия Павловна** – д.п.н., профессор кафедры иностранных языков, заведующая кафедрой «Межкультурные коммуникации» Воронежского государственного технического университета; тел.: (84752)53-10-81, 89192450544; E-mail: vivtkmk@mail.ru.

**Курочкина Анна Александровна** – д.э.н., профессор, член-корреспондент Международной академии наук Высшей школы, заведующая кафедрой экономики предприятия природопользования и учетных систем Российского государственного гидрометеорологического университета; тел.: 8921 9500847; E-mail: kurochkinaanna@yandex.ru.

**Морозова Марина Александровна** – д.э.н., профессор, директор Центра цифровой экономики Санкт-Петербургского государственного электротехнического университета «ЛЭТИ» имени В.И. Ульянова (Ленина), г. Санкт-Петербург; тел.: 89119555225; E-mail: marina@russiatourism.pro.

**Гузикова Людмила Александровна** – д.э.н., профессор Высшей инженерно-экономической школы государственного и финансового управления Санкт-Петербургского политехнического университета Петра Великого, г. Санкт-Петербург; тел.: 8(911)814-24-77; E-mail: guzikova@mail.ru.

**Лифинцева Алла Александровна** – д.псих.н., доцент кафедры психологии и социальной работы Балтийского федерального университета имени Иммануила Канта, г. Калининград; тел.: 8(911) 452-65-18; E-mail: aalifintseva@gmail.com.

**Попова Нина Васильевна** – д.п.н., профессор кафедры лингвистики и межкультурной коммуникации Гуманитарного института Санкт-Петербургского политехнического университета Петра Великого, г. Санкт-Петербург; тел.: +7-950-029-2257; E-mail: ninavaspo@mail.ru.

**Тарандо Елена Евгеньевна** – д.э.н., профессор кафедры экономической социологии Санкт-Петербургского государственного университета; тел.: 8(812)274-97-06; E-mail: elena.tarando@mail.ru.

## Содержание

### ПЕДАГОГИЧЕСКИЕ НАУКИ

#### Общая педагогика, история педагогики и образования

- Баклашова Т.А., Рогожин С.Ю.** Школьно-университетское партнерство в педагогическом образовании: специфика «третьего» образовательного пространства ..... 10
- Барцайкин А.В., Шукшина Т.И.** Формирование готовности к самовоспитанию обучающихся в дополнительном образовании: постановка проблемы..... 14
- Ван Синьсинь, Ли Фэй** Исследование существующего положения и путей развития традиционной спортивной культуры национальных меньшинств провинции Хэйлунцзян..... 19
- Го Цзюнь, Чжоу Вэй** Педагогические стратегии и эмпирические исследования по созданию гибридных «золотых курсов» в рамках инициативы «Двойной топ» ..... 24
- Горшенина С.Н., Буянова И.Б., Неясова И.А., Серикова Л.А.** Научно-методическое сопровождение профильных классов психолого-педагогической направленности: региональный опыт..... 28
- Неясова И.А., Горшенина С.Н., Серикова Л.А., Шукшина Т.И.** Особенности освоения социального опыта детьми старшего дошкольного возраста в условиях провинциального социума ..... 31
- Рогачева Е.Ю., Долганова Н.В.** Теоретические основы развития идей нравственного воспитания..... 35
- Солодовник Е.М.** Сравнительный анализ школьных соревнований по баскетболу в Республике Карелия ..... 38
- Тимошин В.В., Татаринцов В.В., Барцайкин А.В., Паршина Н.А.** Формирование готовности к самосовершенствованию в рамках дисциплин спортивной направленности в контексте творческой рефлексии личности ..... 41
- Фортова Л.К., Васильев С.М.** Буллинг в школьной среде: отечественная специфика явления..... 44
- Фортова Л.К., Казурова О.А., Сехина Ю.И.** К вопросу об этиологии девиантно-поведенческой стратегии несовершеннолетних..... 49
- Фортова Л.К., Овсепян Н.М.** К вопросу о профилактике виктимного поведения несовершеннолетних в образовательной организации ..... 53
- Врублевская Е.Г., Чистова Л.Н.** Диагностика исходного уровня сформированности ответственного отношения младших школьников к своим обязанностям ..... 56

#### Теория и методика обучения и воспитания

- Гильфанова Г.Т., Салимзанова Д.А., Соколова И.А., Хузин И.Р.** К вопросу об изучении современной немецкой прозы студентами языковых вузов (на примере романа Т. Бруссига «Солнечная аллея») ..... 60
- Голосова Ж.Б.** Роль проектной деятельности старшеклассников в процессе подготовки к ЕГЭ по английскому языку ..... 63
- Джафарова О.С.** Психолого-педагогические особенности современных младших школьников ..... 67

<b>Досковская М.С., Ненашева О.В.</b> Опыт использования веб-квест технологии для формирования социокультурной компетенции при обучении иностранному языку студентов неязыковых специальностей .....	73
<b>Казберов П.Н.</b> Значение профессиональной подготовки в изменении психологических характеристик сотрудников правоохранительных структур на постэкстремальном этапе.....	77
<b>Картавцева А.И., Калина Л.В., Лобанова О.Б., Бурушкин Д.Д.</b> Обзор научной литературы по проблеме адаптивного физического воспитания на современном этапе .....	81
<b>Кочеткова Т.Н., Романцова Н.Ф., Ефиц О.А., Балдин П.А.</b> Применение комплексов легкоатлетической направленности для развития скоростно-силовых способностей школьников .....	84
<b>Кулажников И.А., Медведев А.В., Гончарова Н.А.</b> Методический потенциал цифровых технологий и интернет-ресурсов в процессе обучения письменной речи на иностранном языке.....	87
<b>Ронь И.Н., Елизарьева Д.Д., Суркова С.Э., Дерикьянц А.А.</b> Построение учебно-тренировочного процесса, направленного на развитие выносливости спортсменов тренировочного этапа подготовки в танцевальном спорте .....	92
<b>Слюсарская Т.В., Кузнецова Ю.В.</b> Развитие логического мышления у слабовидящих младших школьников при реализации предметной области «Математика».....	97
<b>Щемерова Н.Н., Ошкина Е.С., Зубкова А.В.</b> Формирование и развитие коммуникативной компетенции будущих педагогов.....	101

#### Профессиональное образование

<b>Акмуллаева Л.Р.</b> Игровой метод в обучении второму языку будущих учителей .....	106
<b>Федорова Е.М., Вишняков С.В.</b> О месте и роли лекции в современном образовательном процессе.....	109
<b>Ган О.И., Клименко И.М.</b> Революционная трансформация воспитания студентов: перспективы и проблемы.....	112
<b>Гордеев А.А., Кудрина М.А.</b> Проблема качества подготовки работников подрядных организаций на труднодоступных территориях России .....	117
<b>Гущина К.Н., Мамбетова А.А.</b> Нейрофизиологический подход к осмыслению методики преподавания РКИ .....	123
<b>Ибатова А.З., Апаев С.В., Федорова У.Н.</b> Проблема лидерских качеств у студентов филиала ТИУ в г. Сургуте .....	127
<b>Ибатова А.З., Яндарханова М.З.</b> Страх публичных выступлений: основные причины проявления и методы борьбы .....	131
<b>Ильина Е.А., Горлова Е.А., Логунова Т.В., Артюхин Л.В., Арефьева Д.Я.</b> Теоретико-множественный анализ процесса геймификации при подготовке к ОГЭ по информатике ..	134
<b>Ильина М.С., Камашева М.В.</b> Цифровая компетентность учителей иностранного языка в современном образовательном пространстве .....	137
<b>Кузьмич Н.П.</b> Профессиональное техническое образование и рынок труда .....	140
<b>Милицина О.В., Бабенкова К.Д.</b> Практические аспекты применения игровых технологий в подготовке педагогов-музыкантов .....	143
<b>Олехник О.А.</b> Особенности морально-психологической подготовки курсантов летного училища .....	147

## ФИЛОЛОГИЧЕСКИЕ НАУКИ

### Языки народов зарубежных стран

- Газизулина Л.Р.** Аксиологический аспект концепта violence в английском языке ..... 153
- Газизулина Л.Р.** Формирование аксиологического поля концепта violence ..... 156
- Измайлова Н.С.** Улучшение навыков понимания и интерпретации материалов англоязычной прессы с историческими аллюзиями ..... 159
- Ладисова О.В., Лю Ян** Исследование коннотации китайских пословиц и фольклора Праздника Весны ..... 162
- Полякова А.А.** Речевое манипулирование этофизиологической мишенью «безопасность» в рамках категории «свой/чужие» ..... 166

### Теоретическая, прикладная и сравнительно-сопоставительная лингвистика

- Камышева О.С.** Специфика музыкальных метафор в романе Э. Берджесса «Заводной апельсин» ..... 170
- Салимзанова Д.А., Вильданова К.И., Садыкова Л.Р., Шафигулина И.Ф.** Жанр травелог как объект лингвистического исследования ..... 174
- Фокина С.П.** Лексические трудности юридического перевода: синонимы и терминологические лакуны (на материале английского языка) ..... 177
- Фомиченко А.С.** О трудностях перевода культурных реалий ..... 180

## ЭКОНОМИЧЕСКИЕ НАУКИ

### Региональная и отраслевая экономика

- Курочкина А.А., Семенова Ю.Е., Лукина О.В.** Проблемы и возможности развития туризма в Арктике ..... 183
- Мальцева Ю.М., Пашкус В.Ю., Пашкус Н.А.** Концепт имперского города и проблема его брендинга (на примере Санкт-Петербурга) ..... 186

### Финансы и кредит

- Ильин С.Ю.** Современные направления развития хозяйственной деятельности организаций ..... 192
- Редькина Т.М., Соломонова В.Н., Пудовкина О.И.** Специфика частного инвестирования в России ..... 195
- Редькина Т.М., Фирова И.П., Бикезина Т.В.** Переосмысление процесса управления финансами на уровне государства в условиях трансформации взаимодействий РФ с зарубежными странами ..... 198
- Редькина Т.М., Фирова И.П., Пудовкина О.И.** Направления вложения денежных средств в условиях турбулентности ..... 201

### Менеджмент

- Главатских О.Б., Семенова И.А., Соколова И.Н., Пушина Н.Н.** Актуальные вопросы управления трудовым потенциалом наукоемких предприятий машиностроения ..... 204
- Рытова Н.А.** Регулируемость производственных социально-экономических противоречий ..... 207

## Contents

### PEDAGOGICAL SCIENCES

#### General Pedagogy, History of Pedagogy and Education

<b>Baklashova T.A., Rogozhin S.Yu.</b> School-University Partnership in Teacher Education: the Specifics of the "Third" Educational Space.....	10
<b>Bartsaykin A.V., Shukshina T.I.</b> The Formation of Readiness for Self-Education of Students in Additional Education: Problem Statement .....	14
<b>Wang Xinxin, Li Fei</b> A Study on the Development Current Situation and Ways of Traditional Sports Culture of Minorities in Heilongjiang Province.....	19
<b>Guo Jun, Zhou Wei</b> The Teaching Strategy and Empirical Research on the Creation of Mixed "Gold Curriculum" under the "Double Top" Initiative .....	24
<b>Gorshenina S.N., Buyanova I.B., Neyasova I.A., Serikova L.A.</b> Scientific and Methodological Support of Specialized Classes of Psychological and Pedagogical Orientation: Regional Experience .....	28
<b>Neyasova I.A., Gorshenina S.N., Serikova L.A., Shukshina T.I.</b> Features of the Development of Social Experience by Children of Senior Preschool Age in Conditions of Provincial Society .....	31
<b>Rogacheva E.Yu., Dolganova N.V.</b> Theoretical Foundations of the Development of Ideas of Moral Education.....	35
<b>Solodovnik E.M.</b> A Comparative Analysis of School Basketball Competitions in the Republic of Karelia .....	38
<b>Timoshin V.V., Tatarinov V.V., Bartsaykin A.V., Parshina N.A.</b> The Formation of Readiness for Self-Improvement within the Framework of Sports Disciplines in the Context of Creative Reflection of an Individual .....	41
<b>Fortova L.K., Vasiliev S.M.</b> Bullying in the School Environment: Domestic Specificity of the Phenomenon .....	44
<b>Fortova L.K., Kazurova O.A., Sekhina Yu.I.</b> On the Question of the Etiology of the Deviant Behavioral Strategy of Minors .....	49
<b>Fortova L.K., Ovsepyan N.M.</b> On the Issue of Prevention of Victim Behavior of Minors in an Educational Organization .....	53
<b>Vrublevskaya E.G., Chistova L.N.</b> Diagnostics of the Initial Level of Formation of a Responsible Attitude of Younger Schoolchildren to their Duties .....	56

#### Theory and Methods of Training and Education

<b>Gilfanova G.T., Salimzanova D.A., Sokolova I.A., Khuzin I.R.</b> On the Study of Modern German Prose by Students of Language Institutes (Using the Example of T. Brussig's Novel "Sunny Alley") .....	60
<b>Golosoza Zh.B.</b> The Role of Project Activity of High School Students in the Process of Preparation for Unified State Exam in English .....	63

<b>Jafarova O.S.</b> Psychological and Pedagogical Features of Modern Children of Primary School ..	67
<b>Doskovskaya M.S., Nenasheva O.V.</b> Experience of Using Web Quest Technology for the Socio-Cultural Competence Formation in Teaching a Foreign Language to Students of Non-Linguistic Specialties .....	73
<b>Kazberov P.N.</b> The Value of Professional Training in Changing the Psychological Characteristics of Law Enforcement Officers at the Post-Extreme Stage .....	77
<b>Kartavtseva A.I., Kalina L.V., Lobanova O.B., Burushkin D.D.</b> A Review of Scientific Literature on the Problem of Adaptive Physical Education at the Present Stage .....	81
<b>Kochetkova T.N., Romantsova N.F., Efits O.A., Baldin P.A.</b> The Use of Athletics Complexes for the Development of Speed and Power Abilities of Schoolchildren Aged 12–13 .....	84
<b>Kulazhnikov I.A., Medvedev A.V., Goncharova N.A.</b> Methodological Potential Digital Technologies and Internet Resources in the Process of Learning Writing in a Foreign Language ..	87
<b>Ron I.N., Elizarieva D.D., Surkova S.E., Derikyants A.A.</b> Building a Training Process Aimed at the Development of Endurance of Athletes of the Training Stage in Dance Sport .....	92
<b>Slyusarskaya T.V., Kuznetsova Yu.V.</b> Development of Logical Thinking in Visually Impaired Primary School Students in the Implementation of the Subject Area "Mathematics" .....	97
<b>Shemerova N.N., Oshkina E.S., Zubkova A.V.</b> Formation and Development of Communicative Competence of Future Teachers .....	101

#### Professional Education

<b>Akmullayeva L.R.</b> A Game Method in Second Language Teaching of Future Teachers .....	106
<b>Fedorova E.M., Vishnyakov S.V.</b> On the Place and Role of Lectures in the Modern Educational Process .....	109
<b>Gan O.I., Klimenko I.M.</b> Revolutionary Transformation of Student Education: Prospects and Problems .....	112
<b>Gordeev A.A., Kudrina M.A.</b> The Problem of the Quality of Training of Employees of Contracting Organizations in Remote Areas of Russia .....	117
<b>Gushchina K.N., Mambetova A.A.</b> Neurophysiological Approach to Understanding the Methodology of Teaching Russian as a Foreign Language .....	123
<b>Ibatova A.Z., Apaev S.V., Fedorova U.N.</b> The Problem of Leadership Qualities in Students of Surgut Branch of Tyumen Industrial University.....	127
<b>Ibatova A.Z., Yandarkhanova M.Z.</b> Fear of Public Speaking: Main Causes of Manifestation and Methods of Dealing with it .....	131
<b>Ilyina E.A., Gorlova E.A., Logunova T.V., Artyukhin L.V., Arefieva D.Ya.</b> Theoretical and Multiple Analysis of the Gamification Process in Preparation to the Basic State Exam in Computer Science.....	134
<b>Ilyina M.S., Kamasheva M.V.</b> Digital Competence of Foreign Language Teachers in the Modern Educational Space.....	137
<b>Kuzmich N.P.</b> Vocational Technical Education and the Labor Market .....	140
<b>Militsina O.V., Babenkova K.D.</b> Practical Aspects of Using Gaming Technologies in Music Teachers' Training .....	143
<b>Olekhnik O.A.</b> Moral and Psychological Peculiarities of Air Force Institute Cadets' Training ...	147



## PHILOLOGICAL SCIENCES

## Languages of Peoples of Foreign Countries

- Gazizulina L.R.** Axiological Aspect of the Concept Violence in the English Language ..... 153
- Gazizulina L.R.** The Formation of the Axiological Field of the Concept Violence..... 156
- Izmailova N.S.** Improving the Ability to Understand and Interpret English-Language Press with Historical Allusions ..... 159
- Ladisova O.V., Liu Yang** A Study of the Connotations of Chinese Proverbs and Folklore of the Spring Festival..... 162
- Polyakova A.A.** Speech Manipulation of the Ethophysiological Target "Safety" Within the "Us/Them" Category..... 166

## Theoretical, Applied and Comparative Linguistics

- Kamysheva O.S.** The Specificity of Musical Metaphors in the Novel "A Clockwork Orange" by A. Burgess..... 170
- Salimzanova D.A., Vildanova K.I., Sadykova L.R., Shafikulina I.F.** Travelogue Genre as an Object of Linguistic Research ..... 174
- Fokina S.P.** Lexical Difficulties of Legal Translation: Synonyms and Terminological Gaps (Based on the English Language) ..... 177
- Fomichenko A.S.** On the Difficulties of Translating Cultural Realities ..... 180

## ECONOMIC SCIENCES

## Regional and Industrial Economics

- Kurochkina A.A., Semenova Yu.E., Lukina O.V.** Problems and Opportunities of Tourism Development in the Arctic ..... 183
- Maltseva Yu.M., Pashkus V.Yu., Pashkus N.A.** The Concept of the Imperial City and the Problem of Its Branding (the Example of Saint-Petersburg) ..... 186

## Finance and Credit

- Ilyin S.Yu.** Modern Directions of Economic Development of Organizations ..... 192
- Redkina T.M., Solomonova V.N., Pudovkina O.I.** Specifics of Private Investment in Russia... 195
- Redkina T.M., Firova I.P., Bikezina T.V.** Rethinking the Process of Financial Management at the State Level in the Context of the Transformation of Russia's Interactions with Foreign Countries..... 198
- Redkina T.M., Firova I.P., Pudovkina O.I.** Directions of Investment of Funds in Conditions of Turbulence ..... 201

## Management

- Glavatskikh O.B., Semenova I.A., Sokolova I.N., Pushina N.N.** Topical Issues of Labor Potential Management of Knowledge-Intensive Machine-Building Enterprises ..... 204
- Rytova N.A.** Adjustability of Industrial Socio-Economic Contradictions..... 207

ФГАОУ ВО «Казанский (Приволжский) федеральный университет», г. Казань;  
МБОУ «Гимназия 179 – центр образования» Ново-Савиновского района, г. Казань

## ШКОЛЬНО-УНИВЕРСИТЕТСКОЕ ПАРТНЕРСТВО В ПЕДАГОГИЧЕСКОМ ОБРАЗОВАНИИ: СПЕЦИФИКА «ТРЕТЬЕГО» ОБРАЗОВАТЕЛЬНОГО ПРОСТРАНСТВА

*Ключевые слова:* педагогическое образование; университет; школа; партнерство; образовательное пространство; профессиональная практика.

*Аннотация:* Актуальность исследования обусловлена необходимостью решения современных проблем системы педагогического образования, где ключевым элементом выступает школьно-университетское партнерство (ШУП), трактуемое в качестве гибридного, «третьего» образовательного пространства. Цель исследования: на основе сопоставительного анализа отечественной и зарубежной научной литературы определить специфику гибридного, «третьего» образовательного пространства, характеризующего феномен ШУП в педагогическом образовании. В качестве методов исследования авторами использовались формальная логика, индуктивно-дедуктивный анализ, конкретизация и генерализация, контент-анализ содержания статей, представленных в ведущих цитатно-аналитических мировых базах, изучение и обобщение зарубежного и отечественного опыта подготовки будущих учителей. Результатом проведенного исследования является совокупность определенных специфических особенностей ШУП в педагогическом образовании, как то обеспечение паритетного взаимодействия, продуктивного партнерства субъектов образовательных отношений; гибридный характер образовательного пространства: приоритет формирования профессионального мировоззрения, метапрофессиональной компетенции и профессиональной рефлексии участников ШУП. Полученные результаты могут быть использованы при разработке и реализации программ подготовки педагогических кадров в вузе, совершен-

ствовании образовательной политики в части организации школьно-университетского партнерства.

Система образования играет ключевую роль в развитии общества, обеспечивает его экономическое благополучие. Ввиду того, что общество напрямую влияет на конкурентоспособность страны, можно говорить, что конкурентоспособность стран напрямую связана с уровнем развития системы образования [3]. Согласно рейтингу программы развития глобальной сети ООН *UNPD (United Nations Development Programme)* за 2022 год, который базируется на таких показателях, как продолжительность жизни, уровень образования, а также образ жизни, Россия по индексу человеческого развития занимает 51 место и входит в группу стран с очень высоким уровнем человеческого потенциала. По индексу уровня образования Россия на 29 месте [11]. Таким образом, положение Российской Федерации соответствует высокому уровню, сохраняя потенциал роста, подразумевающий направленность на разрешение актуальных проблем системы высшего образования. Одной из актуальных проблем высшей школы как в отечественном, так и зарубежном контекстах остается смена одноразового образования непрерывным, основная мысль которого – развитие человека как личности и субъекта деятельности.

Непрерывность российского образования представлена триадой: довузовское – вузовское – послевузовское образование. Преемственность элементов триады призвана обеспечить качественную и своевременную подготовку специалистов для удовлетворения потребностей общества, науки и иных сфер жизнедеятель-

ности. Условия стремительных обновлений технологий и накопления знаний также существуют в плоскости обеспечения непрерывности образования. Анализ отечественной и зарубежной литературы по проблеме исследования свидетельствует о различии следующих понятий: непрерывного образования, образования на протяжении всей жизни (*life-long learning*, *LLL*); образования взрослых (*adult education*); непрерывного профессионального образования (*continuing vocational education and training*) [6; 7; 9].

Вопрос создания условий для постоянного профессионального и личностного роста специалиста, в особенности педагога, имеет весомое значение для развития всей системы образования. Непрерывное педагогическое образование обеспечивает соответствие профессионализма педагога стандартам современной интеллектуальности. Однако качество педагогического образования оказалось под рядом вопросов ввиду излишней теоретизированности, ограниченности синхронизации теории с практикой, низкого уровня процесса внедрения теоретически обоснованных методик в процесс обучения [1]. Именно поэтому перед высшими педагогическими школами встает задача по урегулированию форм взаимодействия, конкретизации целей и задач в соответствии с необходимым развитием педагогического потенциала. В свою очередь, перед средней школой возникает необходимость, продиктованная социумом, в воспитании и подготовке выпускника, осознающего себя как личность и мотивированного на образование и самообразование в течение всей жизни. Одним из способов договоренности между социумом, государственным заказом и реальностью может выступать формирование школьно-университетского партнерства.

Школьно-университетское партнерство рассматривается как возникновение принципиально нового пространства для паритетного взаимодействия образовательных организаций и педагогических вузов с совместной целью совершенствования качества непрерывной подготовки педагогов к профессиональной деятельности и актуализации их компетенций [2]. Новое пространство подразумевает также улучшение профессиональной практики и укрепление связи между университетскими знаниями и обучением в школе. Это обеспечивается за счет усиленной практической направленности деятельности,

а также поиска новых подходов к организации практики в целях выполнения объективных задач профессионально-педагогической деятельности. Такие отношения синхронизируются с концепцией «третьего пространства» американского исследователя Х.Х. Бхабхи [8], посвященной проблеме пересечения границы, существующей между образовательными пространствами вуза и школы. При реализации школьно-университетских отношений происходит коренной пересмотр традиционного педагогического подхода, согласно которому университет выступает в качестве сугубо академической, сторонней, недостижимой организации. В случае развитых отношений школы и вуза, объединения их образовательных пространств наблюдается тенденция продуктивного партнерства организаций.

Важно отметить, что «третье» образовательное пространство является по своей природе гибридным. Проявлением гибридного характера пространства возможно считать взаимодействие обучающихся в их социальной, учебной и школьной областях жизни. При этом обучающимся приходится «разрушать» существующие границы между домом и школой, чтобы объединить весь свой жизненный опыт и рассматривать образовательную организацию как «третье» образовательное пространство, объединяющее все сферы их деятельности.

«Третье» образовательное пространство («*third space*») реализуется на практике как модель сотрудничества, которая размывает границы школы и университета. При этом меняются представления о профессиональной идентичности учителя, взгляды на преподавание и обучение, ведутся переговоры о сложных профессиональных отношениях. Начинающие педагоги испытывают чувство институциональной и профессиональной изоляции при переходе от занятий в стенах университета к преподаванию в школе. Коллаборация высшей школы со средней в гибридном пространстве дает возможность всем участникам работать вместе над получением новых знаний и пониманием преподавания и обучения, а также над развитием пограничных практик, которые улучшают обучение учителей, преподавателей, студентов-преподавателей и учащихся школ [12]. Например, они могут стать более вовлеченными в разработку и реализацию университетских программ, что, в свою очередь, может привести к появлению новых пограничных практик и знаний, возникающих в результа-

те совместной профессиональной деятельности.

Школьно-университетское партнерство нацеливает будущего педагога на подготовку к эффективному взаимодействию с активными субъектами и объектами образовательного процесса. Однако подготовить кандидата в учителя ко всем возможным ситуациям не представляется возможным. ШУП же обеспечивает возможность получения обучающимися средств для расстановки первоочередных задач в педагогической деятельности, принятия решений на основе профессиональных суждений [5] в условиях реальной школы.

Таким образом, приоритетом гибридного, «третьего» образовательного пространства становится формирование профессионального мировоззрения, метапрофессиональной компетенции и профессиональной рефлексии, которые позволяют более результативно реализовывать компетенции в условиях неопределенности. ШУП подразумевает отказ от обучения согласно ограниченному набору учительских клише, которые не работают сегодня [4]. Поскольку будущему педагогу больше недостаточно хорошо и методически верно проводить уроки с подготовленными детьми, перед ним стоит задача

организовать образовательный процесс в любом классе, в том числе отличающемся многообразием национального состава, особенностями здоровья, социального положения и др. Развитое партнерство школы и университета позволяет осуществить замену освоения и копирования профессиональных действий решением возникающих педагогических задач, направленных на нахождение оптимальных, компетентных решений.

Партнерство школы и университета для содействия развитию педагогического образования в современной литературе представляется многообещающим. Как показывают источники, создание актуальных знаний сегодня затруднительно без прямого сотрудничества средней школы с высшей. Однако партнерские отношения представляются сложным процессом, поскольку участники образовательных процессов школы и вуза встречаются на некоем перекрестке профессиональных знаний и личного ученического опыта с педагогическим [10]. При формировании механизма ШУП важно общее понимание «третьего» образовательного пространства и его сущности: гибридное пространство – не цель, а непрерывный процесс и постоянная работа.

#### *Список литературы*

1. Баклашова, Т.А. Вестник МГПУ. Серия: Педагогика и психология / Т.А. Баклашова // Вестник МГПУ. Серия: Педагогика и психология. Учредители: Московский городской педагогический университет. – 2022. – № 1. – С. 162–182.
2. Бывшева, М.В. Подготовка педагога для современной системы образования на основе ресурсов школьно-университетского партнерства / М.В. Бывшева // Сетевое образовательное взаимодействие в подготовке педагога информационного общества. – 2019. – С. 364–372.
3. Клячко, Т. Образование в России: основные проблемы и возможные решения / Т. Клячко. – Litres, 2021.
4. Марголис, А.А. Требования к модернизации основных профессиональных образовательных программ (ОПОП) подготовки педагогических кадров в соответствии с профессиональным стандартом педагога: предложения к реализации деятельностного подхода в подготовке педагогических кадров / А.А. Марголис // Психологическая наука и образование. – 2014. – Т. 19. – № 3. – С. 105–126.
5. Шепелюк, О.Л. Методы контроля знаний студентов в условиях реализации образовательных стандартов / О.Л. Шепелюк // Глобальный научный потенциал. – СПб. : ТМБпринт. – 2021. – № 8. – С. 112–114.
6. Antonova, N.V. Lifelong learning as the way of modern personality development in Russia on the example of higher educational institution of technical and natural-scientific profile / N.V. Antonova, Z.N. Shmeleva, N.S. Kozulina // Journal of Physics: Conference Series. – IOP Publishing, 2020. – Т. 1691. – № 1. – P. 012146.
7. Barnes, S.A. Lifelong guidance policy and practice in the EU: trends, challenges, and opportunities / S.A. Barnes et al. // European Commission Luxembourg. – 2020.
8. Bhabha, H.K. Third space / H.K. Bhabha, J. Rutherford // Multitudes. – 2006. – Т. 26. – № 3. – Pp. 95–107.

9. Burns, R. *Adult Learner at Work: The challenges of lifelong education in the new millennium* / R. Burns. – Routledge, 2020.
10. Daza, V. Partnerships as third spaces for professional practice in initial teacher education: A scoping review / V. Daza, G.B. Gudmundsdottir, A. Lund // *Teaching and Teacher Education*. – 2021. – Т. 102. – P. 103338.
11. Human Development Report 2021/2022 [Electronic resource]. – Access mode : [https://hdr.undp.org/system/files/documents/global-report-document/hdr2021-22pdf\\_1.pdf](https://hdr.undp.org/system/files/documents/global-report-document/hdr2021-22pdf_1.pdf) (date of access: 18.01.2023).
12. Williams, J. Teacher educator professional learning in the third space: Implications for identity and practice / J. Williams // *Journal of Teacher Education*. – 2014. – Т. 65. – № 4. – Pp. 315–326.

### *References*

1. Baklashova, T.A. Vestnik MGPU. Seriya: Pedagogika i psikhologiya / T.A. Baklashova // *Vestnik MGPU. Seriya: Pedagogika i psikhologiya*. Учредители: Московский городской педагогический университет. – 2022. – № 1. – S. 162–182.
2. Byvsheva, M.V. Podgotovka pedagoga dlia sovremennoi sistemy obrazovaniia na osnove resursov shkolno-universitetskogo partnerstva / M.V. Byvsheva // *Setevoe obrazovatelnoe vzaimodeistvie v podgotovke pedagoga informatcionnogo obshchestva*. – 2019. – S. 364–372.
3. Kliachko, T. *Obrazovanie v Rossii: osnovnye problemy i vozmozhnye resheniia* / T. Kliachko. – Litres, 2021.
4. Margolis, A.A. Trebovaniia k modernizatsii osnovnykh professionalnykh obrazovatelnykh programm (OPOP) podgotovki pedagogicheskikh kadrov v sootvetstvii s professionalnym standartom pedagoga: predlozheniia k realizatsii deiatelnostnogo podkhoda v podgotovke pedagogicheskikh kadrov / A.A. Margolis // *Psikhologicheskaiia nauka i obrazovanie*. – 2014. – Т. 19. – № 3. – S. 105–126.
5. Shepeliuk, O.L. Metody kontroliia znaniia studentov v usloviakh realizatsii obrazovatelnykh standartov / O.L. Shepeliuk // *Globalnyi nauchnyi potencial*. – SPb. : TMBprint. – 2021. – № 8. – S. 112–114.

© Т.А. Баклашова, С.Ю. Рогожин, 2023

## ФОРМИРОВАНИЕ ГОТОВНОСТИ К САМОВОСПИТАНИЮ ОБУЧАЮЩИХСЯ В ДОПОЛНИТЕЛЬНОМ ОБРАЗОВАНИИ: ПОСТАНОВКА ПРОБЛЕМЫ

*Ключевые слова:* готовность; самовоспитание; готовность к самовоспитанию; обучающиеся; дополнительное образование; физкультурно-спортивная направленность.

*Аннотация:* Целью данной статьи является исследование проблемы формирования готовности к самовоспитанию обучающихся в дополнительном образовании. Задачи исследования: рассмотреть степень изученности проблемы формирования готовности к самовоспитанию обучающихся в дополнительном образовании; выявить значение дополнительного образования в формировании готовности к самовоспитанию обучающихся; определить роль дополнительного образования физкультурно-спортивной направленности в формировании готовности к самовоспитанию обучающихся. Гипотеза исследования: дополнительное образование обладает мощным ресурсом, способствующим личностному развитию и самовоспитанию человека, а также способствует формированию готовности к самовоспитанию обучающихся. Для решения поставленных задач использовались следующие методы: аналитический обзор; анализ; сравнение; обобщение. Результаты исследования: проведенное исследование позволило актуализировать вопросы, связанные с исследованием формирования готовности к самовоспитанию обучающихся в дополнительном образовании, кроме того, выявило, что современное дополнительное образование обладает мощным ресурсом, способствующим личностному развитию и самовоспитанию человека, а также показало, что особая роль отводится дополнительному образованию физкультурно-спортивной направленно-

сти. Авторы рассмотрели степень изученности данной проблемы и сформулировали выводы о своевременности и важности ее исследования. К числу приоритетных направлений исследования были также отнесены сущность и специфика формирования готовности к самовоспитанию обучающихся в дополнительном образовании физкультурно-спортивной направленности, его особенности в формировании готовности к самовоспитанию обучающихся. Требуется также разработка модели формирования готовности к самовоспитанию обучающихся в условиях дополнительного образования физкультурно-спортивной направленности.

Начало третьего тысячелетия ознаменовалось происходящими конструктивными переменами в рамках возрастания социальной ценности саморазвивающейся личности. Общество оказалось перед фактом изменений, происходящих в современном образовании, ставящем перед собой основной целью разрешение проблемы между необходимостью социума в воспитании человеческих ресурсов на базе общепринятых ценностей и очень низким показателем представления общества о важности нравственного развития и четкого представления о системе духовной культуры. Ориентация на прогресс способности индивида осмысленно, автономно создавать свою личную жизненную среду, становиться субъектом собственного индивидуального развития является главной целью в решении данного вопроса. Вследствие этого происходит его внедрение в общество, он находит свое место в нем, целенаправленно за-

нимается различными видами деятельности, находя свое призвание, а также взаимодействует с окружающими людьми. Соответственно, продуктивность субъекта и его инициативность к собственному преобразованию и модернизации в результате обуславливают не только его развитие, но и его самосовершенствование, самопознание и самовоспитание. Современный мир с его сегодняшней информационной мощью предлагает обществу формирование материальных потребностей с перспективой их реализации. Существующая установка должна радикально поменяться. Всю информационно-идеологическую мощь пропагандистских средств и образовательных технологий следует ориентировать на формирование у личности творческих запросов и потребностей, в том числе на самовоспитание. Следовательно, целью образовательного процесса должно являться не только предоставление образовательных услуг, но и воспитание творческой развитой личности. Знание должно начать играть роль средства изменения внутреннего мира человека, через которое впоследствии он меняет окружающую действительность. Из этого следует, что постановка текущей проблемы и ее решение являются особенно своевременными, значимыми и насущными, а принцип самовоспитания представляет собой педагогическое явление и педагогическую значимость, вместе с тем ведущие за собой более содержательное, углубленное и широкое теоретическое и практическое рассмотрение и анализ данной темы.

Динамично развивающееся общество предъявляет особые требования к подрастающему поколению, его духовным и нравственным качествам, знаниям, навыкам и возможностям. Готовность к самовоспитанию играет одну из важных ролей в формировании данных способностей и является необходимым условием развития обучающихся. Самовоспитание формирует базу для выявления и усовершенствования природных способностей, что свидетельствует о его неотрывной связи с образованием. В Распоряжении Правительства РФ от 29 мая 2015 г. № 996-р «Об утверждении Стратегии развития воспитания в Российской Федерации на период до 2025 года» в главных тенденциях развития воспитания выделяется обновление воспитательного процесса в системе не только общего, но и дополнительного образования посредством формирования у детей умений и навыков само-

обслуживания, развития умения работать самостоятельно, мобилизуя необходимые ресурсы, правильно оценивая смысл и последствия своих действий. Готовность к самовоспитанию лежит в основе данного направления.

В Федеральном государственном образовательном стандарте среднего общего образования самовоспитание отражается в требованиях к результатам освоения основной образовательной программы, а именно индивидуальных результатах, включающих сформированность основ саморазвития и самовоспитания в соответствии с общечеловеческими ценностями и идеалами гражданского общества, а также готовность и способность к самостоятельной, творческой и ответственной деятельности. Помощь в достижении данных результатов определенным образом может оказать готовность к самовоспитанию обучающихся.

В работах М.В. Григорьевой, М.И. Дьяченко, Л.А. Кандыбовича, А.Г. Ковалева, В.А. Крутецкого, Н.Д. Левитова, Л.С. Нерсесяна, В.А. Сластенина, Д.Н. Узнадзе и др. рассматривается готовность как психолого-педагогическая категория. Значимыми для восприятия готовности как отдельного психологического феномена являются исследования М.И. Дьяченко и Л.А. Кандыбовича, которые понимают готовность как избирательную, прогнозируемую активность личности на этапе ее подготовки к деятельности [3, с. 123].

Анализ научной литературы показывает, что проблема самовоспитания личности не является новой, она достаточно разработана многими исследователями. В работах А.Я. Арета, А.А. Бодалева, А.Г. Ковалева, А.И. Кочетова, В.Г. Куценко, В.Г. Маралова, Л.И. Рувинского, В.И. Селиванова, М.Г. Тайчинова и других исследуются сущность понятия «самовоспитание», его теория, а также вопросы самовоспитания личности. Так, В.Г. Маралов рассматривает самовоспитание в качестве важнейшего средства саморазвития личности, обладающего целенаправленностью и осознанностью под влиянием представлений личности о тех результатах, которых она желает достичь [5, с. 85].

Зарождению теории самовоспитания посвящены работы иностранных авторов, особенно деятелей гуманистического направления, в частности: Р. Берне, Я. Корчак, А. Маслоу, К. Роджерс, Н. Роджерс, Дж. Уиндел и др., которые отстаивают права индивида на собственный

нравственный выбор, на самобытность и индивидуальность человека.

Вопросы, связанные с созданием условий для самовоспитания, исследуются А.И. Бабаковым, А.Н. Барановым, А.З. Джанашиа, Р.Р. Калининой, М.Д. Кузьмичевой, А.В. Николаевым, Ю.Н. Окуневым и др. Например, в исследовании А.З. Джанашиа отмечается, что эффективное самовоспитание возможно при соблюдении ряда условий, а именно: наличия собственного намерения в самовоспитании, специфичности самовоспитательной деятельности, специфики возраста [2, с. 123]. Готовность к самовоспитанию и структура готовности к самовоспитанию изложены в работах О.Г. Груздовой, И.В. Сорокиной, Т.В. Сулима, Н.Е. Щербаковой, Х.Ж. Хайровой и др.

Формирование готовности к самовоспитанию имеет особую важность для обучающихся в старшем школьном возрасте. Необходимость в личном развитии и совершенствовании, самостоятельность в своих поступках, а также способность к самоанализу и оценке своих характерных черт и свойств появляются именно в этот период. Однако при этом самовоспитание старших школьников сталкивается с большими трудностями, так как этому возрасту свойственны серьезные противоречия. Большинство из обучающихся не имеют четкого представления о правильных способах работы над собой и нуждаются в соответствующих условиях формирования готовности к самовоспитанию. Изучение и анализ научно-исследовательских работ, образовательного процесса, а также опыт собственной педагогической и исследовательской деятельности показали, что в определенной мере восполнить данный пробел может дополнительное образование физкультурно-спортивной направленности.

В трудах В.Б. Бондаревского, В.С. Быкова, Н.Е. Ведерникова, Н.Ф. Головановой, А.В. Иващенко, А.А. Шалабаевой и других авторов раскрывается самовоспитание обучающихся, его условия и факторы. По словам А.А. Шалабаевой, учение является мощным средством самовоспитания в силу того, что оно предполагает общение и взаимодействие ребенка с учителем и товарищами, личности которых оказывают воздействие на личность ученика [8, с. 58]. Особый интерес для нас представляют работы, в которых раскрываются проблемы самовоспитания старшеклассников. Особенности процесса

самовоспитания старших школьников проанализированы в работах В.С. Агапова, Д.Д. Бриттона, Ю.А. Лобейко, А.Я. Совиньского и др. Так, Ю.А. Лобейко отмечает, что проблема самовоспитания наиболее остро стоит перед обучающимися старшего школьного возраста. Им свойственны высокий уровень самосознания, способность к самоуправлению, развитая воля, потребность в ускоренном развитии, в жизненном самоопределении [4, с. 53].

Изучение и анализ научной литературы и образовательной практики, а также собственный педагогический и исследовательский опыт свидетельствуют о том, что определенным потенциалом в формировании готовности к самовоспитанию обучающихся обладает дополнительное образование физкультурно-спортивной направленности. Министерством просвещения РФ определено, что занятия в объединениях (клубы, секции, кружки, лаборатории, студии и т.д.) могут проводиться по дополнительным общеобразовательным программам различной направленности – технической, естественно-научной, художественной, туристско-краеведческой, социально-гуманитарной, а также физкультурно-спортивной. Именно дополнительное образование физкультурно-спортивной направленности в силу своих особенностей организации и реализации образовательного процесса обладает мощным потенциалом в формировании готовности к самовоспитанию обучающихся. Поэтому в решении проблемы формирования готовности к самовоспитанию обучающихся наше внимание обращено именно на данную направленность, которая может стать базой для реализации данного процесса.

Дополнительное образование в целом, а также его воспитательная составляющая изучаются в работах В.И. Андреева, Т.А. Антопольской, В.А. Березиной, А.К. Бруднова, В.П. Голованова, В.А. Горского, Е.Б. Евладовой, И.А. Кувшинкова, Б.В. Куприянова, О.Е. Лебедевой, Н.И. Павловой, А.В. Скачкова, А.Б. Фоминой, Н.А. Черновой, А.И. Щетинской и др. Так, известный исследователь В.П. Голованов утверждает, что современное дополнительное образование выступает в единстве его двух неразрывных частей – обучения и воспитания. Дополнительное образование играет значимую роль в жизни детей, огромен его воспитательный потенциал, а воспитание является доминантной приоритетной составляющей дополнительного обра-



зования [1, с. 285]. По мнению Н.И. Павловой, такие качества системы дополнительного образования, как работа в учебных группах, формирование продуктивного сообщества детей и взрослых, а также высокая гибкость и адаптивность системы дополнительного образования, позволяют ей достаточно успешно решать такие важные задачи, как личностное, в том числе общекультурное, развитие детей и подростков [7, с. 274].

В трудах Н.В. Астафьева, Г.В. Волосковой, В.Е. Жабанова, Ю.В. Костиной, Л.Б. Лозовской, А.В. Минаева, В.П. Филина, А.П. Щербака и других исследователей отображаются различные аспекты дополнительного образования физкультурно-спортивной направленности. С точки зрения А.В. Минаева, дополнительное образование физкультурно-спортивной направленности является базовым уровнем для подготовки детей и имеет ведущую роль в процессах воспитания личности ребенка [6, с. 207].

Таким образом, изучение и анализ широкого пласта научных источников свидетельствуют о том, что проблема формирования готовности к самовоспитанию обучающихся в дополнительном образовании физкультурно-спортивной направленности не была предметом самостоятельного исследования, что свидетельствует о ее актуальности, важности и своевременности. В педагогической науке остаются недостаточно исследованными и разработанными сущность и специфика формирования готовности к самовоспитанию обучающихся в дополнительном образовании физкультурно-спортивной направленности, педагогический потенциал дополнительного образования физкультурно-спортивной направленности в формировании готовности к самовоспитанию обучающихся, а также модель формирования готовности к самовоспитанию обучающихся в условиях дополнительного образования физкультурно-спортивной направленности.

*Исследование выполнено в рамках гранта на проведение научно-исследовательских работ по приоритетным направлениям научной деятельности вузов-партнеров по сетевому взаимодействию (ФГБОУ ВО «Южно-Уральский государственный гуманитарно-педагогический университет» и ФГБОУ ВО «Мордовский государственный педагогический университет имени М.Е. Евсевьева»).*

#### Список литературы

1. Голованов, В.П. Воспитательная составляющая социализации в системе дополнительного образования детей / В.П. Голованов // Социально-политические исследования. – 2022. – № 1(14). – С. 81–94.
2. Джанашиа, А.З. Подсказка педагога как содействие в реализации намерения в самовоспитании / А.З. Джанашиа, Л.В. Марищук, Т.И. Чегерова // Научные труды Республиканского института высшей школы. Исторические и психолого-педагогические науки. – 2022. – № 22-3. – С. 117–125.
3. Дьяченко, М.И. Психологическая готовность / М.И. Дьяченко, Л.А. Кандыбович. – Москва : Наука, 1986. – 350 с.
4. Лобейко, Ю.А. Профессиональное самовоспитание старшеклассников: педагогический аспект формирования / Ю.А. Лобейко, А.В. Шумакова // Экономические и гуманитарные исследования регионов. – 2018. – № 4. – С. 52–55.
5. Маралов, В.Г. Педагогика и психология ненасилия в образовании : учебное пособие / В.Г. Маралов, В.А. Ситаров. – 2-е изд., пер. и доп. – Москва : Издательство Юрайт, 2017. – 424 с.
6. Минаев, А.В. Развитие системы дополнительного образования детей физкультурно-спортивной направленности / А.В. Минаев // Ученые записки университета им. П.Ф. Лесгафта. – 2020. – № 1(179). – С. 207–209.
7. Павлова, Н.И. Дополнительное образование детей в современных условиях и инновационные механизмы совершенствования / Н.И. Павлова // Мир науки, культуры, образования. – 2020. – № 4(83). – С. 273–275.
8. Шалабаева, А.А. Основные факторы самовоспитания школьников / А.А. Шалабаева // Сборники конференций НИЦ Социосфера. – 2020. – № 31. – С. 58–59.
9. Ковтуненко, Л.В. Роль образовательной организации в формировании духовно-нравствен-

ных ценностей обучающихся / Л.В. Ковтуненко, С.Н. Безрядин, О.Б. Мазкина // Перспективы науки. – Тамбов : ТМБпринт. – 2020. – № 8(131). – С. 66–69.

#### *References*

1. Golovanov, V.P. Vospitatelnaia sostavliaiushchaia sotcializatsii v sisteme dopolnitelnogo obrazovaniia detei / V.P. Golovanov // Sotsialno-politicheskie issledovaniia. – 2022. – № 1(14). – С. 81–94.
2. Dzhanashia, A.Z. Podskazka pedagoga kak sodeistvie v realizatsii namereniia v samovospitanii / A.Z. Dzhanashia, L.V. Marishchuk, T.I. Chegerova // Nauchnye trudy Respublikanskogo instituta vysshei shkoly. Istoricheskie i psikhologo-pedagogicheskie nauki. – 2022. – № 22-3. – С. 117–125.
3. Diachenko, M.I. Psikhologicheskaia gotovnost / M.I. Diachenko, L.A. Kandybovich. – Moskva : Nauka, 1986. – 350 s.
4. Lobeiko, Iu.A. Professionalnoe samovospitanie starsheklassnikov: pedagogicheskii aspekt formirovaniia / Iu.A. Lobeiko, A.V. Shumakova // Ekonomicheskie i gumanitarnye issledovaniia regionov. – 2018. – № 4. – С. 52–55.
5. Maralov, V.G. Pedagogika i psikhologiya nenasiliia v obrazovanii : uchebnoe posobie / V.G. Maralov, V.A. Sitarov. – 2-e izd., per. i dop. – Moskva : Izdatelstvo Iurait, 2017. – 424 s.
6. Minaev, A.V. Razvitie sistemy dopolnitelnogo obrazovaniia detei fizkulturno-sportivnoi napravlenosti / A.V. Minaev // Uchenye zapiski universiteta im. P.F. Lesgafta. – 2020. – № 1(179). – С. 207–209.
7. Pavlova, N.I. Dopolnitelnoe obrazovanie detei v sovremennykh usloviakh i innovatsionnye mekhanizmy sovershenstvovaniia / N.I. Pavlova // Mir nauki, kultury, obrazovaniia. – 2020. – № 4(83). – С. 273–275.
8. Shalabaeva, A.A. Osnovnye faktory samovospitaniia shkolnikov / A.A. Shalabaeva // Sborniki konferentsii NITc Sotciosfera. – 2020. – № 31. – С. 58–59.
9. Kovtunenka, L.V. Rol obrazovatelnoi organizatsii v formirovanii dukhovno-nravstvennykh tcennostei obuchaiushchikhsia / L.V. Kovtunenka, S.N. Bezriadin, O.B. Mazkina // Perspektivy nauki. – Tambov : TMBprint. – 2020. – № 8(131). – С. 66–69.

© А.В. Барцайкин, Т.И. Шукшина, 2023

УДК 5527

ВАН СИНЬСИНЬ, ЛИ ФЭЙ

Хэйхэский университет, г. Хэйхэ (Китай)

# ИССЛЕДОВАНИЕ СУЩЕСТВУЮЩЕГО ПОЛОЖЕНИЯ И ПУТЕЙ РАЗВИТИЯ ТРАДИЦИОННОЙ СПОРТИВНОЙ КУЛЬТУРЫ НАЦИОНАЛЬНЫХ МЕНЬШИНСТВ ПРОВИНЦИИ ХЭЙЛУНЦЗЯН

*Ключевые слова:* национальные меньшинства провинции Хэйлунцзян; традиционная спортивная культура; наследие.

*Аннотация:* В ходе длительного процесса развития национальные меньшинства провинции Хэйлунцзян постепенно сформировали свою собственную уникальную этническую традиционную культуру. Данная статья начинается с характеристик традиционных видов спорта национальных меньшинств Хэйлунцзяна, описывает состояние развития традиционных видов спорта национальных меньшинств провинции Хэйлунцзян. В заключении статьи акцентируется внимание на проведении исследования соответствующих стратегий содействия развитию традиционных видов спорта национальных меньшинств Хэйлунцзяна. Таким образом, это имеет важную теоретическую ценность и актуальное значение для содействия разностороннему развитию традиционной спортивной культуры национальных меньшинств в Хэйлунцзяне. Цель исследования состоит в том, чтобы развить и наследовать традиционные виды спорта национальных меньшинств Хэйлунцзяна. Задача состоит в том, чтобы проанализировать ситуацию развития традиционных видов спорта национальных меньшинств Хэйлунцзяна, выдвинуть проекты их развития. Мы надеемся, что наше исследование имеет важную теоретическую ценность и актуальное значение для содействия разностороннему развитию традиционной спортивной культуры национальных меньшинств в Хэйлунцзяне.

## 1. Введение

Традиционные виды спорта национальных меньшинств – это сокровище человеческой цивилизации, драгоценное связующее звено для укрепления взаимоотношений людей всех национальностей, душа китайской нации и один из важных компонентов наследования национальных традиций. На протяжении тысячелетий процесса развития они всегда сохраняли свои уникальные характеристики и энергичную жизнеспособность. Провинция Хэйлунцзян расположена на севере Китая и имеет обширную территорию, а также относительно плотное население национальных меньшинств. Национальные меньшинства Хэйлунцзяна включают в себя: маньчжуров, корейцев, монголов, дунганов, дахуров и народность сибо; а также 10 этнических групп, таких как нанайцы, ороконы, эвенки, киргизы и другие. Язык, письменность, архитектура, еда, одежда и украшения, обычаи и виды спорта каждого меньшинства уникальны, и их суть образует традиционную культуру с уникальными местными особенностями. Поэтому детальное изучение традиционных видов спорта национальных меньшинств Хэйлунцзяна имеет большое значение для их развития и наследования [1].

## 2. Ситуация развития традиционных видов спорта национальных меньшинств Хэйлунцзяна

Провинция Хэйлунцзян – это многонациональная провинция, среди которой виды спорта национальных меньшинств являются одним из

культурных наследий провинции Хэйлунцзян. Провинция Хэйлунцзян расположена в отдаленном районе и ограничена местными экономическими условиями, из-за чего ее известность в народных спортивных мероприятиях относительно небольшая. С появлением и распространением современных и западных видов спорта некоторые виды спорта, имеющие национальные особенности, постепенно были ликвидированы, что привело к постоянному спаду традиционной спортивной культуры национальных меньшинств Хэйлунцзяна.

### **2.1 Традиционная спортивная культура национальных меньшинств провинции Хэйлунцзян не пользуется поддержкой спортивного рынка**

Анализируя индустрию туризма, нетрудно увидеть, что интересы и развлечения, воплощенные в традиционной спортивной культуре национальных меньшинств Хэйлунцзяна, принесли огромную пользу развитию туристической индустрии нашей страны. Однако из-за относительно медленных темпов развития видов спорта национальных меньшинств Хэйлунцзяна многие спортивные мероприятия национальных меньшинств, имеющие декоративное значение, не получили достаточного распространения. Ввиду этого полноценное наследование традиционной спортивной культуры провинции Хэйлунцзян в мировых масштабах является главным приоритетом ее долгосрочного развития. Все же из-за того, что в самом начале со стороны правительства не уделялось должного внимания спортивной культуре национальных меньшинств, традиционным видам спорта национальных меньшинств Хэйлунцзяна было невозможно развиваться и расти.

### **2.2 Сильное влияние западного профессионального спорта**

С быстрым экономическим развитием и появлением западного веяния западная спортивная культура постепенно заняла доминирующее положение в мировых тенденциях. В то же время под воздействием современных социальных ценностей традиционные виды спорта всех национальных меньшинств сталкиваются с беспрецедентным критическим моментом. В процессе защиты и наследования традицион-

ной спортивной культуры национальных меньшинств Хэйлунцзяна также наблюдается тенденция к постепенному упадку. Из-за быстрого развития западной культуры и ее влияния на социальную жизнь людей в традиционной спортивной культуре национальных меньшинств Хэйлунцзяна произошли огромные изменения. С развитием современного спорта и увеличения числа развлекательных спортивных мероприятий умы людей становятся все более оживленными. Теперь люди все больше стремятся к увеселительному образу жизни, который может внести разнообразие в их современный досуг. Кроме того, представители национальных меньшинств Хэйлунцзяна могут получать более обширное представление о популярных современных видах спорта через Интернет, это приводит к тому, что национальные меньшинства Хэйлунцзяна постепенно начинают признавать современные виды спорта и участвовать в них. А это в значительной степени оставляет без внимания существование традиционных видов спорта национальных меньшинств и оказывает большое влияние на их развитие [2].

### **2.3 Отсутствие команды специалистов по развитию спортивной культуры**

Из-за ограниченного числа затронутых людей и того, что национальные меньшинства имеют только свой собственный язык, существует тяжелое положение развития спортивной культуры национальных меньшинств Хэйлунцзяна, а также выбору пути и наследованию не хватает систематизации и эффективности. Культивирование нескольких традиционных спортивных культур в основном опирается на устную передачу из поколения в поколение, следовательно, имеет определенные ограничения с точки зрения эффективности и результативности [3]. Кроме того, большинство людей, владеющих навыками и имеющих квалификацию в традиционной спортивной культуре национальных меньшинств, принадлежат к пожилым людям, а их экономическая основа и культурный уровень относительно низкие. С возрастом все меньше и меньше представителей национальных меньшинств могут эффективно наследовать и развивать спорт национальных меньшинств, что создает большие трудности для наследования и развития традиций национальных меньшинств Хэйлунцзяна.

### **3. Стратегии развития традиционных видов спорта национальных меньшинств провинции Хэйлунцзян**

#### **3.1 Создание многопрофильной презентационной платформы**

С быстрым развитием науки, техники и информационных технологий необходимо в полной мере использовать современные технологии, такие как Интернет, средства массовой информации, рекламу и другие. Также необходимо активно пропагандировать и всесторонне распространять спортивную культуру национальных меньшинств Хэйлунцзяна и оказывать позитивное влияние на развитие и пропагандирование традиционной спортивной культуры национальных меньшинств. Тем самым спортивная культура национальных меньшинств нашей страны не только будет обладать преимуществами внедрения науки и рационализации, но и иметь широкий спектр практической ценности и экономической выгоды. Участвовать в этом могут как представители национальных меньшинств Хэйлунцзяна, так и представители, не являющиеся членами этих национальных меньшинств, из других регионов. Это позволит людям, не являющимся членами национальных меньшинств, узнать и понять традиционную спортивную культуру национальных меньшинств Хэйлунцзяна. Таким образом, проявится большой интерес к спортивной культуре, и тем самым сформируется модель двустороннего обмена [4].

#### **3.2 Усиление поддержки массового и профессионального спорта**

Развитие традиционной спортивной культуры национальных меньшинств Хэйлунцзяна должно сочетаться с укреплением здоровья всего народа и направлять традиционную спортивную культуру национальных меньшинств в повседневную жизнь людей. Укрепление здоровья всего народа – это основа развития спортивной культуры в нашей стране и основной политический курс страны. Только путем интеграции традиционной спортивной культуры национальных меньшинств в национальный спортивный механизм можно эффективно и полноценно развивать традиционную спортивную культуру национальных меньшинств Хэйлунцзяна.

Например, внедрять боевые искусства, борьбу, качание на качелях и т.д., а также традиционные виды спорта с очевидным назначением по укреплению здоровья и развлечения, среди которых нужно выбирать лучшее, чтобы сделать их комплексными видами спорта, которые объединяют поддержание, укрепление здоровья и развлекают. Так, они могут быть интегрированы в повседневную жизнь людей и достигать двух целей – «наследование» и «применение на практике». Необходимо систематизировать и сохранить традиционную спортивную культуру национальных меньшинств Хэйлунцзяна, а также привести в порядок их специфику и культурное содержание. И на этом основании необходимо проводить теоретические и инновационные исследования, которые будут играть способствующую роль в улучшении физической подготовки народа, укрепят нравы и традиции и помогут наследовать древнюю культуру. Таким образом, все это будет способствовать углублению понимания народом своей истории, культуры, религиозных верований и т.д., а также повышению общественного сознания о добродетели и уважении к культуре.

#### **3.3 Усиление формирования команды специалистов по наследованию**

Формирование команды специалистов по наследованию является движущей силой развития национальных меньшинств, и то, как сформировать команду специалистов по наследованию, является текущей проблемой, требующей срочного разрешения. Во-первых, традиционные спортивные занятия национальных меньшинств Хэйлунцзяна должны быть интегрированы в преподавание физической культуры в высших учебных заведениях, а также должна быть сформирована команда способных преподавателей, имеющих хорошие качества. Во-вторых, необходимо ввести виды спорта национальных меньшинств Хэйлунцзяна в начальные и средние школы, особенно в районы проживания меньшинств. Необходимо включить некоторые традиционные виды спорта национальных меньшинств в уроки физкультуры или в действующую программу дисциплины по физкультуре в старших, средних и начальных школах. Только таким образом спортивные мероприятия национальных меньшинств Хэйлунцзяна могут непрерывно стандартизироваться, перестраи-

ваться на научный лад и популяризоваться, а традиционная национальная культура может быть интегрирована в обучение студентов. Так, у студентов с раннего возраста будет формироваться чувство национальной гордости, чтобы каждый мог полностью влиться в изучение традиционной спортивной культуры национальных меньшинств. Наряду с этим из-за отсутствия оборудованных мест в некоторых учебных заведениях национальных меньшинств, нехватки средств для спорта и ограниченного содержания учебных материалов отсутствуют спортивные ресурсы для национальных меньшинств Хэйлуцзяна. Чтобы продвигать традиционные виды спорта национальных меньшинств Хэйлуцзяна, правительству следует всеми силами оказывать поддержку и увеличивать инвестиции, например, в строительство стадионов и спортивных тренажеров. Также необходимо провести соответствующие преобразования для некоторых традиционных занятий спортом национальных меньшинств и включить их в школьную программу уроков физкультуры, для того чтобы они могли демонстрировать свое значение в спортивных мероприятиях.

#### **3.4 Важность исследования традиционных видов спорта национальных меньшинств**

Традиционные виды спорта национальных меньшинств нашей страны все еще находятся на начальной ступени, и по сравнению с современными спортивными дисциплинами все еще относительно недоработаны и недостаточно достоверны. План по восстановлению Северо-Востока Китая создал благоприятные условия и повод для профессионального развития традиционных видов спорта среди национальных меньшинств Хэйлуцзяна. Традиционная спортивная культура национальных меньшинств Хэйлуцзяна берет начало из повседневной

жизни народа. В ней собраны спортивные мероприятия, такие как национальные праздничные церемонии, семейные виды спорта, развлечения и другие, а также обнаруженные традиционные национальные виды спорта. Большое значение имеет содействие развитию традиционных видов спорта национальных меньшинств, национальной гармонии, укреплению сплоченности страны и общества. При изучении традиционных видов спорта национальных меньшинств Хэйлуцзяна необходимо делать упор на экскурсии по местности и исследование истории, тем самым разработать подходящие для них оценочные показатели, изучить их источники, переплетение и столкновение между традиционными видами спорта национальных меньшинств Хэйлуцзяна и современными видами спорта.

#### **4. Заключение**

В контексте эпохи экономической глобализации и непрерывно ускоряющегося процесса региональной интеграции традиционная спортивная культура национальных меньшинств Хэйлуцзяна является важной составляющей традиционной национальной культуры. Это не только самая непосредственная, самая обширная и самая далеко идущая часть всей национальной культуры, но и главное связующее звено взаимодействия между различными национальными меньшинствами. Поэтому нам необходимо активно проводить работу по исследованию и разработке традиционной спортивной культуры национальных меньшинств Хэйлуцзяна, укреплять теоретические инновационные исследования по развитию народных видов спорта, а также защищать и наследовать традиционную национальную спортивную культуру, тем самым действительно встать на путь устойчивого развития.

*Научно-исследовательский проект: Финансирование фундаментальных научных исследований университетов провинции Хэйлуцзян в 2021 г., проект специального фонда Хэйхэйского университета «Стратегический анализ перевода внешней пропаганды народной культуры Хэйлуцзяна в контексте предложения “Одного пояса, Одного пути”» (№ 2021-KYYWF-0729).*

#### *Список литературы*

1. Ли Шань. Исследование о наследовании и развитии традиционной спортивной культуры национальных меньшинств провинции Сычуань / Ли Шань // Журнал Юго-Западного педагогического университета, издание по естественным наукам. – 2011. – № 36.

2. Чжэнь Чжэнь. Анализ факторов влияния спортивной культуры коренных национальных меньшинств провинции Хэйлуцзян / Чжэнь Чжэнь // Журнал Харбинского педагогического университета. – 2015. – № 2.

3. Ван Лин. Исследование культурных особенностей, назначения и развития традиционных видов спорта национальных меньшинств нашей страны / Ван Лин // Журнал Чэндуского института физической культуры. – 2009. – № 10.

4. Лю Ифэн. Исследование по развитию национального традиционного спортивного туризма в провинции Хэйлуцзян / Лю Ифэн, Фэй Юхун, Фэн Шаовэнь // Журнал Харбинского института физической культуры. – 2008. – № 10.

#### *References*

1. Li Shan. Issledovanie o nasledovanii i razvitii traditcionnoi sportivnoi kultury natsionalnykh menshinstv provintcii Sychuan / Li Shan // Zhurnal Iugo-Zapadnogo pedagogicheskogo universiteta, izdanie po estestvennym naukam. – 2011. – № 36.

2. Chzhen Chzhen. Analiz faktorov vliianiia sportivnoi kultury korennykh natsionalnykh menshinstv provintcii Kheiluntczian / Chzhen Chzhen // Zhurnal Kharbinskogo pedagogicheskogo universiteta. – 2015. – № 2.

3. Van Lin. Issledovanie kulturnykh osobennostei, naznachenii i razvitiia traditcionnykh vidov sporta natsionalnykh menshinstv nashei strany / Van Lin // Zhurnal Chendusko instituta fizicheskoi kultury. – 2009. – № 10.

4. Liu Ifen. Issledovanie po razvitiuu natsionalnogo traditcionnogo sportivnogo turizma v provintcii Kheiluntczian / Liu Ifen, Fei Iukhun, Fen Shaoven // Zhurnal Kharbinskogo instituta fizicheskoi kultury. – 2008. – № 10.

© Ван Синьсинь, Ли Фэй, 2023

## ПЕДАГОГИЧЕСКИЕ СТРАТЕГИИ И ЭМПИРИЧЕСКИЕ ИССЛЕДОВАНИЯ ПО СОЗДАНИЮ ГИБРИДНЫХ «ЗОЛОТЫХ КУРСОВ» В РАМКАХ ИНИЦИАТИВЫ «ДВОЙНОЙ ТОП»

*Ключевые слова:* «Двойной топ»; гибридное обучение; гибридный «золотой курс»; подготовка специалистов с инновационно ориентированным мышлением.

*Аннотация:* В контексте инициативы «Двойной топ» важным вопросом, требующим срочного рассмотрения и изучения, является вопрос о том, как ускорить создание «первоклассных курсов». Гипотеза данной статьи состоит в том, что гибридные «золотые» учебные программы играют незаменимую роль в повышении качества образования и преподавания, а также в подготовке выдающихся специалистов с инновационно ориентированным мышлением. Создать гибридный «золотой курс» действительно нелегко. Задача данной статьи требует участия всех педагогов, непрерывного совершенствования преподавания в соответствии со стандартом «Два свойства, одна степень». Сочетание теории и практики является главным методом данной статьи. Достигнутые результаты данной статьи предполагают подготовку действительно выдающихся специалистов с инновационной осведомленностью, развитым мышлением, способных учитывать особенности регионального экономического развития.

С момента проведения Министерством образования первой конференции по вопросам образования в вузах в 2018 году разработка учебных программ стала ключевым вопросом подготовки специалистов, и в то же время более широкое распространение получила идея подготовки выдающихся специалистов с инновационным мышлением. В 2019 году Министерство

образования выдвинуло четкие требования, касающиеся разработки «первоклассных дисциплин» (дисциплин мирового уровня), и создание «золотых курсов»<sup>1</sup> стало основным содержанием этих требований. Глава департамента Министерства образования У Янь подчеркнул, что высшее образование должно «энергично продвигать гибридные онлайн- и офлайн-«золотые курсы», в полной мере применять онлайн-«золотые курсы» для локализации и трансформации обучения, исследовать различные модели применения онлайн-«золотых курсов» и создавать «золотые курсы», соответствующие особенностям и потребностям студентов» [1]. В данном контексте очень важную роль в подготовке выдающихся специалистов с инновационным мышлением в сфере высшего иноязычного образования играет русский язык. Как ускорить темпы реформы образования и преподавания русского языка и использовать информационные технологии сети Интернет для создания гибридной «золотой учебной программы»? Это насущный вопрос, который необходимо изучить.

### 1. Преимущества гибридного обучения

«Гибридное обучение – это модель обучения, ориентированная на учащихся, которая органично сочетает онлайн-обучение с офлайн-обучением» [2]. Гибридное обучение является важным средством реформирования учебной программы и играет особую роль в создании «золотых курсов». Использование гибридного

<sup>1</sup> «Золотой курс» – “金课” – общий термин для высококачественных курсов (курсов мирового класса). Курс, включающий пять компонентов: высокий уровень (продвинутость), диалогичность, открытость, сочетание теории и практики, сочетание обучения и мышления.



обучения в учебном процессе может сделать скучный теоретический курс более живым и интуитивно понятным, стимулируя учащихся максимально эффективно использовать учебное время и максимально активно участвовать в учебной деятельности, повышая учебный энтузиазм, удовлетворяя индивидуальные потребности учащихся в развитии, чтобы можно было эффективно использовать и совершенствовать коммуникативные, инновационные способности и мышление учащихся и достичь цели подготовки выдающихся специалистов с инновационным мышлением в соответствии с интернационализацией образования.

## 2. Стандарты для создания гибридного «золотого курса»

В контексте инициативы «Двойной топ»<sup>2</sup> создание высококачественного гибридного «золотого курса» имеет большое значение для реализации высококачественного преподавания в классе и подготовки выдающихся специалистов с инновационным мышлением, специалистов мирового уровня. Гибридный «золотой курс» представляет собой «органичное сочетание информационных технологий и преподавания, онлайн- и офлайн-форматов обучения, процессов разработки, внедрения и управления обучением в соответствии с требованием стандарта “Два свойства, одна степень”<sup>3</sup> и развитие у студентов передовых навыков мышления» [3]. Концепция «Два свойства, одна степень» в гибридном «золотом курсе» отражается в следующих аспектах.

1. Определение целей обучения и воплощение стандарта «Два свойства, одна степень». Цель обучения в рамках гибридного «золотого курса» должна отражать идею стандарта «Два свойства, одна степень». Колледжи и университеты разрабатывают курсы в соответствии с национальными стандартами программ подготовки специалистов, учитывающими образовательные концепции, ориентированные на достижение результата, концепцию идеологи-

ческого и политического воспитания, а также содержание школьной программы подготовки кадров. Данные курсы должны служить не только для удовлетворения требований стандартов, установленных школьной программой, но и для удовлетворения индивидуальных потребностей преподавателей и студентов, а также для удовлетворения потребностей социально-экономического развития в выдающихся специалистах с инновационным мышлением. На этой основе с помощью обучающих онлайн-платформ анализируется конкретная учебная ситуация, цели обучения своевременно корректируются и уточняются для повышения эффективности обучения.

2. Оптимизация содержания обучения в соответствии со стандартом «Два свойства, одна степень».

Основой для построения гибридного «золотого курса» являются высококачественные материалы. Основное содержание учебников должно дополняться современными, передовыми материалами. При формировании содержания обучения необходимо осуществлять идеологическую и политическую интеграцию в рамках учебной программы для того, чтобы содержание обучения соответствовало стандарту «Два свойства, одна степень». В дополнение к существующим ресурсам контент на обучающих онлайн-платформах также должен содержать ресурсы, созданные самостоятельно, с акцентом на конкретные цели обучения и в соответствии со стандартом «Два свойства, одна степень», способствующие расширению и углублению знаний учащихся с целью развития способностей мышления более высокого порядка.

3. Совершенствование системы оценки в соответствии со стандартом «Два свойства, одна степень».

Оценка – это неотъемлемая часть гибридной «золотой учебной программы», на протяжении всего учебного процесса органично сочетающая в себе множественные, многоаспектные и многопредметные формы для достижения эффективного общего и индивидуального оценивания. Оценка может улучшить самооценку учащихся, стимулировать рефлексию и повысить эффективность обучения. Оценивая эффект онлайн- и офлайн-обучения, педагоги могут своевременно анализировать учебный процесс и совершенствовать методику преподавания, делать обучение более эффективным посредством оценки.

<sup>2</sup> «Двойной топ» – “双一流” – правительственная программа в сфере высшего образования (также известная как *Double First Class University Plan*), цель которой – создание высших учебных заведений мирового уровня и подготовка высококлассных специалистов.

<sup>3</sup> «Два свойства, одна степень» – “两性一度” – термин, отражающий специфику идеального учебного курса, который должен обладать тремя характеристиками: «двумя свойствами» (продвинутой и инновационностью) и «одной степенью» (побуждением учить и учиться с большой самоотдачей, бросать вызов).

### 3. Внедрение гибридного «золотого курса»

В контексте построения системы «Двойной топ» ключ к созданию первоклассных курсов в колледжах и университетах кроется в степени идеологической и политической интеграции и в том, соответствует ли преподавание по учебной программе стандарту «Двойной топ». Это требует от педагогов умения формировать учебный план, соответствующий гибридной «золотой учебной программе», и готовить специалистов, которые обладают не только солидными профессиональными знаниями, но и знаниями, необходимыми для экономического развития конкретного региона, а также способностью к инновационной деятельности и генерации новых идей. Сочетая опыт времени с созданием инновационной системы подготовки специалистов, педагоги могут интегрировать ресурсы и использовать стандарт «Два свойства, одна степень» для внедрения технологии «перевернутого класса» и других аспектов методики преподавания, что будет способствовать превращению их собственных курсов в «золотые курсы».

На примере первого урока темы «Немного о себе» второй части базового учебника «Русский язык для высшей школы “Восток”» (новое издание) рассмотрим создание гибридного «золотого курса» на основе платформы *Wisdom tree*.

1. Предварительное обучение: использование онлайн-платформы для подготовки к обучению офлайн. Перед началом занятий преподаватель должен тщательно разработать учебный план с учетом содержания обучения, консолидировать высококачественные учебные онлайн-ресурсы, создать «перевернутый класс», разработать пакеты учебных ресурсов для подготовки к занятиям. В то же время необходимо использовать большие данные онлайн-платформы для анализа условий обучения, чтобы добиваться более эффективного обучения с учетом индивидуальных особенностей учащихся. Пакет учебных ресурсов публикуется через платформу *Wisdom tree*. Конкретные шаги реализации данного этапа следующие:

1) пакет учебных ресурсов содержит основные лексические единицы: «жениться на ком», «назваться», «во всяком случае», «в семь лет», «...теперь зарабатываю достаточно, чтобы нормально жить» и др., фразы и речевые образцы, а также вспомогательные аудио- и видеоматериалы; также даются комментарии и прово-

дится онлайн-оценка, чтобы помочь учащимся освоить ключевые и сложные моменты этого урока;

2) преподаватель предлагает учащимся такие вопросы, как: «В чем разница в значении и употреблении слов “называться” и “звать”?»), чтобы учащиеся могли подумать и порассуждать;

3) на платформе *Wisdom tree* публикуются диалоги по теме «Немного о себе», чтобы помочь студентам свободно говорить и подготовиться к занятию в классе;

4) с помощью платформы *Wisdom tree* учащиеся могут изучать этот курс и участвовать в мероприятиях, а также своевременно оптимизировать обучение в офлайн-режиме в классе.

2. Обучение в классе: объединение модулей онлайн-обучения для внедрения инноваций в обучение офлайн. В соответствии с учебной ситуацией на этапе предварительного онлайн-обучения перед занятием в классе необходимо уточнить цели обучения по теме «Немного о себе», разработать сценарий аудиторных заданий, таких как организация сеансов тестирования, которое можно выполнить в течение пяти минут, и обсуждение в группах сложных моментов, возникших в процессе онлайн-обучения. В офлайн-классах создаются учебные ситуации, ролевые симуляции, связанные с темой урока, чтобы повысить сложность обучающего контента и укрепить языковые навыки учащихся.

3. Внеклассное обучение: закрепление эффекта аудиторного обучения и расширение возможностей оценки. Внеклассные учебные мероприятия – это в основном онлайн-мероприятия, которые позволяют оперативно оценить и закрепить учебные результаты урока. Такие мероприятия могут включать, например, загрузку в модуль проверки домашних заданий на платформе *Wisdom tree* ключевых и сложных фраз по теме урока в форме вопросов и ответов или группового чата для оценки и отображения результатов обучения и углубления понимания материала; предложение через платформу *Wisdom tree* творческого задания по теме «Немного о себе», предполагающего создание учащимися видеороликов; преобразование субъективной оценки преподавателя в единую систему оценки эффективности обучения, которая будет способствовать усилению контроля над онлайн-обучением студентов после занятий, укреплению внутренней мотивации студен-

тов и обобщению и закреплению результатов обучения.

#### 4. Моменты, на которые следует обратить внимание при внедрении гибридного «золотого курса».

Гибридный «золотой курс» использует гибридную модель онлайн- и офлайн-обучения. Преподаватель должен обращать внимание на требования стандарта «Два свойства, одна степень» независимо от того, на какой ступени обучения находится, и хорошо понимать возможности учащихся в процессе обучения. Во-первых, необходимо ставить разумные задачи для самостоятельного обучения онлайн. Преподаватель может своевременно корректировать задачи онлайн-обучения в соответствии с содержанием обучения каждой группы, расписанием учащихся и графиком практических занятий. Это позволит быть в курсе динамики обучения учащихся и устанавливать учебные задачи перед занятиями и после занятий, исходя из макроперспективы. Во-вторых, следует стимулировать активность учащихся на занятиях. Независимо от учебной деятельности до, во время или после занятий, учащимся следует предоставлять больше возможностей для демонстрации своих способностей, для того, чтобы развивать навыки самовыражения и способность адаптироваться к конкретной ситуации, а также развивать чувство новаторства, способности размышлять и анализировать, коммуникативные навыки. В-третьих,

важно совершенствовать форму своевременной и эффективной оценки. Педагоги могут использовать любую комбинацию онлайн- и офлайн-оценок для оценивания учащихся, а также давать своевременную обратную связь о результатах оценки, предоставляя учащимся возможность видеть результаты своего участия в учебной деятельности в классе и формируя благоприятную учебную атмосферу.

#### 5. Заключение

В контексте концепции «Двойной топ» («Создания университетов и учебных дисциплин мирового класса») разработка «золотых курсов» мирового уровня имеет китайскую специфику, что требует от педагогов понимания стандарта «Два свойства, одна степень» и учета всех требований данного стандарта: требований к знаниям, способностям, качествам, уровню инновационного мышления, инновационной осведомленности и других требований, заявленных в программе подготовки специалистов. Являясь одним из пяти «золотых курсов», на создании которых сосредоточено внимание Министерства образования, гибридный «золотой курс» требует от педагогов усердной работы, чтобы превратить свои собственные курсы в «золотые курсы», а также поддержки и соответствующих гарантий учебных заведений. Это пошаговый процесс непрерывного цикла и важная гарантия подготовки выдающихся специалистов с инновационным мышлением.

*Источники проекта: Поэтапные результаты проекта реформы высшего образования провинции Хэйлуцзян 2021 г.; Педагогические стратегии и эмпирические исследования по созданию гибридных «золотых курсов» в рамках инициативы «Двойной топ» (номер проекта: SJGY20210598); Поэтапные результаты проекта реформы высшего образования Хэйхэского университета 2020 г. «Исследование “золотого курса” на примере дисциплины “Основной курс русского языка” в контексте программы “Двойной топ”» (номер проекта: XJGZ202008); Поэтапные результаты проекта реформы высшего образования в Хэйхэском университете 2019 г. «Реформа и практическое исследование модели подготовки выдающихся специалистов с инновационным мышлением в области русского языка в контексте инициативы “Двойной топ”» (номер проекта: XJGY201928).*

#### Список литературы / References

1. Wu Yan. Building China's "Golden Course" / Wu Yan // University of China. – 2018. – № 12. – Pp. 4–9.
2. Liu Hong. The implementation of the National Standards in the new era and the new direction and tasks faced by the reform of Russian professional education and teaching / Liu Hong, Sun Yuhua // Teaching Russian in China. – 2018. – № 3. – Pp. 68–73.
3. Lei Yumei. Elements and Implementation of Hybrid "Golden Course" Construction / Lei Yumei, Jiang Juan, Liu Yang // World of Science and Technology. – 2022. – № 7. – Pp. 101–102.

© Го Цзюнь, Чжоу Вэй, 2023

УДК 373.66

*С.Н. ГОРШЕНИНА, И.Б. БУЯНОВА, И.А. НЕЯСОВА, Л.А. СЕРИКОВА**ФГБОУ ВО «Мордовский государственный педагогический университет  
имени М.Е. Евсевьева», г. Саранск*

## НАУЧНО-МЕТОДИЧЕСКОЕ СОПРОВОЖДЕНИЕ ПРОФИЛЬНЫХ КЛАССОВ ПСИХОЛОГО- ПЕДАГОГИЧЕСКОЙ НАПРАВЛЕННОСТИ: РЕГИОНАЛЬНЫЙ ОПЫТ

*Ключевые слова:* допрофессиональная педагогическая подготовка; профессиональное самоопределение; психолого-педагогические классы; научно-методическое сопровождение.

*Аннотация:* В статье раскрывается проблема раннего профессионального самоопределения обучающихся на психолого-педагогические профессии в условиях обучения в профильных классах. Целью исследования является определение ключевых векторов научно-методического сопровождения регионального кластера профильных классов психолого-педагогической направленности. В процессе исследования решались задачи: провести теоретический анализ научно-методических основ деятельности психолого-педагогических классов и разработать научно-методическое сопровождение их деятельности. Мы предположили, что научно-методическое сопровождение психолого-педагогических классов включает организационно-методическое, информационно-методическое сопровождение, научно-методическое сопровождение образовательной деятельности, обобщение и диссеминацию опыта. Для решения задач исследования использовались теоретические методы: анализ источников, синтез, обобщение, сравнение, систематизация.

Изменение целевых ориентиров государственной образовательной политики, внедрение обновленных Федеральных государственных образовательных стандартов, реализация инновационных образовательных моделей привели к трансформации трудовых функций педагога.

Современный педагог должен иметь мультидисциплинарное педагогическое образование, владеть цифровыми компетенциями, применять инновационные технологии, обладать глубокой внутренней мотивацией. Очевидно, что профессиональная подготовка педагога, соответствующего обозначенным ориентирам, требует времени и инновационных подходов. В связи с этим необходимо раннее профессиональное самоопределение на психолого-педагогические профессии [3], развитие системы допрофессиональной педагогической подготовки в психолого-педагогических классах (ППК).

Мордовский государственный педагогический университет (МГПУ) является региональным координатором реализации федерального проекта «Психолого-педагогические классы». В 2022 году региональный кластер составили 20 ППК на площадках общеобразовательных организаций шести муниципалитетов. Для реализации проекта имеется достаточное нормативно-правовое обеспечение деятельности ППК, определены векторы и модели реализации довузовского педагогического образования, разработаны концептуальные подходы к организации деятельности ППК, представлено учебно-методическое обеспечение реализации образовательной деятельности в ППК по элективным дисциплинам «Основы педагогики», «Основы психологии», программ внеурочной деятельности психолого-педагогической направленности. В то же время существует потребность в научно-методическом сопровождении ППК с учетом региональной специфики, особенностей реализуемых моделей образовательной деятельности ППК, образовательных потребностей участни-

ков образовательных отношений.

Научно-методическое сопровождение деятельности ППК мы рассматриваем как систему специально организованных мероприятий, педагогических событий, определяющих характер взаимодействия субъектов регионального кластера ППК, ориентированных на выявление педагогической одаренности и профессиональной направленности обучающихся, разработку научно-методического обеспечения образовательной деятельности, профессиональную ориентацию школьников на психолого-педагогические профессии, их интеграцию в профессиональное сообщество, создание образовательной среды, обеспечивающей профессионально-педагогическое саморазвитие обучающихся ППК [1].

В качестве приоритетных направлений научно-методического сопровождения деятельности ППК в регионе определены: организационно-методическое сопровождение деятельности ППК; научно-методическое сопровождение образовательной деятельности ППК; информационно-методическое сопровождение ППК; обобщение, диссеминация опыта деятельности ППК.

Организационно-методическое сопровождение ППК осуществляется в соответствии с дорожной картой, отражающей приоритетные направления взаимодействия со всеми участниками образовательных отношений: органами исполнительной власти Республики Мордовия, руководителями муниципальных органов управления образованием, руководителями общеобразовательных организаций, педагогами, обучающимися и их родителями (законными представителями). Организационно-методическое сопровождение направлено на планирование, координацию, формирование ресурсной базы, партнерских сетей деятельности ППК. В рамках данного направления заключены соглашения о создании профильных ППК на площад-

ках образовательных организаций, определены ориентиры сотрудничества МГПУ и общеобразовательных организаций.

По направлению научно-методического сопровождения образовательной деятельности ППК спроектирована траектория профильной работы с обучающимися. Она включает освоение элективных курсов «Основы педагогики», «Основы психологии», профессиональные пробы в период педагогической практики, внеурочную деятельность обучающихся ППК, их участие в проектно-исследовательской деятельности, а также олимпиаду школьников по педагогике «Старт в профессию». С целью реализации данной траектории организована система наставничества «преподаватель – студент – обучающийся», разработано учебно-методическое обеспечение организации образовательной деятельности и проектно-исследовательской деятельности обучающихся ППК [2].

Организована работа по информационно-методическому сопровождению педагогов-наставников ППК. На официальной странице сайта университета создан раздел «Психолого-педагогические классы», действует группа в *Telegram*. С педагогами-наставниками проведен цикл научно-методических семинаров с целью презентации эффективных практик деятельности ППК, обсуждения методических аспектов преподавания элективных курсов «Основы психологии» и «Основы педагогики», презентации педагогических находок по организации профессиональных проб и педагогической практики.

Для дальнейшего развития регионального кластера профильных классов психолого-педагогической направленности проводится информирование и продвижение деятельности ППК в педагогическом и родительском сообществах, проводится работа по определению актуальных форматов и содержания итоговой аттестации выпускников ППК.

*Исследование выполнено в рамках гранта на проведение научно-исследовательских работ по приоритетным направлениям научной деятельности вузов-партнеров по сетевому взаимодействию: ЧГПУ имени И.Я. Яковлева и МГПУ имени М.Е. Евсевьева по теме: «Разработка научно-методических основ образовательной деятельности профильных классов психолого-педагогической направленности».*

#### Список литературы

1. Антонова, М.В. Профориентационная работа со школьниками в условиях цифровизации об-

разования / М.В. Антонова, О.С. Калабкина // Глобальный научный потенциал. – СПб. : ТМБпринт. – 2021. – № 3(120). – С. 48–51.

2. Горшенина, С.Н. Учебно-исследовательский проект как средство профессионального самоопределения обучающихся психолого-педагогических классов / С.Н. Горшенина, И.А. Неясова, Л.А. Серикова // Проблемы современного педагогического образования. – 2022. – Вып. 77. – Ч. 3. – С. 31–33.

3. Хорева, С.А. Формирование профессионального самоопределения старшеклассников / С.А. Хорева, В.В. Онуфриева // Глобальный научный потенциал. – СПб. : ТМБпринт. – 2018. – № 7(88). – С. 37–40.

#### *References*

1. Antonova, M.V. Proforientatsionnaia rabota so shkolnikami v usloviakh tsifrovizatsii obrazovaniia / M.V. Antonova, O.S. Kalabkina // Globalnyi nauchnyi potencial. – SPb. : TMBprint. – 2021. – № 3(120). – S. 48–51.

2. Gorshenina, S.N. Uchebno-issledovatel'skii proekt kak sredstvo professional'nogo samoopredeleniia obuchaiushchikhsia psikhologo-pedagogicheskikh klassov / S.N. Gorshenina, I.A. Neiasova, L.A. Serikova // Problemy sovremennogo pedagogicheskogo obrazovaniia. – 2022. – Vyp. 77. – Ch. 3. – S. 31–33.

3. Khoreva, S.A. Formirovanie professional'nogo samoopredeleniia starsheklassnikov / S.A. Khoreva, V.V. Onufrieva // Globalnyi nauchnyi potencial. – SPb. : TMBprint. – 2018. – № 7(88). – S. 37–40.

© С.Н. Горшенина, И.Б. Буянова, И.А. Неясова, Л.А. Серикова, 2023

УДК 373.24

*И.А. НЕЯСОВА, С.Н. ГОРШЕНИНА, Л.А. СЕРИКОВА, Т.И. ШУКШИНА**ФГБОУ ВО «Мордовский государственный педагогический университет имени М.Е. Евсевьева», г. Саранск*

## ОСОБЕННОСТИ ОСВОЕНИЯ СОЦИАЛЬНОГО ОПЫТА ДЕТЬМИ СТАРШЕГО ДОШКОЛЬНОГО ВОЗРАСТА В УСЛОВИЯХ ПРОВИНЦИАЛЬНОГО СОЦИУМА

*Ключевые слова:* дети старшего дошкольного возраста; социальный опыт; провинциальный социум; диагностика; детство; социализация.

*Аннотация:* В статье актуализируется проблема социализации детей старшего дошкольного возраста с учетом социокультурных условий. Целью экспериментального исследования является выявление особенностей освоения социального опыта детьми старшего дошкольного возраста в условиях провинциального социума. Основными задачами исследования выступали: анализ современных психолого-педагогических исследований проблемы формирования социального опыта у детей старшего дошкольного возраста; подбор диагностического инструментария для исследования исходного уровня сформированности социального опыта у старших дошкольников; проведение диагностических процедур для выявления особенностей освоения социального опыта детьми данной возрастной группы с учетом условий провинциального социума. Гипотеза исследования: условия провинциального социума оказывает непосредственное воздействие на результат освоения социального опыта детьми старшего дошкольного возраста. В ходе исследования выявлено, что у детей данной возрастной группы происходят позитивные изменения в социализации, которые обусловлены спецификой влияния условий провинциального социума (сохранение семейных традиций, участие в воспитании и социализации ребенка более широкого спектра агентов социализации, обеспечение взаимосвязи между представителями различных поколений в структуре семьи, широкий спектр взаимодействия со сверстниками и т.д.).

В условиях трансформации общества актуальной представляется задача изучения современного детства, его психолого-педагогических характеристик, что связано с влиянием на данный феномен различных социокультурных условий, изменением форм коммуникации взрослого и ребенка, расширением новых способов получения информации о социальной действительности, изменением потребностей ребенка и др.

Особое место в решении задач изучения психолого-педагогических характеристик детства на современном этапе занимает старший дошкольный возраст. Это период постепенного вхождения ребенка в мир конкретных социальных отношений, осознания социокультурных связей, «пробы» себя в социокультурном пространстве, замещения когнитивного освоения социальной действительности на осознаваемую социализацию. Однако социализация ребенка данной возрастной группы зависит от многих факторов социализации, в том числе от влияния условий социокультурной среды, в которой проживает ребенок. Преобразования общества на современном этапе существенно меняют объективные условия социализации детей старшего дошкольного возраста, что требует научного осмысления, необходимого для учета влияния новых реалий социокультурной среды.

Результаты исследования влияния различных внешних условий на социальное становление детей представлены в работах Е.В. Барцаевой [1], А.Г. Гогоберидзе, А.Н. Атаровой, М.С. Новикова, В.А. Новицкой, Р.И. Яфизовой [2], И.А. Неясовой [3]. Однако в отечественной науке долгое время не уделялось должного внимания изучению влияния провинциального социума и его социально-педагогической специфики, а известные на настоящий момент не-

многочисленные исследования касаются в большей степени географических, экономических или статистико-демографических вопросов.

На основе анализа источников следует отметить, что для современного провинциального социума характерно преобладание семейных ценностей; устойчивость контингента на определенной территории проживания; сохранение тесных семейных и коллективных отношений; отсутствие социальных и культурных контрастов; дифференциация норм ожидаемого поведения и норм взаимоотношений в связи с возрастом и полом жителей; наличие определенной избирательности в общении по интенсивности и эмоциональной значимости, а также по содержанию и др.

Для выявления особенностей освоения социального опыта детьми старшего дошкольного возраста в условиях провинциального социума экспериментальное исследование проводилось на базе МАДОУ «Детский сад № 76» г.о. Саранск Республики Мордовия. В исследовании приняли участие 108 детей старшего дошкольного возраста (5–7 лет).

Для оценки базовых параметров социального развития детей старшего дошкольного возраста использовался комплекс диагностических методик: «Социометрический опрос» (Н.Д. Денисова), субтест на определение субъектов идентификации детей старшего дошкольного возраста, «Неоконченные предложения», «Экспертная оценка социализации детей старшего дошкольного возраста» (Н.В. Микляева), «Неоконченные ситуации» (А.М. Щетинина, Л.В. Кирс).

Для решения поставленных задач применялись следующие методы исследования: педагогический эксперимент, наблюдение, опросные методы, метод экспертных оценок, количественный и качественный анализ полученных данных.

Для выявления особенностей освоения социального опыта детьми старшего дошкольного возраста, проживающими в условиях провинциального социума, были определены показатели: понимание мотивов поступков других людей; способность адекватно воспринимать наблюдаемое поведение в рамках социального контекста; способность ставить себя на место другого (преодолевать коммуникативный и моральный эгоцентризм); умение устанавливать эмоциональную связь со взрослыми, сверстником или группой сверстников; способность к коллективному взаимодействию при решении возникаю-

щих социальных ситуаций; умение развивать коммуникативную ситуацию.

В контексте нашего исследования наибольший интерес представляет изучение взаимоотношений детей старшего дошкольного возраста с основными субъектами идентификации. В старшем дошкольном возрасте ярко проявляются два типа социальных отношений – социально нормированные отношения со взрослыми и отношения со сверстниками.

Полученные в ходе проведения диагностики результаты дали возможность судить о том, что в ближайшем окружении детей старшего дошкольного возраста преобладающим субъектом идентификации является мама. Этому субъекту отводят главенствующую позицию 70 % испытуемых. Достаточно высока значимость для детей старшего дошкольного возраста роль папы. Однако данный субъект идентификации занимает более низкую позицию относительно мамы. Высокие позиции дети старшего дошкольного возраста предпочитают отдавать субъектам идентификации – дедушке и (или) бабушке. Несмотря на общие тенденции перехода от многопоколенной к нуклеарной семье в современном провинциальном социуме, усиление миграционных процессов, разделение взаимоотношений между старшим поколением и членами семьи территориальным пространством, роль данных агентов в освоении социального опыта ребенка в провинциальном социуме достаточно велика, так как благодаря им дети знакомятся с обычаями, традициями семьи, проводят с детьми большое количество времени в силу занятости родителей, таким образом, наряду с мамой и папой, бабушки и дедушки являются значимыми агентами социализации для детей данной возрастной группы.

С целью выявления особенностей взаимодействия старших дошкольников со сверстниками нами использовалось наблюдение и осуществлялась экспертная оценка социализации детей данной возрастной группы по методике Н.В. Микляевой. По полученным результатам исследования старшие дошкольники были распределены на три основные группы с высоким (21,3 %), средним (42,6 %) и низким (36,1 %) уровнями социализированности. На основе проведенной диагностики было выявлено, что в старшем дошкольном возрасте система отношений со сверстниками становится насыщенной, разноплановой и кооперативной. В приоритете



общение со сверстниками в данной возрастной группе предполагает контакты равного статуса. В ходе общения со сверстниками дети старшего дошкольного возраста способны учитывать точку зрения друг друга, договариваться, находить компромиссы, выражать отношение к сложившейся ситуации, предлагать развитие сюжета в процессе игровой деятельности, преобладающим мотивом во взаимодействии со сверстниками является игровой, деловой мотив во взаимодействии демонстрируют старшие дошкольники с низким социометрическим статусом, личностный мотив при взаимодействии чаще проявляют дети, занимающие лидирующие позиции в группе сверстников. Общей тенденцией группы сверстников становится ограниченность во взаимодействии в стихийной среде. Из современной детской среды практически ушли дворовые игры и разновозрастные детские сообщества, которые были важной составляющей социализации. Провинциальный социум, как показывает исследование, в определенной степени сохраняет данное взаимодействие старших дошкольников. При взаимодействии в разновозрастном сообществе детей у ребенка старшего дошкольного возраста имеется возможность самостоятельно адаптироваться среди сверстников, полноценно развить многие социальные навыки.

Таким образом, социализация детей старшего дошкольного возраста является важным предиктором успешности на последующих возрастных этапах. Данный возрастной период характеризуется активным вхождением в социокультурную среду, расширением интереса к по-

знанию социальной действительности, сферы взаимодействия с «миром людей». В процессе взаимодействия с миром и окружающими людьми выражаются потребности ребенка в самореализации как проявлении себя среди «других» и потребность найти свою собственную индивидуальную позицию. Ведущими субъектами взаимоотношений с детьми старшего дошкольного возраста являются взрослые, выступающие ориентиром социального поведения, трансляторами этических норм взаимодействия, и группа сверстников, определяющая развитие механизмов межличностного восприятия и понимания, формирования положительных личностных качеств, выполнения определенных социальных ролей, заданных системой межличностного взаимодействия. В приоритете в современной провинциальной семье сохраняется межпоколенное взаимодействие, ведущая социальная роль в воспитании и социализации детей принадлежит представителям старших поколений. Однако пространство жизнедеятельности ребенка старшего дошкольного возраста в современной провинциальной семье имеет тенденцию к ограничению, сокращается количество видов деятельности, привлекательных и интересных для детей, значительно увеличивается количество времени на просмотр телепередач и компьютерные игры, что затрудняет процесс социального развития. В условиях провинциального социума частично сохраняется влияние группы сверстников на освоение социального опыта старшего дошкольника в стихийной среде, в разновозрастном детском сообществе.

*Исследование выполнено в рамках гранта на проведение научно-исследовательских работ по приоритетным направлениям научной деятельности вузов-партнеров по сетевому взаимодействию ФГБОУ ВО «Южно-Уральский государственный гуманитарно-педагогический университет» и ФГБОУ ВО «Мордовский государственный педагогический университет имени М.Е. Евсевьева» по теме: «Формирование социального опыта у детей старшего дошкольного возраста в условиях провинциального социума».*

#### Список литературы

1. Барцаева, Е.В. Динамика сформированности готовности к социально-бытовой ориентации старших дошкольников в организациях дополнительного образования / Е.В. Барцаева // Гуманитарные науки и образование. – 2020. – № 3. – С. 14–19.
2. Гогоберидзе, А.Г. Дошкольник как субъект проектирования социокультурного пространства и образовательной среды своего развития. Замысел одного проекта / А.Г. Гогоберидзе, А.Н. Атарова, М.С. Новиков, В.А. Новицкая, Р.И. Яфизова // Современное дошкольное образование. – 2018. – № 5(87). – С. 16–23.
3. Неясова, И.А. Критериально-диагностическая характеристика изучения освоения социаль-

ного опыта младшими школьниками в условиях провинциального социума / И.А. Неясова, С.Н. Горшенина, И.Б. Буянова, Л.А. Серикова // Глобальный научный потенциал. – СПб. : ТМБпринт. – 2022. – № 1(130). – С. 13–15.

### *References*

1. Bartcaeva, E.V. Dinamika sformirovannosti gotovnosti k sotcialno-bytovoï orientacii starshikh doshkolnikov v organizatciiakh dopolnitelnogo obrazovaniia / E.V. Bartcaeva // Gumanitarnye nauki i obrazovanie. – 2020. – № 3. – S. 14–19.
2. Gogoberidze, A.G. Doshkolnik kak subekt proektirovaniia sotciokulturnogo prostranstva i obrazovatelnoi sredy svoego razvitiia. Zamysel odnogo proekta / A.G. Gogoberidze, A.N. Atarova, M.S. Novikov, V.A. Novitckaia, R.I. Iafizova // Sovremennoe doshkolnoe obrazovanie. – 2018. – № 5(87). – S. 16–23.
3. Neiasova, I.A. Kriterialno-diagnosticheskaia kharakteristika izucheniia osvoeniia sotcialnogo opyta mladshimi shkolnikami v usloviiakh provintcialnogo sotciuma / I.A. Neiasova, S.N. Gorshenina, I.B. Buianova, L.A. Serikova // Globalnyi nauchnyi potencial. – SPb. : TMBprint. – 2022. – № 1(130). – S. 13–15.

© И.А. Неясова, С.Н. Горшенина, Л.А. Серикова, Т.И. Шукшина, 2023

УДК 316.6

Е.Ю. РОГАЧЕВА, Н.В. ДОЛГАНОВА

ФГБОУ ВО «Владимирский государственный университет имени Александра Григорьевича и Николая Григорьевича Столетовых», г. Владимир;  
ФКОУ ВО «Владимирский юридический институт Федеральной службы исполнения наказаний России», г. Владимир

## ТЕОРЕТИЧЕСКИЕ ОСНОВЫ РАЗВИТИЯ ИДЕЙ НРАВСТВЕННОГО ВОСПИТАНИЯ

*Ключевые слова:* нравственное воспитание; развитие личности; мораль; правила; формирование; нравственные качества; нормы; нравственные ценности.

*Аннотация:* Целью статьи является исследование значения и функций нравственного воспитания. Задачей исследования является анализ теоретических основ воспитания нравственности. Гипотеза исследования: если возникает необходимость изменения системы ценностей общества, происходят качественно новые перемены, меняются ценности, мировоззрение людей, перед человеком возникают иные задачи, актуализируется необходимость в изучении методов и способов нравственного воспитания. Методы исследования: анализ психолого-педагогической литературы, синтез. Достигнутые результаты: авторами было изучено развитие нравственного воспитания и определена его актуальность на современном этапе воспитания подрастающего поколения.

Потребность в нравственном воспитании рождается вместе с человеком и неизбежно сопровождает его всю сознательную жизнь. В связи с этим довольно трудно установить, в какой момент возникли идеи нравственного воспитания, ведь детей воспитывали во все времена, во всех странах с того самого момента, как только на Земле появилась жизнь, невзирая на религиозные и идеологические запросы. Библия явилась первым законом, регулирующим отношения в социуме, устанавливая среди прочего нравственные устои в обществе.

Любой исторический период накладывает

отпечаток на содержание воспитания. Философ-идеалист Сократ (469–399 гг. до н. э.) считал, что существуют всеобщие и неизменные нравственные понятия. Он считал, что цель воспитания – это не изучение природы вещей, а совершенствование нравственности и познание самого себя.

Приближение к высшей идее блага, по мнению Платона, осуществляется главным образом путем воспитания, в том числе и нравственного, которому необходимо придавать особое значение.

Примечательно, что в своей философии Аристотель в области нравственного воспитания выдвигал волевое, деятельное начало, а также придавал огромное значение нравственным навыкам и упражнениям в нравственных поступках. Иоганн Герbart считал, что единую задачу воспитания можно выразить в одном только слове «нравственность», поэтому нравственное воспитание должно стоять на первом месте. Я.А. Коменский в своем трактате «Наставление нравов» писал: «Кто успевает в науках, но отстает от добрых нравов, тот больше отстает, чем успевает». И.Г. Песталоцци говорил о том, что нравственное поведение детей формируется благодаря развитию у них моральных чувств и формированию нравственных склонностей. Проблема нравственного воспитания являлась предметом исследования в трудах многих русских просветителей, в т.ч. В.Г. Белинского, А.Н. Радищева, А.И. Герцена, которые придавали нравственному воспитанию подрастающих поколений большое значение и относили его к самым необходимым и важным условиям гармоничного развития личности. Л.Н. Толстой также оценивал нравственное воспитание очень

высоко.

Большинство мыслителей, практикующих педагогов и родителей признают, что дети рождаются беспомощными и нуждаются в заботе и руководстве взрослых до окончания подросткового возраста и часто за его пределами.

В частности, дети должны научиться жить в обществе гармонично. Исторически миссия школ всегда состояла в том, чтобы развить в молодежи интеллектуальные и нравственные качества. Забота о моральных достоинствах, таких как честность, ответственность и уважение к другим, является областью нравственного воспитания.

Нравственные ценности развивают человека с высокими взглядами, который способен следовать по пути праведности. По мере того, как мы растем, мы продолжаем учиться и развиваться, так же как и наши морально-нравственные ценности. Поэтому воспитание должно включать не только умственное, но и нравственное развитие личности.

С момента появления школьного образования взрослые ожидали, что школы внесут позитивный вклад в нравственное воспитание детей. Когда были основаны первые школы, нравственное воспитание было главной задачей. Считалось, что именно Библия учит морали и нравственности, поэтому крайне важно, чтобы детей учили читать.

Нравственное воспитание касается правильных способов поведения по отношению к другим людям, а в некоторых культурах – правильных действий по отношению к сверхъестественным силам (богам, духам предков), нечеловеческим существам (животным определенного типа) и окружающей среде (священным лесам, горам и водным путям). Для многих людей вопросы нравственности связаны с религиозными убеждениями, но программы нравственного воспитания рассматривают религию и мораль как концептуально разные понятия.

Нравственность является составной частью комплексного подхода к воспитанию личности. По словам отечественного педагога И.Ф. Харламова, «формирование нравственности есть не что иное, как перевод моральных норм, правил и требований в знания, навыки и привычки поведения личности и их неуклонное соблюдение».

Главная функция нравственного воспита-

ния заключается в том, чтобы сформировать у подрастающего поколения нравственное сознание, нравственное поведение и нравственные чувства.

В.А. Медушевский считает нравственное воспитание одним «из важнейших аспектов многогранного процесса формирования личности, усвоения человеком моральных ценностей, развития моральных качеств, умения сосредотачиваться на идеалах, жизни в соответствии с принципами, нормами и правилами морали, наличия убеждений и представлений о том, что преобразовать в реальные действия и поведение». Воспитание нравственной культуры он также считал очень важным, т.к. это приобщает «учащихся к общечеловеческим и национальным моральным ценностям и необходимости повышения нравственности».

В содержание нравственного воспитания В.А. Медушевский включает:

- 1) представление и понимание моральных основ общества;
- 2) развитие нравственных чувств (совесть, сопереживание, честность);
- 3) воспитание высоких моральных ценностей (доброта, милосердие и т.д.);
- 4) формирование норм поведения (вежливость, такт, соблюдение правил этикета и т.д.).

Нравственное воспитание подрастающего поколения, по мнению Ю.В. Любезнова, «основывается как на общечеловеческих ценностях, устойчивых нравственных нормах, выработанных людьми в ходе исторического развития общества, так и на новых принципах и нормах, сформированных на современном этапе общественного развития».

Следует отметить, что в XXI веке в условиях глобальных трансформаций нашей цивилизации, связанных с предъявляемыми принципиально новыми требованиями, важной целью деятельности человечества является обеспечение стабильности и устойчивости развития человека и общества в целом. Мировой опыт свидетельствует о том, что данную цель можно достигнуть только путем совершенствования человека методами воспитания, обучения и, соответственно, формирования духа цивилизованной личности. Перспективы выживания планеты и человеческой цивилизации напрямую зависят от человека, стиля его общения с другими людьми, характера труда.

*Список литературы*

1. Долганова, Н.В. Морально-нравственное воспитание личности: антропософские идеи в отечественной педагогике / Н.В. Долганова, Т.И. Колесникова // Глобальный научный потенциал. – СПб. : ТМБпринт. – 2019. – № 3(96). – С. 20–23.
2. Любезнов, Ю.В. Духовно-нравственное воспитание молодого поколения / Ю.В. Любезнов // Проблемы педагогики. – М., 2016. – № 2(13). – С. 28–32.
3. Медушевский, В.А. Духовно-нравственное воспитание через искусство / В.А. Медушевский // Искусство в школе. – 2016. – № 1. – С. 9.
4. Харламов, И.Ф. Педагогика / И.Ф. Харламов. – 2-е изд., перераб. и доп. – М., 1990. – С. 342–345.
5. Штольц, Х. Как воспитать нравственное поведение? / Х. Штольц, Р. Рудольф. – М., 1986. – С. 7–9.

*References*

1. Dolganova, N.V. Moralno-nravstvennoe vospitanie lichnosti: antroposofskie idei v otechestvennoi pedagogike / N.V. Dolganova, T.I. Kolesnikova // Globalnyi nauchnyi potencial. – SPb. : TMBprint. – 2019. – № 3(96). – S. 20–23.
2. Liubeznov, Iu.V. Dukhovno-nravstvennoe vospitanie mladogo pokoleniia / Iu.V. Liubeznov // Problemy pedagogiki. – M., 2016. – № 2(13). – S. 28–32.
3. Medushevskii, V.A. Dukhovno-nravstvennoe vospitanie cherez iskusstvo / V.A. Medushevskii // Iskusstvo v shkole. – 2016. – № 1. – S. 9.
4. Kharlamov, I.F. Pedagogika / I.F. Kharlamov. – 2-e izd., pererab. i dop. – M., 1990. – S. 342–345.
5. Shtoltc, Kh. Kak vospitat npravstvennoe povedenie? / Kh. Shtoltc, R. Rudolf. – M., 1986. – S. 7–9.

© Е.Ю. Рогачева, Н.В. Долганова, 2023

## СРАВНИТЕЛЬНЫЙ АНАЛИЗ ШКОЛЬНЫХ СОРЕВНОВАНИЙ ПО БАСКЕТБОЛУ В РЕСПУБЛИКЕ КАРЕЛИЯ

*Ключевые слова:* тренер-преподаватель; «КЭС–БАСКЕТ»; Локобаскет; школьная баскетбольная лига; соревнования; баскетбол; юные баскетболисты.

*Аннотация:* В данной работе мы постарались определить и сравнить качество организации проведения различных соревнований по баскетболу среди детей школьного возраста, которые проводились в Республике Карелия в 2000-е годы до настоящего времени.

Целью статьи является определение качества проводимых соревнований в Республике Карелия в текущем столетии среди детей и подростков, а также их значимости для спортсменов и тренеров.

Основные задачи данной работы: провести сравнительный анализ и определить лучшее спортивное мероприятие по баскетболу из тех, которые проводились и проводятся с начала 2000-х годов по настоящее время, узнать и проанализировать объективное мнение ведущих тренеров-преподавателей Республики Карелия о качестве организации школьных соревнований.

Основные методы исследования: теоретический разбор и обобщение научно-методической литературы, изучение архивных данных, общение с тренерами-преподавателями и опытными игроками.

Результат исследования: определено самое лучшее и качественное мероприятие по баскетболу, которое проводилось среди детей школьного возраста в период с 2000-х годов по настоящее время, по мнению ведущих специалистов и игроков.

В данной работе мы постарались сравнить качество организации проводимых соревно-

ваний по баскетболу в Республике Карелия с 2000-х годов до настоящего времени среди детей школьного возраста.

В нашей работе мы проводили анализ соревнований и оценивали их по собственной таблице, в которую постарались включить самые важные критерии оценки качества организации спортивного мероприятия.

Как известно, успех организации спортивного мероприятия зависит не только непосредственно от его проведения, но и от подготовки к нему. В этой связи мы постарались учитывать в оценочной таблице все основные показатели качества организации спортивного мероприятия и при его подготовке, и при его проведении.

1. Выбор места проведения соревнований. Места для зрителей – 1 балл; трансляция матчей – 1 балл; обслуживание матчей судьями первой категории – 3 балла, второй категории и ниже – 1 балл.

2. Проведение мероприятия. Количество участвующих (приглашенных) команд. За каждое образовательное учреждение или район Республики Карелия (максимальное количество за весь период проведения) – 1 балл; за участие отдельно юношей и девушек – по 5 баллов за каждое; наличие конкурсов на мероприятии – за каждый конкурс по 1 баллу. Награждение, медали и кубки за призовые места – 1 балл; командные призы – 1 балл; персональные призы – за каждую дополнительную номинацию по 1 баллу.

3. Размещение участников соревнований за счет проводящей организации – 5 баллов; питание участников соревнований за счет проводящей организации – 5 баллов.

4. Систематичность, ежегодное проведение мероприятия – за каждый проведенный сезон 1 балл.

Таблица 1. Оценка организации ШБЛ

Место проведения			Проведение соревнований					Питание, проживание	Систематичность	Итог
Места для зрителей	Трансляция	Судьи	Количество команд	Юноши	Девушки	Конкурсы	Награждение			
1	–	1	16	5	–	2	1	–	10	36

Таблица 2. Оценка организации «КЭС-БАСКЕТ»

Место проведения			Проведение соревнований					Питание, проживание	Систематичность	Итог
Места для зрителей	Трансляция	Судьи	Количество команд	Юноши	Девушки	Конкурсы	Награждение			
1	1	1	16	5	5	–	2	–	8	39

Таблица 3. Оценка организации Фестиваля РК

Место проведения			Проведение соревнований					Питание, проживание	Систематичность	Итог
Места для зрителей	Трансляция	Судьи	Количество команд	Юноши	Девушки	Конкурсы	Награждение			
1	–	1	16	5	5	3	1	10	33	75

Одним из первых масштабных спортивных мероприятий по баскетболу в городе Петрозаводске стала первая школьная баскетбольная лига (ШБЛ), которая впервые проводилась в сезоне 2006–2007 гг., но ШБЛ была городским мероприятием, а не республиканским. Необходимо отметить, что уже с первого сезона ШБЛ стала самым ярким и привлекательным событием не только для игроков, но и для болельщиков, и во втором сезоне в ШБЛ стали участвовать команды Прионежского района Республики Карелия. Первым мероприятием, которое мы оценивали в нашей работе, является ШБЛ (табл. 1).

В сезоне 2015–2016 гг. ШБЛ закончила свою деятельность, так как в Карелию пришел Всероссийский проект «Чемпионат Школьной баскетбольной лиги “КЭС-БАСКЕТ”» (далее по тексту – «КЭС-БАСКЕТ») (табл. 2).

В «КЭС-БАСКЕТ», в отличие от ШБЛ, играли не только юноши, но и девушки, а турнир проводится в пять этапов. Победитель районного этапа едет на второй муниципальный этап, далее на республиканский этап, затем на

российский этап и т.д. А это серьезный стимул для игроков, ведь в ШБЛ определялись призы только на городском уровне, и на этом турнир заканчивался. Также организаторы турнира награждают каждую школу, подавшую заявку в установленный срок и принявшую участие в муниципальном этапе, комплектом баскетбольных мячей. А в финальной части II этапа лиги «КЭС-БАСКЕТ» команды награждаются комплектом баскетбольной формы.

Самым стабильным и продолжительным в Республике Карелия является Фестиваль мини-баскетбола Республики Карелия (далее по тексту – Фестиваль РК), так как он проводится ежегодно с 1989 года. В его программе, кроме мини-баскетбола, проводятся конкурсы формы, штрафных бросков и эстафета с ведением мяча (табл. 3).

В результате проведенного исследования Фестиваль мини-баскетбола РК опередил по качеству организации «КЭС-БАСКЕТ» на целых 34 балла, а ШБЛ – на 39 баллов, так как на протяжении 32 лет на Фестивале РК организаторы

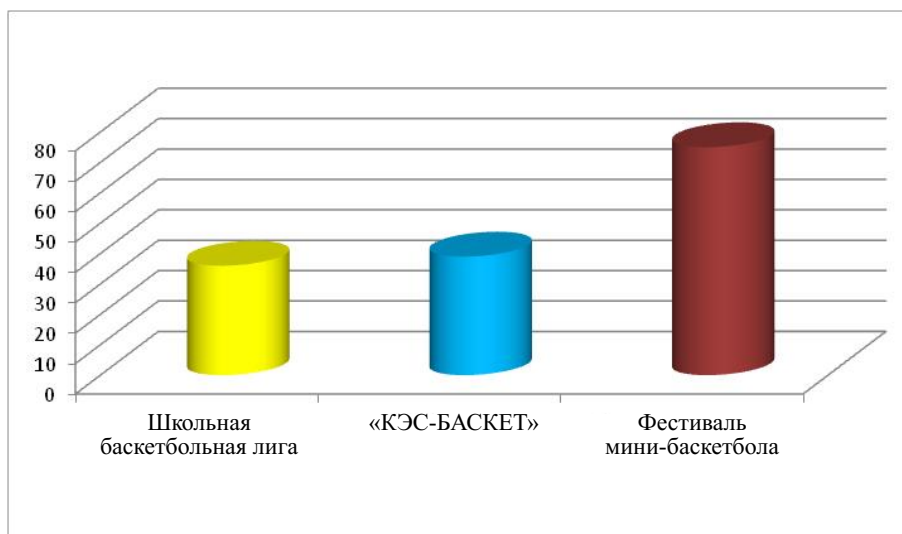

**Рис. 1.** Сравнительный анализ качества проведения спортивных мероприятий по баскетболу в Республике Карелия

турнира размещают и кормят участников за свой счет, чего не происходит ни на одном турнире в нашей республике. В этой связи успех Фестиваля РК связан с достойным и стабильным финансированием Государственным комитетом по спорту основных финансовых затрат данных

соревнований. Значимость Фестиваля РК трудно переоценить, ведь благодаря ему практически все баскетболисты и баскетболистки нашей республики были в свое время его участниками и систематически занимаются в настоящее время лучшей игрой с мячом – баскетболом.

#### *Список литературы*

1. Солодовник, Е.М. Динамика развития всероссийского баскетбольного проекта «ЛОКОБА-СКЕТ» / Е.М. Солодовник // Перспективы науки. – Тамбов : ТМБпринт. – 2022. – № 4(151). – С. 153–156. [Электронный ресурс]. – Режим доступа : [https://moofrnk.com/assets/files/journals/science-prospects/151/science-prospect-4\(151\)-contents.pdf](https://moofrnk.com/assets/files/journals/science-prospects/151/science-prospect-4(151)-contents.pdf).

2. Солодовник, Е.М. Роль и важность всероссийского баскетбольного проекта «КЭС-БАСКЕТ» для популяризации баскетбола в Республике Карелия / Е.М. Солодовник // Глобальный научный потенциал. – СПб. : ТМБпринт. – 2022. – № 3(132). – С. 119–122 [Электронный ресурс]. – Режим доступа : [http://globaljournals.ru/assets/files/journals/global-scientific-potential/132/g-n-p-3\(132\)-content.pdf](http://globaljournals.ru/assets/files/journals/global-scientific-potential/132/g-n-p-3(132)-content.pdf).

#### *References*

1. Solodovnik, E.M. Dinamika razvitiia vserossiiskogo basketbolnogo proekta «LOKOBASKET» / E.M. Solodovnik // Perspektivy nauki. – Tambov : TMBprint. – 2022. – № 4(151). – S. 153–156. [Elektronnyi resurs]. – Rezhim dostupa : [https://moofrnk.com/assets/files/journals/science-prospects/151/science-prospect-4\(151\)-contents.pdf](https://moofrnk.com/assets/files/journals/science-prospects/151/science-prospect-4(151)-contents.pdf).

2. Solodovnik, E.M. Rol i vazhnost vserossiiskogo basketbolnogo proekta «KES-BASKET» dlia populiariatsii basketbola v Respublike Kareliia / E.M. Solodovnik // Globalnyi nauchnyi potencial. – SPb. : TMBprint. – 2022. – № 3(132). – S. 119–122 [Elektronnyi resurs]. – Rezhim dostupa : [http://globaljournals.ru/assets/files/journals/global-scientific-potential/132/g-n-p-3\(132\)-content.pdf](http://globaljournals.ru/assets/files/journals/global-scientific-potential/132/g-n-p-3(132)-content.pdf).



УДК 1:796.011.1(045)

*В.В. ТИМОШИН, В.В. ТАТАРИНОВ, А.В. БАРЦАЙКИН, Н.А. ПАРШИНА**ФГБОУ ВО «Мордовский государственный педагогический университет  
имени М.Е. Евсевьева», г. Саранск;**ФГАОУ ВО «Северо-Восточный федеральный университет имени М.К. Аммосова», г. Якутск*

## **ФОРМИРОВАНИЕ ГОТОВНОСТИ К САМОСОВЕРШЕНСТВОВАНИЮ В РАМКАХ ДИСЦИПЛИН СПОРТИВНОЙ НАПРАВЛЕННОСТИ В КОНТЕКСТЕ ТВОРЧЕСКОЙ РЕФЛЕКСИИ ЛИЧНОСТИ**

*Ключевые слова:* двигательный навык; физические качества; физическая активность; форма; физическое совершенство; профессиональная деятельность; антропогенная природа; физическая культура; эмоциональная эйфория; творческая мотивация.

*Аннотация:* Цель работы состоит в определении мотивационной составляющей, наиболее эффективно стимулирующей человека к самостоятельным занятиям в рамках дисциплины «Физическая культура». В научной статье решаются следующие педагогические задачи: обосновать актуальность самостоятельных форм физической активности на протяжении всей жизни человека, проанализировать значение творческой мотивации в качестве побуждающей активности к физическому совершенству, рассмотреть значение двигательной структуры для воплощения и развития творческого потенциала личности. Для решения поставленных задач использовались общенаучные методы: анализ философской, психологической и педагогической литературы, синтез основных идей, индукция, дедукция, сравнение, сопоставление и обобщение. Гипотеза исследования: наиболее эффективным содержанием в мотивационной структуре самостоятельной физической активности обладает составляющая с присутствием творческого начала личности, дающая возможность получения эмоционального удовлетворения от волевого преодоления собственного несовершенства. Результаты исследования: аргументирована позиция, утверждающая наиболее высокую степень эффективности творческого компонента мотивационной структуры физического воспитания.

Именно это формирует наиболее устойчивый интерес личности к процессу физического совершенства, стимулирующий самостоятельную активность, очень востребованную на протяжении жизни человека.

Основной задачей блока академических дисциплин является формирование знаний, умений и навыков, необходимых в рамках конкретного учебного заведения. Специфика физической культуры как академической дисциплины состоит в том, что, помимо формирования двигательных навыков и развития физических качеств, перед ней встает проблема по конструированию у учащихся и студентов такой модели поведения, где у них будет заложена устойчивая потребность в физической активности в последующие годы. Следовательно, учитель или преподаватель должен создать у них позитивную мотивацию к самостоятельному физическому совершенству после окончания учебного заведения в период последующей профессиональной деятельности [2].

Конечно, тот факт, что, например, программист, будучи уже в зрелом возрасте, проявляет интерес к естественным наукам, сформированный у него еще в школе учителем биологии, может только приветствоваться, но он не имеет такого критического значения для состояния его организма в будущем. Физическая активность в этом отношении имеет более актуальное значение для дальнейшей деятельности человека. Особенность современного общества состоит

в том, что уровень его физической активности крайне низок. Гиподинамия приобрела устойчивые формы почти во всех видах профессиональной деятельности, соответственно, это способствует развитию множества заболеваний опорно-двигательного аппарата и сердечно-сосудистой системы, и только постоянная физическая активность в состоянии радикально менять эту ситуацию в лучшую сторону. Следует учитывать, что подобная форма физической активности может реализовываться только в самостоятельном варианте занятий, а для этого учителя и преподаватели должны заложить у учащихся прочную мотивационную конструкцию, стимулирующую их к постоянному физическому совершенству.

Дискурс, помогающий создать подобную конструкцию, должен опираться, прежде всего, на потребность человека к творческому изменению действительности. Она не определяется естественным ходом развития, но осознается в процессе формирования ценностной структуры личности. Антропогенная природа устроена так, что общество не может находиться постоянно в рамках одной и той же информационно-энергетической парадигмы. Способ удовлетворения наших потребностей изначально является энтропийным и всегда ведет к нарушению естественного баланса, то есть в конечном итоге к ресурсному истощению планеты. Именно поэтому мы не можем оставаться в рамках постоянной парадигмы существования. Если парадигма не будет меняться, то последующие поколения окажутся в мире, разоренном нашей хищнической деятельностью. Нам еще может хватить ресурсов, но будущим поколениям нет, и понимание этого факта заставляет человечество, инициируемое чувством нравственного долга перед потомками, создавать принципиально новые парадигмы развития общества. В этом заключается суть творческой мотивации и творческой активности личности.

Процесс физического совершенства также можно представить в качестве творческой активности личности. Любое незначительное улучшение результата является такой же сменой парадигмы, как и смена способа производства. Следует учитывать, что творческая активность не является способом удовлетворения прагматических потребностей. Ее результат рассматривается в плане эмоционального удовлетворения личности. У человека появляется устойчивая по-

требность в преодолении сложившихся обстоятельств. В итоге этого преодоления личность обретает состояние эмоциональной эйфории, которую не в состоянии заменить никакой утилитарный интерес. Если педагог идет по пути именно такого мотивационного становления к процессу физического совершенства, то он в состоянии инициировать в своих воспитанниках установку на постоянное творчество в области физического самовоспитания. Задачи по поддержанию здорового образа жизни в этом случае будут решаться в рамках удовлетворения творческих потребностей посредством использования средств физического воспитания.

Следовательно, включаясь в процесс физической активности, личность, прежде всего, будет замотивирована получением эмоционального позитива от самого процесса, где происходит преодоление стремления к покою и комфорту, корректировка ее физического состояния происходит в рамках первичной мотивации, пусть не имеющей прагматической основы, но зато очень прочной и устойчивой. Если исходить из подобного формата, то, в принципе, эмоциональный позитив дает любая форма творческой активности. Человек может самостоятельно заниматься любым видом деятельности, имеющим вектор творческой мотивации. Это может быть деятельность, носящая элементы эстетической направленности (рисование, музыка, поэтическое сочинительство). Тем не менее мы акцентируем внимание именно на самостоятельной форме двигательной активности в силу одного важного обстоятельства [1].

В эпоху существования первобытного общества вся деятельность человека была тесно связана с двигательной активностью. Изначально наш организм не был запрограммирован на формат современных профессий. Вся информация воспринималась в контексте мышечных реакций. Мозг человека получал информационный сигнал, который побуждал организм исключительно к двигательному действию. Опасность воспринималась только как побуждение к работе мышечного аппарата. Опасность голода побуждала догонять и поражать добычу. Опасность быть съеденным побуждала к убеганию от хищника. В любом случае это была непосредственная физическая активность. Поэтому для нашего мозга наибольшую актуальность имеют те раздражители, которые воспринимались в ее формате. Именно поэтому физическая культура,

в содержание которой входит методика обучения навыкам управления двигательным аппаратом, имеет наиболее актуальное значение для воплощения и развития творческого потенциала личности, и формирование потребности в самостоятельном двигательном совершенстве есть важнейшая задача педагога, ведущего учебный процесс по дисциплине «Физическая культура».

#### *Список литературы*

1. Тимошин, В.В. Двигательный навык в контексте становления безопасности личности / В.В. Тимошин, Е.А. Шуняева, Т.В. Паршина, В.А. Сайгин // Перспективы науки. – Тамбов : ТМБпринт. – 2022. – № 7(154). – С. 115–118.

2. Физическое воспитание как образовательный процесс в контексте социально-исторической роли физической культуры и спорта : монография / под ред. В.В. Тимошина; Мордовский государственный педагогический университет. – Саранск : РИЦ МГПУ, 2022. – 130 с. – ISBN56-1483-3. – Текст : непосредственный.

#### *References*

1. Timoshin, V.V. Dvigatelnyi navyk v kontekste stanovleniia bezopasnosti lichnosti / V.V. Timoshin, E.A. Shuniaeva, T.V. Parshina, V.A. Saigin // Perspektivy nauki. – Tambov : TMBprint. – 2022. – № 7(154). – S. 115–118.

2. Fizicheskoe vospitanie kak obrazovatelnyi protsess v kontekste sotcialno-istoricheskoi roli fizicheskoi kultury i sporta : monografiia / pod red. V.V. Timoshina; Mordovskii gosudarstvennyi pedagogicheskii universitet. – Saransk : RITс MGPU, 2022. – 130 s. – ISBN56-1483-3. – Tekst : neposredstvennyi.

© В.В. Тимошин, В.В. Татаринов, А.В. Барцайкин, Н.А. Паршина, 2023

*ФГБОУ ВО «Владимирский государственный университет имени Александра Григорьевича и Николая Григорьевича Столетовых», г. Владимир;  
ФКОУ ВО «Владимирский юридический институт Федеральной службы исполнения наказаний России», г. Владимир*

## БУЛЛИНГ В ШКОЛЬНОЙ СРЕДЕ: ОТЕЧЕСТВЕННАЯ СПЕЦИФИКА ЯВЛЕНИЯ

*Ключевые слова:* школьники; буллинг; подходы к определению понятия «буллинг»; внутригрупповое насилие.

*Аннотация:* Цель статьи: раскрыть отечественную специфику буллинга в школьной среде, проанализировать основные подходы к исследуемому феномену. Достижение поставленной цели предполагает решение следующих задач: раскрыть актуальность рассматриваемой проблемы; рассмотреть основные подходы к понятию «буллинг»; выделить как общие черты данного явления в разных подходах, так и характерные только для отечественной школы. Гипотеза работы: профилактика буллинга в школьной среде будет эффективной при создании комфортной атмосферы в образовательной организации, а также при реализации преподавательским коллективом воспитательной и компетентностной функций.

*Методы:* анализ, синтез, обобщение, конкретизация. В работе авторы приходят к выводу о том, что буллинг в современной российской школе необходимо рассматривать как деструктивное явление, предупредить которое необходимо совместными усилиями всех воспитательных институтов – государственных и социальных структур, семьи и образовательных организаций.

Современные реалии развития российского общества характеризуются дуалистическими процессами: с одной стороны, немалая часть молодежных страт населения демонстрирует образцы патриотизма, гражданственности, ответственности, с другой стороны, есть группы несовершеннолетних, экстремизирующих деструктивную поведенческую стратегию.

полирующих деструктивную поведенческую стратегию.

В последние годы мы констатируем серию инцидентов в российских школах, связанных с применением насилия школьниками по отношению к одноклассникам и преподавателям. Спектр данного насилия крайне широк – от «обычных» избиений до случаев так называемого «колумбайна».

При этом безопасность школьной среды считается одной из самых важных задач, стоящих перед современной школой. В данном случае под «безопасностью» следует понимать не только физическую, но и психологическую защиту учеников и учителей в школьном коллективе. Чувство защищенности является одним из составляющих успешного развития ученика.

Всплеск насилия – показатель роста социального напряжения в школьной среде, феномен которого, так же как и травли, исследуется в последние годы. Чаще всего для определения насилия исследователи используют дефиниции «насилие в школе», «травля в школе», «школьный буллинг».

Ю.Л. Макарова [6] выделяет три основных подхода к определению буллинга:

- 1) буллинг как насилие;
- 2) буллинг как взаимодействие;
- 3) буллинг как поведение.

Исследователи, придерживающиеся первого подхода, склонны определять буллинг как разновидность намеренного причинения вреда хулиганом (булли) жертве. В зависимости от ситуации вред может иметь характер как физи-

ческого (прямое причинение вреда здоровью, вовлечение в употребление психоактивных веществ, сексуальное насилие), так и психологического (унижение достоинства, оскорбления, издевательства) насилия.

Необходимо отметить, что данная классификация является наиболее общей, и различные исследователи выделяют специфические формы выражения насилия, которые могут считаться буллингом. Так, например, Т.А. Мерцалова [7], выделяет 5 форм выражения буллинга: насилие физическое, эмоциональное, вербальное, психическое и сексуальное. И. Бердышев же [16] говорит о 3 формах насилия – словесном, поведенческом и физическом (которое, собственно, и является «буллингом» в общепринятом смысле).

Исследователи, придерживающиеся второго подхода (буллинг как взаимодействие), определяют его как разновидность группового деструктивного поведения либо межличностного взаимодействия, [9] характеризующегося нанесением физического или эмоционального вреда человеку. Внутри данного подхода возможно как выделение единой фигуры обидчика, так и возложение функций «обидчика» на малую группу.

Согласно мнению А.А. Бочавер и К.Д. Хломова [3], наиболее активно буллинг проявляется в закрытых сообществах с недобровольным участием. Характерной особенностью данных групп является неспособность участника по собственному желанию изменять характер взаимодействий внутри группы, а также отсутствие возможности повлиять на состав группы – как покинуть ее, так и содействовать изменениям. Примером подобной группы может служить армейский взвод либо школьный класс.

Данная специфика внутригруппового взаимодействия создает особые условия, благоприятствующие возникновению и распространению буллинга. Таким образом, буллинг выступает как консолидирующий фактор и средство самоорганизации группы, а также становится способом регулирования эмоционального напряжения – как внутриличностного, так и внутригруппового, обусловленного пребыванием индивида в искусственно организованной группе.

Исследователи, придерживающиеся третьего подхода, определяют буллинг как разновидность негативного поведения индивида, выражающегося в намеренном нанесении физического либо психологического вреда, либо как форму

агрессии, [10] направленной на укрепление позиции агрессора через формирование страха у потенциальных жертв буллинга.

При этом отдельно отмечается повторяемость [2; 14] либо регулярность [8] данного поведения. Объектом буллинга может выступать как отдельный индивид [14], так и группа [8].

Несмотря на то, что буллинг имеет структуру, идентичную с конфликтом «личность – группа», рассматривать его как разновидность конфликта нельзя, так как буллинг обладает рядом специфических черт (продолжительность, асимметричность, злонамеренность, наличие буллинг-структуры), которые не позволяют определять буллинг как разновидность конфликта.

Проанализировав вышесказанное, можно выделить следующие черты буллинга как явления:

1) регулярность, повторяемость и постоянность негативных действий со стороны «булли» в отношении «жертвы»;

2) асимметричность – заметно выраженное неравенство между «булли» и «жертвой» внутри социальной группы;

3) буллинг имеет своей целью реализацию потребностей личности «булли» (как правило, потребности в популярности);

4) наличие социальной структуры внутри социальной группы (при этом не всегда совпадающей по составу с ней), непосредственно в буллинге участия не принимающей, но принимающей роль «оценщиков» либо «зрителей» (буллинг-структура);

5) негативное влияние буллинга на всех участников, в т.ч. и на членов буллинг-структуры.

Буллинг в условиях российской школы мало осознается как явление [18], что связано со спецификой восприятия власти как инструмента принуждения как в вертикальных, так и в горизонтальных отношениях в группе. Кроме того, причины этого явления коренятся в том, что в российской культуре буллинг является частью обычного опыта внутригрупповых отношений в школьной либо рабочей среде, его проявления практически не предупреждаются и не пресекаются на уровне сотрудников, непосредственно работающих с детьми. «Обычность» опыта внутришкольного буллинга ведет к замалчиванию проблемы внутришкольного насилия со стороны как администрации, учителей и родителей, так и нередко со стороны самих жертв насилия.

О.Л. Глазман [5] отмечает, что классные руководители достаточно точно понимают ситуацию в классе, но не предпринимают никаких действий по борьбе с буллингом.

Нередко причинами [17] буллинга могут быть недостаточная компетентность учителя и отсутствие выработанных алгоритмов реагирования на ситуацию буллинга как у учителя, так и у школьного коллектива в целом. Еще одной причиной буллинга может являться личный интерес учителя в обеспечении своей психологической безопасности. Буллинг-структура в данном случае может выступать как средство нейтрализации агрессии внутри класса. Учитель при этом может выступать одним из «драйверов» буллинга, провоцируя булли либо сам выступая как булли.

Недостаточная компетентность учительского состава может проявляться в определенном

формализме в учебно-воспитательной работе. Несмотря на то, что на школу, согласно Закону об образовании, возложена воспитательная функция [1], существующая учебная и бюрократическая нагрузка на учителей не позволяет обеспечивать данную функцию в полной мере. Работа с буллингом проводится, как правило, бессистемно и спонтанно, ограничиваясь борьбой с последствиями, причем зачастую и эта борьба сводится к ограничительным и карательным санкциям.

Буллинг оказывает огромное негативное влияние на личность подростка. Он становится замкнутым, потерянным, теряет интерес к жизни и нередко пытается совершить суицидальные действия. Именно последствия буллинга являются одним из самых значимых аргументов к изменению позиции общества в сторону снижения толерантности к буллингу.

#### *Список литературы*

1. О внесении изменений в Федеральный закон «Об образовании в Российской Федерации» по вопросам воспитания обучающихся : Федеральный закон от 31.07.2020 № 304-ФЗ // Российская газета. – 8228. – 2020. – 7 авг.
2. Olweus, D. *Bullying at School What We Know and What We Can Do* / D. Olweus. – 1-st. – Wiley-Blackwell, 1993. – 148 p.
3. Бочавер, А.А. Буллинг как объект исследований и культурный феномен / А.А. Бочавер, К.Д. Хломов // Психология. Журнал Высшей школы экономики. – 2013. – № 3. – С. 149–159.
4. Белеева, И.Д. Буллинг как социально-психологическое явление: анализ теоретических подходов и эмпирических исследований / И.Д. Белеева и др. // Педагогическое образование в России. – 2020. – № 5. – С. 131–136.
5. Глазман, О.Л. Психологические особенности участников буллинга / О.Л. Глазман // Известия Российского государственного педагогического университета им. А.И. Герцена. – 2009. – Т. 105.
6. Макарова, Ю.Л. Теоретические подходы к определению буллинга / Ю.Л. Макарова // Научный форум: Педагогика и психология. – Москва, 2017. – С. 14–20.
7. Мерцалова, Т.А. Насилие в школе: что противопоставить жестокости и агрессии? / Т.А. Мерцалова // Директор школы. – 2000. – № 3. – С. 25–32.
8. Ожиева, Е.Н. Буллинг как разновидность насилия. Школьный буллинг / Е.Н. Ожиева // Научная индустрия европейского континента. – Прага, 2008.
9. Петросянц, В.Р. Проблема буллинга в современной образовательной среде / В.Р. Петросянц // Вестник Томского государственного педагогического университета. – 2011. – Т. 6.
10. Тарасова, С.Ю. Социально-психологические аспекты буллинга: взаимосвязь агрессивности и школьной тревожности / С.Ю. Тарасова, А.К. Осницкий, С.Н. Ениколопов // Психологическая наука и образование psyedu.ru. – 2016. – Т. 8. – Social-psychological Aspects of Bullying. – № 4. – С. 102–116.
11. Фортова, Л.К. Конструирование образовательного процесса на основе идей ненасилия и толерантности / Л.К. Фортова // Научное мнение. – 2014. – Т. № 9-2. – С. 62–64.
12. Фортова, Л.К. Правовое поведение несовершеннолетних и его детерминация : специальность 12.00.01 «Теория и история права и государства; история учений о праве и государстве» : диссертация на соискание ученой степени кандидата юридических наук / Л.К. Фортова. – Владимир, 2007. – 154 с.

13. Фортова, Л.К. Социально-педагогические основы профилактики алкоголизма и наркомании среди детей и подростков : специальность 13.00.01 «Общая педагогика, история педагогики и образования» : диссертация на соискание ученой степени доктора педагогических наук / Л.К. Фортова. – Москва, 2002. – 434 с.
14. Berger, K. Invitation to the Life Span / K. Berger // Worth Publishers. – 2014.
15. Ovchinnikov, O.M. Some Features of Pedagogical Support of Professional Self-Determination of Students / O.M. Ovchinnikov // Science prospects. – 2018. – Т. 9(108). – Pp. 73–75.
16. Бердышев, И. Лекарство против ненависти / И. Бердышев [Электронный ресурс]. – Режим доступа : <https://ps.1sept.ru/article.php?ID=200501822> (дата обращения: 03.12.2021).
17. Кон, И.С. Что такое буллинг и как с ним бороться? / И.С. Кон [Электронный ресурс]. – Режим доступа : <http://www.pseudology.org/kon/Zametki/ChtoTakoeBulling.htm>.
18. Выготский, Л.С. Психология личности: Развитие личности и мировоззрения ребенка / Л.С. Выготский // Психология личности : хрестоматия / ред. В.В. Архангельская, Ю.Б. Гиппенрейтер, А.А. Пузырей. – Москва : АСТ : Астрель, 2009. – С. 624.
19. Овчинников, О.М. Some features of pedagogical support self-determination of students / О.М. Овчинников, Л.К. Фортова // Перспективы науки. – Тамбов : ТМБпринт. – 2018. – № 9(108). – С. 73–75.

### References

1. О внесении изменений в Федеральный закон «Об образовании в Российской Федерации» по вопросам воспитания обучающихся : Федеральный закон от 31.07.2020 № 304-ФЗ // Rossiiskaia gazeta. – 8228. – 2020. – 7 avg.
3. Bochaver, A.A. Bulling kak obekt issledovaniia i kulturnyi fenomen / A.A. Bochaver, K.D. Khlomov // Psikhologiya. Zhurnal Vysshei shkoly ekonomiki. – 2013. – № 3. – S. 149–159.
4. Beleeva, I.D. Bulling kak sotcialno-psikhologicheskoe iavlenie: analiz teoreticheskikh podkhodov i empericheskikh issledovaniia / I.D. Beleeva i dr. // Pedagogicheskoe obrazovanie v Rossii. – 2020. – № 5. – S. 131–136.
5. Glazman, O.L. Psikhologicheskie osobennosti uchastnikov bullinga / O.L. Glazman // Izvestiia Rossiiskogo gosudarstvennogo pedagogicheskogo universiteta im. A.I. Gercena. – 2009. – Т. 105.
6. Makarova, Iu.L. Teoreticheskie podkhody k opredeleniiu bullinga / Iu.L. Makarova // Nauchnyi forum: Pedagogika i psikhologiya. – Moskva, 2017. – S. 14–20.
7. Mertcalova, T.A. Nasilie v shkole: chto protivopostavit zhestokosti i agressii? / T.A. Mertcalova // Direktor shkoly. – 2000. – № 3. – S. 25–32.
8. Ozhieva, E.N. Bulling kak raznovidnost nasiliia. Shkolnyi bulling / E.N. Ozhieva // Nauchnaia industriia evropeiskogo kontinenta. – Praga, 2008.
9. Petrosiantc, V.R. Problema bullinga v sovremennoi obrazovatelnoi srede / V.R. Petrosiantc // Vestnik Tomskogo gosudarstvennogo pedagogicheskogo universiteta. – 2011. – Т. 6.
10. Tarasova, S.Iu. Sotcialno-psikhologicheskie aspekty bullinga: vzaimosviaz agressivnosti i shkolnoi trevozhnosti / S.Iu. Tarasova, A.K. Osnitckii, S.N. Enikolopov // Psikhologicheskaja nauka i obrazovanie psyedu.ru. – 2016. – Т. 8. – Social-psychological Aspects of Bullying. – № 4. – S. 102–116.
11. Fortova, L.K. Konstruirovaniie obrazovatel'nogo prottsecca na osnove idei nenasiliia i tolerantnosti / L.K. Fortova // Nauchnoe mnenie. – 2014. – Т. № 9-2. – S. 62–64.
12. Fortova, L.K. Pravovoe povedenie nesovershennoletnikh i ego determinatciia : spetsialnost 12.00.01 «Teoriia i istoriia prava i gosudarstva; istoriia uchenii o prave i gosudarstve» : dissertatciia na soiskanie uchenoi stepeni kandidata iuridicheskikh nauk / L.K. Fortova. – Vladimir, 2007. – 154 s.
13. Fortova, L.K. Sotcialno-pedagogicheskie osnovy profilaktiki alkogolizma i narkomanii sredi detei i podrostkov : spetsialnost 13.00.01 «Obshchaia pedagogika, istoriia pedagogiki i obrazovaniia» : dissertatciia na soiskanie uchenoi stepeni doktora pedagogicheskikh nauk / L.K. Fortova. – Moskva, 2002. – 434 s.
16. Berdyshev, I. Lekarstvo protiv nenavisti / I. Berdyshev [Elektronnyi resurs]. – Rezhim dostupa : <https://ps.1sept.ru/article.php?ID=200501822> (data obrashcheniia: 03.12.2021).

17. Kon, I.S. Chto takoe bulling i kak s nim borotsia? / I.S. Kon [Elektronnyi resurs]. – Rezhim dostupa : <http://www.pseudology.org/kon/Zametki/ChtoTakoeBulling.htm>.

18. Vygotskii, L.S. Psikhologiya lichnosti: Razvitie lichnosti i mirovozzreniia rebenka / L.S. Vygotskii // Psikhologiya lichnosti : khrestomatia / red. V.V. Arkhangel'skaia, Iu.B. Gippenreiter, A.A. Puzyrei. – Moskva : AST : Astrel, 2009. – S. 624.

19. Ovchinnikov, O.M. Some features of pedagogical support self-determination of students / O.M. Ovchinnikov, L.K. Fortova // Perspektivy nauki. – Tambov : TMBprint. – 2018. – № 9(108). – S. 73–75.

© Л.К. Фортова, С.М. Васильев, 2023



УДК 37.13

Л.К. ФОРТОВА, О.А. КАЗУРОВА, Ю.И. СЕХИНА

ФГБОУ ВО «Владимирский государственный университет имени Александра Григорьевича и Николая Григорьевича Столетовых», г. Владимир;  
ФКОУ ВО «Владимирский юридический институт Федеральной службы исполнения наказаний России», г. Владимир

## К ВОПРОСУ ОБ ЭТИОЛОГИИ ДЕВИАНТНО-ПОВЕДЕНЧЕСКОЙ СТРАТЕГИИ НЕСОВЕРШЕННОЛЕТНИХ

*Ключевые слова:* несовершеннолетние; девиантно-поведенческие стратегии; этиология; воспитательные институты; профилактика.

*Аннотация:* Целью данной статьи является анализ факторов и условий, приводящих подростков к девиантной социализации. Задачи статьи: раскрыть актуальность исследуемой проблемы; проанализировать механизмы, приводящие к девиантно-поведенческой стратегии подростков; аргументировать педагогические аспекты исследуемого феномена. Гипотеза: успешная социализация подростков в современном обществе будет проходить наиболее успешно, если они будут придерживаться конструктивно-поведенческой стратегии. Методы: анализ, синтез, сравнение, наблюдение, беседа. В ходе работы авторы пришли к выводу, что конструктивно-поведенческая стратегия подростков приводит к их успешной социализации.

Смена общественной парадигмы, произошедшая в России, не могла не отразиться на наиболее сенситивных стратах общества – детях и подростках. Не обладая высоким уровнем социальной зрелости, общей правовой культуры, несовершеннолетние достаточно часто берут за образец поведенческую модель деструктивной личности и постепенно начинают экстраполировать такие же деструктивные паттерны.

В рамках данного исследования считаем целесообразным рассмотреть влияние семьи как института воспитания на формирование поведенческой стратегии несовершеннолетних. По степени совпадения с целями и задачами обще-

ства наше внимание привлекли конструктивно-поведенческая стратегия (просоциальная) и девиантно-поведенческая стратегия (асоциальная). Исходя из того, что поведенческая стратегия представляет собой устойчивый способ организации жизнедеятельности социальной общности в определенной сфере путем концентрации ее ресурсов и способов осуществления деятельности вокруг значимой цели [1, с. 140], в нашем исследовании семья выступает как социальная общность с духовно-нравственными нормами и ролевыми предназначениями родителей и детей.

К сожалению, сегодня институт семьи переживает глубокий кризис, заключающийся в том, что полная семья, когда мать и отец принимают активное участие в воспитании и социализации своих детей, становится все менее популярной, и на смену ей приходят гостевой брак, неполные семьи и, как следствие, декретированный ребенок, лишенный эмоциональной теплоты и заботы, защиты, подросток пытается утвердиться и поднять свое реноме и статус в референтной группе сверстников. По результатам исследования склонности несовершеннолетних к различным формам девиантного поведения, проведенного во время отдыха детей и их оздоровления в условиях загородного детского лагеря, выявлено, что ситуативная предрасположенность к делинквентному поведению наблюдалась у 31 % ( $n = 21$ ), агрессивному поведению – у 22 % ( $n = 15$ ), самоповреждающему поведению – у 35 % ( $n = 24$ ) школьников. Неблагоприятные варианты социально обусловленного поведения имели 13 % ( $n = 9$ ) подростков, зависимое поведение – 3 % ( $n = 2$ ). Выраженные признаки

социальной дезадаптации определялись у 6 % ( $n = 4$ ) опрошенных в виде сформированной модели самоповреждающего поведения, у 3 % ( $n = 2$ ) – в виде изоляции подростка от групп сверстников, скрытности или замкнутости [2]. Представленные Т.В. Рябухиной данные приводят к мысли, что ответственность родителей за воспитание детей в нашем обществе не развита должным образом.

Далеко не каждая семья готовится к рождению ребенка, продумывая благоприятные условия не только эмбриогенеза, но и достойного воспитания в постнатальный период. Либерально-попустительский стиль семейного воспитания, когда родители проявляют полнейшую индифферентность по отношению к своим детям, в том числе и игнорируя их отклоняющееся поведение, способствует тому, что девиантные аттитюды прочно фиксируются в сознании ребенка и становятся для него обыденной поведенческой стратегией поведения. Способствующим девиантно-поведенческой стратегии несовершеннолетних также можно назвать гедонический стиль воспитания, когда, оберегая ребенка от труда, родители снижают и даже порой нивелируют у него ответственность, порождая в ребенке чувства вседозволенности и безнаказанности [3].

Искусство воспитания – это сложный педагогический процесс. И родители, и педагоги должны осуществлять его, учитывая психолого-физиологические и возрастные особенности подростков. Казалось бы, всем известно, что в пубертатный период вследствие бурного гормонального роста у подростка ярко проявляется реакция эмансипации, эпатажности, демонстративности. Поэтому когда ребенок сталкивается с неприкрытой агрессией в свой адрес, тотальным контролем, неуважительным отношением, он включает реакцию оппозиции и активного негативизма. Усугубляет данную проблему нарушение эмбрионального развития, когда во время беременности, особенно в первом триместре, мать вела нездоровый образ жизни, часто испытывала дистресс, что не могло не отразиться негативно на психике ребенка, появившегося на свет [4].

Нам представляется, что перед выбором меры наказания за какой-либо проступок несовершеннолетнего родители и педагоги должны, прежде всего, проконсультироваться с психоневрологом, чтобы выявить истоки девиантно-

го поведения. Например, дромомании (немотивированное бродяжничество) способствует дебюту эпилепсии. Начало заболевания характеризуется превалярованием очагов возбуждения над торможением в коре головного мозга и, как следствие, инициирует немотивируемые побеги из дома и школы [4]. Анализируя причины употребления подростком психоактивных веществ (ПАВ) – спиртных напитков, токсических, наркотических веществ, мы отметили, что нередко родители в таких семьях отмечали многочисленные праздники с бутылкой спиртного на столе, и даже если им не ставили диагноз алкоголизм, дети, повинувшись механизмам первичной идентификации, подражали поведению матери и отца и демонстрировали поведенческую модель в референтной группе. Отсутствие должного уровня духовной, нравственной и правовой культуры нередко приводит несовершеннолетних к экзистенциальному вакууму, промискуитету, венерическим заболеваниям, ВИЧ, ранним беременностям.

Да, государством предпринимаются усилия, чтобы в общеобразовательных организациях проводилось нравственное воспитание, тренинги личностного роста, но, видимо, проводимая работа носит несистематический характер, и поэтому факты рассматриваемой девиации продолжают расти.

Хотелось бы затронуть вопрос уважительного отношения к жизни. Рискованное поведение, свойственное подросткам, достаточно часто приводит к их инвалидизации, а то и летальному исходу. Не добиваясь желаемого результата, подростки пытаются шантажировать родителей и педагогов суицидальными мотивами и нередко становятся жертвами своего поведения. Нельзя не отметить деструктивную роль киберпространства, в частности такой игры, как «Синий кит», которая подводила подростков к уходу из жизни, играя на тонких струнах их душевной гармонии. Бессмысленная смерть девочек и мальчиков также является реальностью нашей жизни. Достаточно часто мода на экстремальные увлечения, рискованное селфи, прыжки с трамплина, поезда, увлечения деструктивными компьютерными играми, суицидальными действиями, исходящими из сети Интернет, приводят к десоциализации и дезадаптации несовершеннолетних. Естественно, успешная социализация подростков волнует все институты воспитания – семью, школу, дополнительные

образовательные организации. Нравственная и духовная составляющие личности обусловлены ее общей и правовой культурой, правосознанием, нравственной и правовой воспитанностью, отношением к Родине, природе, людям. Нам представляется, что одним из важных условий успешной социализации личности подростка в современном обществе является туристско-краеведческая деятельность [5].

Семейные походы, путешествия, поездки позволяют осуществить взаимопроникновение, установить взаимосвязи, обозначить социальные роли внутри социума на различных уровнях: семейном, соседском, муниципальном, федеральном, международном [6]. Активно взаимодействуя с социокультурной средой (с миром взрослых, миром детей), познавая культурные и нравственные ценности, несовершеннолетний учится правильно реагировать на собственные неудачи и успехи. Познавая в туристском путешествии историю родного края, биографию известных земляков, школьник усваивает опыт поколений, интериоризирует общекультурные ценности народа. Так, происходит ретрансляция ценностей социума семьей как референтной группой, а выработка социально значимого поведения формирует избирательность в маргинальных взаимоотношениях.

Совместная с воспитателем туристско-

краеведческая деятельность создает «ситуации активного познания несовершеннолетним своего окружения; ситуации избирательного отношения индивида к нормам и ценностям жителей края; ситуации активного взаимодействия подростка со своим окружением; ситуации самостоятельного воспроизводства социальных связей» [6].

Таким образом, констатируя причины, факторы и условия, приводящие несовершеннолетних к девиантному поведению, мы должны акцентировать, что причина этого негативного явления – отсутствие достойного воспитания в семье, общеобразовательных организациях, учреждениях дополнительного образования. Нам представляется, что формирование социальной зрелости личности, развитие общей, нравственной и правовой культуры поможет обрести несовершеннолетним тот духовный стержень, который, нивелируя девиантно-поведенческую стратегию, актуализирует их конструктивно-поведенческую стратегию. Большую роль в этом становлении может сыграть волонтерская и туристско-краеведческая деятельность, способствующая самораскрытию всего лучшего, что есть в человеке и объективной оценке недостатков, которые сам подросток будет стараться преодолевать вместе с родителями и воспитателями.

#### *Список литературы*

1. Амбарова, П.А. Управление временем в зеркале темпоральных стратегий поведения социальных общностей : монография / П.А. Амбарова. – Екатеринбург : Федеральное государственное автономное образовательное учреждение высшего профессионального образования Уральский федеральный университет им. первого Президента России Б.Н. Ельцина, 2015. – 252 с.
2. Рябухина, Т.В. Исследование склонности детей школьного возраста к различным формам девиантного поведения / Т.В. Рябухина, А.А. Исакова, Л.Л. Липанова // Актуальные вопросы современной медицинской науки и здравоохранения : Сборник статей VII Международной научно-практической конференции молодых ученых и студентов, Екатеринбург, 17–18 мая 2022 года / Федеральное государственное бюджетное образовательное учреждение высшего образования «Уральский государственный медицинский университет» Министерства здравоохранения Российской Федерации; Научное общество молодых ученых и студентов. – Екатеринбург : Федеральное государственное бюджетное образовательное учреждение высшего образования «Уральский государственный медицинский университет» Министерства здравоохранения Российской Федерации, 2022. – С. 810–816.
3. Фортова, Л.К. Роль трудового воспитания в профессиональной ориентации обучающихся старших классов / Л.К. Фортова, А.М. Юдина, А.В. Гуленков // Глобальный научный потенциал. – СПб. : ТМБпринт. – 2022. – № 7. – С. 21–23.
4. Фортова, Л.К. Конструирование образовательного процесса на основе идей ненасилия и толерантности / Л.К. Фортова, О.М. Овчинников // Научное мнение. – 2014. – № 9-2. – С. 62–64.
5. Казурова, О.А. Туристско-краеведческая деятельность как одно из условий социализа-

ции подростков / О.А. Казурова // Глобальный научный потенциал. – СПб. : ТМБпринт. – 2021. – № 6. – С. 23–24.

6. Казурова, О.А. Реализация воспитательного потенциала туристско-краеведческого объединения при социализации подростка / О.А. Казурова // Глобальный научный потенциал. – СПб. : ТМБпринт. – 2022. – № 5. – С. 23–27.

### *References*

1. Ambarova, P.A. Upravlenie vremenem v zerkale temporalnykh strategii povedeniia sotcialnykh obshchnostei : monografiia / P.A. Ambarova. – Ekaterinburg : Federalnoe gosudarstvennoe avtonomnoe obrazovatelnoe uchrezhdenie vysshego professionalnogo obrazovaniia Uralskii federalnyi universitet im. pervogo Prezidenta Rossii B.N. Eltcina, 2015. – 252 s.

2. Riabukhina, T.V. Issledovanie sklonnosti detei shkolnogo vozrasta k razlichnym formam deviantnogo povedeniia / T.V. Riabukhina, A.A. Isakova, L.L. Lipanova // Aktualnye voprosy sovremennoi meditsinskoi nauki i zdravookhraneniia : Sbornik statei VII Mezhdunarodnoi nauchno-prakticheskoi konferentsii molodykh uchenykh i studentov, Ekaterinburg, 17–18 maia 2022 goda / Federalnoe gosudarstvennoe biudzhethnoe obrazovatelnoe uchrezhdenie vysshego obrazovaniia «Uralskii gosudarstvennyi meditsinskii universitet» Ministerstva zdravookhraneniia Rossiiskoi Federatsii; Nauchnoe obshchestvo molodykh uchenykh i studentov. – Ekaterinburg : Federalnoe gosudarstvennoe biudzhethnoe obrazovatelnoe uchrezhdenie vysshego obrazovaniia «Uralskii gosudarstvennyi meditsinskii universitet» Ministerstva zdravookhraneniia Rossiiskoi Federatsii, 2022. – S. 810–816.

3. Fortova, L.K. Rol trudovogo vospitaniia v professionalnoi orientatsii obuchaiushchikhsia starshikh klassov / L.K. Fortova, A.M. Iudina, A.V. Gulenkov // Globalnyi nauchnyi potentsial. – SPb. : ТМБпринт. – 2022. – № 7. – С. 21–23.

4. Fortova, L.K. Konstruirovaniie obrazovatel'nogo protsessa na osnove idei nenasillii i tolerantnosti / L.K. Fortova, O.M. Ovchinnikov // Nauchnoe mnenie. – 2014. – № 9-2. – С. 62–64.

5. Kazurova, O.A. Turistsko-kraevedcheskaia deiatelnost kak odno iz uslovii sotcializatsii podrostkov / O.A. Kazurova // Globalnyi nauchnyi potentsial. – SPb. : ТМБпринт. – 2021. – № 6. – С. 23–24.

6. Kazurova, O.A. Realizatsiia vospitatelnogo potentsiala turistsko-kraevedcheskogo obedineniia pri sotcializatsii podrostka / O.A. Kazurova // Globalnyi nauchnyi potentsial. – SPb. : ТМБпринт. – 2022. – № 5. – С. 23–27.

© Л.К. Фортова, О.А. Казурова, Ю.И. Сехина, 2023

УДК 378

Л.К. ФОРТОВА, Н.М. ОВСЕПЯН

ФГБОУ ВО «Владимирский государственный университет имени Александра Григорьевича и Николая Григорьевича Столетовых», г. Владимир;  
ФКОУ ВО «Владимирский юридический институт Федеральной службы исполнения наказаний России», г. Владимир

## К ВОПРОСУ О ПРОФИЛАКТИКЕ ВИКТИМНОГО ПОВЕДЕНИЯ НЕСОВЕРШЕННОЛЕТНИХ В ОБРАЗОВАТЕЛЬНОЙ ОРГАНИЗАЦИИ

*Ключевые слова:* несовершеннолетние; виктимность; виктимное поведение; профилактика; образовательная организация.

*Аннотация:* Цель статьи – раскрыть механизмы педагогической профилактики виктимного поведения несовершеннолетних. Достижение поставленной цели предполагает решение следующих задач: раскрытие актуальности рассматриваемой проблемы, уточнение понятия «виктимное поведение», конкретизация педагогических механизмов как условий профилактики виктимного поведения несовершеннолетних. Гипотеза работы: профилактика виктимного поведения несовершеннолетних в образовательной организации будет эффективной при организации правовоспитательной работы родителей и педагогов в образовательной организации, а также при усилении виктимологического просвещения подростков. Методы, используемые в статье: анализ, синтез, обобщение, сравнение. В работе авторы приходят к выводу о том, что важными механизмами, обеспечивающими педагогическую профилактику виктимного поведения несовершеннолетних, являются виктимологическое просвещение подростков, укрепление их социального иммунитета, социальной зрелости, а также повышение компетенций родителей и педагогов в вопросах предупреждения виктимности обучающихся.

Социально-экономические, политические реформы, произошедшие в современной российской действительности, смена общественно-исторической формации инициировали ряд

деструктивных явлений, к числу которых относятся виктимизация и криминализация ряда сензитивных страт, прежде всего, несовершеннолетних.

У виктимных подростков отмечены не только проблемы с освоением учебного плана, но и большие трудности в построении конструктивного диалога с педагогами, сверстниками и родителями.

Прежде чем постулировать профилактику виктимного поведения несовершеннолетних, считаем целесообразным остановиться на характеристике виктимности. В научный оборот это понятие ввел Л.В. Франк, понимая под ним склонность индивида становиться жертвой преступления [5]. Мы считаем, что виктимный индивид становится не только жертвой преступления, но и социализации, опустившись на социальное дно. Он сам может стать преступником. Отсюда и дуализм виктимологической превенции: она должна быть направлена и на потенциальных жертв, и на потенциальных преступников.

Виктимное поведение – это деятельностная стратегия индивида, характеризующаяся его стремлением стать жертвой социализации. Нам представляется, что, анализируя механизмы педагогической профилактики виктимного поведения несовершеннолетних в образовательной организации, необходимо выявить, устранить или, если это невозможно, минимизировать влияние деструктивных факторов на подростков, приводящих его к виктимизации – реализованной виктимности.

Мы разделяем мнение М.В. Шакуровой в том, что объективным фактором виктимизации

выступает референтная группа сверстников антисоциальной направленности, особенно негативно влияющая на ведомых, инертных, инфантильных несовершеннолетних.

Нельзя отрицать и влияние депривации, с которой подросток сталкивается в полной, неполной и сводной семьях. Лишенный эмоционального тепла, поддержки, защиты, он пытается оппозиционным поведением доказать свою социальную состоятельность.

Влияет ли тип высшей нервной деятельности на виктимизацию несовершеннолетних? Нам представляется, что влияет: слабый тип, меланхолический темперамент, генетическая предрасположенность к внешней или аутодеструкции могут негативно сказаться на социализации социально незрелого индивида, что подтверждается и исследованиями ученых [6].

Нам представляется, что профилактика виктимного поведения несовершеннолетних выступает основополагающим аспектом формирования личности безопасного типа, четко представляющей себе свою жизненную миссию, ответственность за совершенные поступки, за своих близких, умеющей сказать «Нет!» всем деструктивным силам, пытающимся вовлечь ее в криминальные деяния. В этом случае может оказать помощь теория реактивного сопротивления, с которой подростки должны ознакомиться в образовательной организации психолог, социальный педагог, классный руководитель.

Наиболее успешна первичная профилактика виктимного поведения, поскольку она опирается на предупреждение возникновения провоцирующей поведенческой стратегии и комплексно воздействует на все факторы, инициирующие данное поведение. Не исключая значения

медико-психологического аспекта профилактики, направленного на диагностику и медицинскую коррекцию перинатальной патологии, психологических девиаций, психопатоподобных расстройств поведения, мы делаем акцент на социально-педагогическом механизме, обеспечивающем гармоничное развитие несовершеннолетних и создание безопасного и комфортного образовательного континуума.

Вторичная профилактика актуальна с подростками, которые уже стали жертвой социализации.

Наш опыт исследования виктимного поведения несовершеннолетних и его профилактики показал, что на первом этапе необходимо выявить семьи, оказывающие деструктивное влияние на подростков, и оказать им психолого-педагогическую помощь и поддержку. На втором этапе необходимо выявить подростков из группы социального риска, входящих в виктимные страты, исходя из личностных психологических особенностей. На третьем этапе происходит знакомство подростков с эвохологическими концептами – умением рационально проводить досуг, конструктивно общаться.

Приглашая на дискуссионный аквариум родителей, психологов, юристов, врачей, педагоги рассматривают исследуемый феномен с различных точек зрения и показывают алгоритм поведения как в реальном, так и виртуальном пространстве.

Любую болезнь гораздо легче предупредить, чем лечить. Так и в случае с виктимным поведением. Все воспитательные институты (социальные структуры, семья и школа) должны объединиться и выработать единый механизм помощи несовершеннолетним, которые являются нашим будущим, опорой и надеждой.

#### *Список литературы*

1. Фортова, Л.К. Социально-педагогические основы профилактики алкоголизма и наркомании среди детей и подростков: специальность 13.00.01 «Общая педагогика, история педагогики и образования»: диссертация на соискание ученой степени доктора педагогических наук / Л.К. Фортова. – Москва, 2002. – 434 с.
2. Фортова, Л.К. Конструирование образовательного процесса на основе идей ненасилия и толерантности / Л.К. Фортова, О.М. Овчинников // Научное мнение. – 2014. – № 9-2. – С. 62–64.
3. Фортова, Л.К. Правовое поведение несовершеннолетних и его детерминация: специальность 12.00.01 «Теория и история права и государства; история учений о праве и государстве»: диссертация на соискание ученой степени кандидата юридических наук / Л.К. Фортова. – Владимир, 2007. – 154 с.
4. Ovchinnikov, O.M. Some Features of Pedagogical Support of Professional Self-Determination of

Students / O.M. Ovchinnikov, L.K. Fortova // Перспективы науки. – Тамбов : ТМБпринт. – 2018. – № 9(108). – С. 73–75.

5. Франк, Л.В. Потерпевшие от преступления и проблемы советской виктимологии / Л.В. Франк. – Душанбе : Ирфон, 1977. – 198 с.

6. Фортова, Л.К. Формирование толерантности у несовершеннолетних как педагогическое условие профилактики их межличностных конфликтов / Л.К. Фортова, А.В. Эджибадзе // Глобальный научный потенциал. – СПб. : ТМБпринт. – 2021. – № 12(129). – С. 44–47.

### *References*

1. Fortova, L.K. *Sotsialno-pedagogicheskie osnovy profilaktiki alkogolizma i narkomanii sredi detei i podrostkov: spetsialnost 13.00.01 «Obshchaia pedagogika, istoriia pedagogiki i obrazovaniia» : dissertatsiia na soiskanie uchenoi stepeni doktora pedagogicheskikh nauk / L.K. Fortova. – Moskva, 2002. – 434 s.*

2. Fortova, L.K. *Konstruirovaniie obrazovatel'nogo protsessa na osnove idei nenasiliia i tolerantnosti / L.K. Fortova, O.M. Ovchinnikov // Nauchnoe mnenie. – 2014. – № 9-2. – S. 62–64.*

3. Fortova, L.K. *Pravovoe povedenie nesovershennoletnikh i ego determinatsiia: spetsialnost 12.00.01 «Teoriia i istoriia prava i gosudarstva; istoriia uchenii o prave i gosudarstve» : dissertatsiia na soiskanie uchenoi stepeni kandidata iuridicheskikh nauk / L.K. Fortova. – Vladimir, 2007. – 154 s.*

4. Ovchinnikov, O.M. *Some Features of Pedagogical Support of Professional Self-Determination of Students / O.M. Ovchinnikov, L.K. Fortova // Perspektivy nauki. – Tambov : TMBprint. – 2018. – № 9(108). – S. 73–75.*

5. Frank, L.V. *Poterpevshie ot prestupleniia i problemy sovetskoi viktimologii / L.V. Frank. – Dushanbe : Irfon, 1977. – 198 s.*

6. Fortova, L.K. *Formirovaniie tolerantnosti u nesovershennoletnikh kak pedagogicheskoe uslovie profilaktiki ikh mezlichnostnykh konfliktov / L.K. Fortova, A.V. Edzhibadze // Globalnyi nauchnyi potentsial. – SPb. : TMBprint. – 2021. – № 12(129). – S. 44–47.*

© Л.К. Фортова, Н.М. Овсепян, 2023

## ДИАГНОСТИКА ИСХОДНОГО УРОВНЯ СФОРМИРОВАННОСТИ ОТВЕТСТВЕННОГО ОТНОШЕНИЯ МЛАДШИХ ШКОЛЬНИКОВ К СВОИМ ОБЯЗАННОСТЯМ

*Ключевые слова:* младшие школьники; ответственное отношение к своим обязанностям; диагностика; исходный уровень сформированности.

*Аннотация:* В статье рассматриваются проблемы формирования ответственного отношения младших школьников к своим обязанностям. Целью проведенного исследования является выявление исходного уровня сформированности компонентов ответственного отношения младших школьников к своим обязанностям. Для достижения поставленной цели авторами решен ряд задач: конкретизация компонентного состава изучаемой категории и уровневой характеристики ее сформированности, разработка диагностического инструментария, проведение диагностики. Авторами подтверждается гипотеза о необходимости изучения сформированности ответственного отношения младших школьников к своим обязанностям и разработки соответствующих диагностических процедур. Исследование основано на теоретических (анализ научной литературы, обобщение и систематизация) и эмпирических (анкетирование, тестирование) методах, а также методах математической обработки результатов. В ходе диагностики в каждой из двух равноценных групп респондентов установлены уровни сформированности отдельных компонентов (мотивационный, когнитивный, деятельностный и рефлексивный), выявлен дисбаланс в сформированности ответственного отношения младших школьников к своим обязанностям.

Воспитание личности, способной адекватно принимать ответственную субъектную позицию в отношении требований социума, становится запросом общества и одной из важнейших задач институтов семьи, школы. При таком подходе актуализируются задачи, связанные с формированием ответственного отношения младших школьников к своим обязанностям: полное овладение абстрактным содержанием сопутствующих понятий, повышение внешней мотивации к ответственному поведению, формирование навыков ответственного отношения к обязанностям, развитие умений рефлексии своих и чужих поступков. В совокупности ответственное отношение младших школьников к своим обязанностям – это интегративное качество личности, предполагающее принятие и выполнение младшим школьником определенных обязательств по отношению к семье, учебной деятельности, социуму в целом, основанных на общественно одобряемых нормах и правилах, выраженное в эмоционально-волевой установке к собственным действиям и их последствиям [7].

Решение обозначенной проблемы обеспечивается в числе прочего проведением диагностических мероприятий, нацеленных на выявление уровней сформированности изучаемой характеристики личности и дальнейшее построение педагогического сопровождения воспитательного процесса на основе полученных результатов. В данной статье представлены содержательные, процессуальные аспекты, результаты проведения констатирующего этапа опытно-экспериментальной работы, в рамках которой поставлена задача – установить исходный уровень сформированности ответственного отношения



младших школьников к своим обязанностям.

При решении данной задачи был выполнен ряд исследовательских шагов, а именно: определение компонентного состава и уровневого аппарата; подбор диагностического инструментария; отбор участников педагогической диагностики и формирование двух равноценных групп (экспериментальной и контрольной – ЭГ и КГ), включающих 175 младших школьников; проведение диагностики с использованием подготовленного диагностического инструментария; анализ и интерпретация результатов; формулирование выводов. Базой проведения диагностики определены МОУ «Средняя общеобразовательная школа № 30» г.о. Саранск, МОУ «Лицей № 7» г.о. Саранск.

В основу разработки проблемы формирования ответственного отношения младших школьников к своим обязанностям положены концептуальные исследования (К.А. Абульханова-Славская, Л.И. Дементий, К. Муздыбаев, А.Ф. Плахотный), посвященные определению сущности, критериальной дифференциации и принципам становления ответственности личности. Анализ научной литературы (Е.Ю. Волчегорская [4], Е.Г. Врублевская [3], Н.Ф. Пупкова [6] и др.) и воспитательных практик показывает важность активации поведения школьника, формирования социально значимых качеств и приобщения младших школьников к базовым ценностям. Исследователями (Н.К. Беспятова [1], Л.В. Волкова [2], В.П. Прядеин [5]) доказана актуальность проведения диагностики личностных результатов младших школьников.

Для диагностики ответственного отношения младших школьников к своим обязанностям основными компонентами являются: мотивационный, когнитивный, деятельностный и рефлексивный.

Когнитивный компонент выражается в сформированности представлений об обязанностях, ответственности, ответственном поведении, нормах и правилах ответственности при выполнении обязанностей.

Мотивационный компонент выражает осознание младшим школьником необходимости выполнения своих обязанностей, его способность регулировать собственное поведение, преодолевать трудности при выполнении обязанностей.

Поведенческий компонент включает совокупность умений младшего школьника, обеспечивающих проявление ответственного отноше-

ния к своим обязанностям.

Рефлексивный компонент определяет способность к осознанному проявлению младшим школьником ответственности к выполнению своих обязанностей; способность к самоконтролю, самоанализу и саморефлексии при выполнении своих обязанностей.

В качестве характеристики высокого уровня сформированности ответственного отношения младших школьников к своим обязанностям определено следующее положение: поведение младших школьников отличается целостным и системным воспроизведением ответственного отношения к своим обязанностям, ответственное отношение к обязанностям сформировано на уровне убеждений, младший школьник способен в полной мере к рефлексии собственной деятельности. Средний уровень характеризуется фрагментарным проявлением компонентов ответственного отношения к своим обязанностям, преобладанием внешних мотивов, непостоянством контроля, анализа и рефлексии собственного отношения к своим обязанностям. Низкий уровень, соответственно, выражается в отсутствии заинтересованности в ответственном отношении к своим обязанностям, ситуативной реализации названных компонентов, избегании ситуации контроля, анализа и рефлексии собственного отношения к своим обязанностям.

Для исследования исходного уровня сформированности ответственного отношения младших школьников к своим обязанностям были отобраны методики в соответствии с конкретизированным ранее компонентным составом.

Для диагностики когнитивного компонента ответственного отношения младших школьников к своим обязанностям использовались: авторская модификация методики С. Леви «Незаконченные предложения»; авторская модификация методики Э. Туриеля «Оцени поступок».

Для исследования сформированности мотивационного компонента ответственного отношения младших школьников к своим обязанностям использовались: модифицированный опросник А.К. Осницкого «Саморегуляция»; методика Н.Г. Лускановой «Оценка уровня школьной мотивации».

Для диагностики сформированности деятельностного компонента применялись: модернизированная методика решения воображаемых экспериментальных ситуаций М.В. Матюхиной, С.Г. Яриковой; методика М.В. Матюхиной,

С.Г. Яриковой «Задание с пятницы на понедельник».

Для диагностики сформированности рефлексивного компонента применялись: методика диагностики индивидуальной меры выраженности свойства рефлексивности А.В. Карпова; методика рефлексивной оценки деятельности О.А. Карабановой «Хороший ученик».

Результаты диагностики свидетельствуют о недостаточном количестве младших школьников, обладающих высоким уровнем сформированности ответственного отношения к своим обязанностям. Отметим, что наибольший процент респондентов с высоким уровнем сформированности обнаружен при исследовании деятельностного компонента ответственного отношения младших школьников к своим обязанностям (23 % – ЭГ, 18 % – КГ). Также для деятельностного компонента характерно преобладание среднего уровня сформированности (по 45 % в ЭГ и КГ). Компонентами, отличаю-

щимися большим количеством респондентов с низким уровнем сформированности, являются когнитивный (51 % – ЭГ, 49 % – КГ) и мотивационный (47 % – ЭГ, 50 % – КГ). Наименее сформированным следует признать рефлексивный компонент ответственного отношения младших школьников к своим обязанностям, поскольку лишь 20 % и 7 % респондентов ЭГ и КГ имеют высокий уровень сформированности данного компонента.

Результаты диагностики позволяют сделать следующий вывод: сформированность компонентов ответственного отношения младших школьников к своим обязанностям находится на низком уровне. Результаты исследования приводят к поиску и реализации эффективных путей, способов, средств, форм достижения положительной динамики уровней сформированности всех компонентов ответственного отношения младших школьников к своим обязанностям.

#### *Список литературы*

1. Беспятова, Н.К. Цели воспитания: история и современность / Н.К. Беспятова, Г.А. Романова // Проблемы современного педагогического образования. – 2022. – № 74-1. – С. 40–43.
2. Волкова, Л.В. Диагностика личностных результатов младших школьников: от алгоритма к практике / Л.В. Волкова // Гуманитарные науки и образование. – 2020. – Т. 11. – № 1(41). – С. 26–33.
3. Врублевская, Е.Г. Воспитание и педагогическая культура в современной школе / Е.Г. Врублевская // Научное мнение. – 2022. – № 1–2. – С. 30–36.
4. Волчегорская, Е.Ю. Начальное образование: наука, практика, инновации : коллективная монография / Е.Ю. Волчегорская, Н.А. Козлова, Н.П. Шитякова и др.; под общ. ред. Е.Ю. Волчегорской. – Челябинск : Изд-во Юж.-Урал. гос. гуман.-пед. ун-та, 2016. – 253 с.
5. Прядеин, В.П. Ответственность как системное качество личности / В.П. Прядеин. – Екатеринбург : Уральский государственный педагогический университет, 2021. – 200 с.
6. Пупкова, Н.Ф. Педагогические условия формирования социально значимых качеств младших школьников во внеурочной деятельности / Н.Ф. Пупкова // Гуманитарные науки и образование. – 2019. – Т. 10. – № 1(37). – С. 71–75.
7. Чистова, Л.Н. Ответственное отношение младших школьников к своим обязанностям как педагогический феномен / Л.Н. Чистова // Глобальный научный потенциал. – СПб. : ТМБпринт. – 2021. – № 5(122). – С. 34–38.

#### *References*

1. Bespiatova, N.K. Tseli vospitaniia: istoriia i sovremennost / N.K. Bespiatova, G.A. Romanova // Problemy sovremennogo pedagogicheskogo obrazovaniia. – 2022. – № 74-1. – S. 40–43.
2. Volkova, L.V. Diagnostika lichnostnykh rezultatov mladshikh shkolnikov: ot algoritma k praktike / L.V. Volkova // Gumanitarnye nauki i obrazovanie. – 2020. – T. 11. – № 1(41). – S. 26–33.
3. Vrublevskaia, E.G. Vospitanie i pedagogicheskaiia kultura v sovremennoi shkole / E.G. Vrublevskaia // Nauchnoe mnenie. – 2022. – № 1–2. – S. 30–36.
4. Volchegorskaia, E.Iu. Nachalnoe obrazovanie: nauka, praktika, innovatsii : kollektivnaia monografiia / E.Iu. Volchegorskaia, N.A. Kozlova, N.P. Shitiakova i dr.; pod obshch. red. E.Iu. Volchegorskoi. –

Cheliabinsk : Izd-vo Iuzh.-Ural. gos. guman.-ped. un-ta, 2016. – 253 s.

5. Priadein, V.P. Otvetstvennost kak sistemnoe kachestvo lichnosti / V.P. Priadein. – Ekaterinburg : Uralskii gosudarstvennyi pedagogicheskii universitet, 2021. – 200 s.

6. Pupkova, N.F. Pedagogicheskie usloviia formirovaniia sotsialno znachimykh kachestv mladshikh shkolnikov vo vneurochnoi deiatelnosti / N.F. Pupkova // Gumanitarnye nauki i obrazovanie. – 2019. – T. 10. – № 1(37). – S. 71–75.

7. Chistova, L.N. Otvetstvennoe otnoshenie mladshikh shkolnikov k svoim obiazannostiam kak pedagogicheskii fenomen / L.N. Chistova // Globalnyi nauchnyi potencial. – SPb. : TMBprint. – 2021. – № 5(122). – S. 34–38.

© Е.Г. Врублевская, Л.Н. Чистова, 2023

УДК 378.09

*Г.Т. ГИЛЬФАНОВА, Д.А. САЛИМЗАНОВА, И.А. СОКОЛОВА, И.Р. ХУЗИН**Набережночелнинский институт – филиал ФГАОУ ВО «Казанский (Приволжский) федеральный университет», г. Набережные Челны*

## **К ВОПРОСУ ОБ ИЗУЧЕНИИ СОВРЕМЕННОЙ НЕМЕЦКОЙ ПРОЗЫ СТУДЕНТАМИ ЯЗЫКОВЫХ ВУЗОВ (НА ПРИМЕРЕ РОМАНА Т. БРУССИГА «СОЛНЕЧНАЯ АЛЛЕЯ»)**

*Ключевые слова:* компетентность; эпизодическая структура; филологический анализ; Т. Бруссиг; творческий метод.

*Аннотация:* Целью исследования является формирование навыков научно-исследовательской работы студентов филологических вузов при выявлении ими особенностей творческого метода немецкоязычного писателя Томаса Бруссига. Задачи работы: способствовать развитию аналитического мышления студентов языковых специальностей вузов при работе с литературным текстом-оригиналом и их умений правильно обобщать, делать выводы по переосмыслению литературной деятельности исследуемого писателя после объединения Германии (1989), познакомить с приемами и методами анализа иноязычного текста. Гипотеза: использование студентами переводческих стратегий в процессе анализа художественного текста-оригинала романа «Солнечная аллея» способствует формированию их профессиональных навыков в области филологии. Методологическая основа: метод анализа и обобщения, метод концептуального анализа. Результаты исследования: изучение студентами языковых вузов художественного текста-оригинала прозы Т. Бруссига с учетом его индивидуального стиля направлено на формирование их профессиональной филологической компетентности: прерывистость повествования; выражение авторской точки зрения на происходящее через множественность «голосов».

Изучение немецкоязычной литературы студентами языкового вуза осуществляется в

рамках дисциплины «Основы теории второго (немецкого) языка». В нашей работе в качестве предмета исследования выступает художественный метод Томаса Бруссига. Многие годы после воссоединения Германии в свете острых политических дискуссий вновь набирают обороты дебаты между Востоком и Западом. Спустя пятнадцать лет после падения Берлинской стены уже каждый пятый немец высказался за ее возвращение: «...в ГДР мы были счастливее. Если бы кто-то захотел восстановить стену, я бы сказал: да» [3, с. 3].

Актуальность исследования предопределяет необходимость разобраться молодому поколению начала третьего тысячелетия в исторических событиях на территории восточной части Германии после падения Берлинской стены (1989) и мотивировать их к более глубокому анализу творчества Т. Бруссига. В процессе взаимодействия «преподаватель – студент» возникает вопрос по художественной концепции изучаемого студентами произведения на языке оригинала. Немного экскурса: мышление послевоенного поколения немцев; абсурдные желания (сожаление о периоде диктатуры, дефицитной экономики, повсеместных арестов); отсутствие коллективной памяти. С одной стороны, ностальгия восточных немцев по своему прошлому, праздникам в ГДР. С другой стороны, клише-шутки в стиле Осси, которые звучали в вечерних теле/радиопередачах в Западной Германии. Важно помочь разобраться, понять студентам, что происходит с людьми в тот момент, когда «стирается» память и «живут» воспоминания о прошлом. Здесь идет речь о принципе художественного историзма, играющего важную роль в

формировании нового исторического мировоззрения обучающихся. Произведение «Солнечная аллея» – третий роман Томаса Бруссига, опубликованный в 1999 году. Действие происходит в Восточном Берлине в конце 1970-х – начале 1980-х годов соответственно. Местом действия является Зонненалле в районе Баумшюленвег, где люди живут в непосредственной близости от Берлинской стены. Полоса смерти и приказ о стрельбе здесь разделяют эту улицу Берлина на протяженную западную часть и более короткую восточную часть и таким образом отделяют Восточную Германию от Западного Берлина. Сегодня эта дорога снова соединяет обе части Берлина – Нойкельн и Баумшюленвег.

Немаловажным звеном в изучении студентами языкового профиля текста прозаических произведений является поэтика. В последовательности глав практически невозможно найти непрерывно продолжающуюся сюжетную линию, поскольку основной сюжет и побочные действия состоят только из множества эпизодов. Вместо этого все главы слабо связаны друг с другом, поскольку начало одной главы отражает происходящее в предыдущей. Таким образом, в 4 главе речь идет о занятиях Михи и его переживаниях в танцевальной школе, и затем сразу следует фраза «Вушель не ходил в танцевальную школу» [2, с. 51], за которой идет эпизод с Вушель, в котором упоминается «западная пластинка» (*Exile on Mainstreet* – «Изгнание на Мейнстрит»). Следующая глава начинается: «У Михи вообще не было “западных пластинок”» [2, с. 59]. Это предложение в начале следующего эпизода было необходимо для того, чтобы ввести образ дяди Хайнца. Таким образом, согласованность между отдельными эпизодами также создается внутри глав. Имя или обстоятельства являются связующим звеном и побуждают рассказчика перейти к следующему эпизоду. Это

способ повествования, когда рассказчик как будто сам вспоминает эту историю, отдельные эпизоды которой продолжают повествование. Это впечатление усиливается тем фактом, что эпизоды часто пронизаны предзнаменованиями («забеганиями вперед»), которые повторяются в сюжете снова и снова, когда рассказчик вводит эпизоды с финалами [2, с. 85, 103], а также заголовки главы, например, «Как Германия не была разделена на четыре части» [2, с. 121]. Или автор дает ссылки на события, которые произошли только в Германии: «Об этом будет рассказано в одной из следующих глав» [2, с. 9, 16, 57]. Аналогично бывает, что глава завершается предисловием к следующей главе [2, с. 83]. Помимо предисловий, также есть ретроспективные кадры [2, с. 83]. На страницах романа Т. Бруссига [2, с. 7–8, 16, 78–79] разворачиваются действия, способствующие не только дополнению или расширению сюжетных линий, но и сохранению их хронологической преемственности. Из вышесказанного следует, что особенностью исследуемого произведения с эпизодической структурой является прерывистость повествования.

Выводы. В ходе исследования студентами, обучающимися по направлению «Лингвистика», было установлено: язык романа носит паратактический (выстраивание рядом) характер; автор сознательно избегает сложных развернутых предложений и умело использует различные языковые и стилевые особенности – местный колорит восточных немцев, аутентичность (разговорная речь молодежи), юмористический аспект (берлинский диалект). Специфика обучения студентов языковых вузов лингвистическому анализу аутентичного текста (романной прозы) заключается в том, что работа с текстом строится на использовании знаний в области иноязычной филологии.

#### Список литературы

1. Гильфанова, Г.Т. Песенно-поэтический дискурс в немецкоязычном неисторическом романе / Г.Т. Гильфанова, О.Г. Евграфова, Д.А. Салимзанова, И.Р. Хузин // Глобальный научный потенциал. – СПб. : ТМБпринт. – 2021. – № 12(129). – С. 259–260.
2. Brüssig, T. Am kürzeren Ende der Sonnenallee / T. Brüssig. – Zürich : Fischer Verlag Fischer Verlag, 2001. – 160 S.
3. Dankert, S. Interpretation von Thomas Brüssigs „Am kürzeren Ende der Sonnenallee“ / S. Dankert. – München : GRIN Verlag, 2012. – 44 S.
4. Гильфанова, Г.Т. Речевая организация немецкоязычного художественного текста / Г.Т. Гильфанова, О.Г. Евграфова, Д.А. Салимзанова, И.Р. Хузин // Глобальный научный потенциал. – СПб. :

ТМБпринт. – 2021. – № 12(129). – С. 256–258.

*References*

1. Gilfanova, G.T. Pesenno-poeticheskii diskurs v nemetckoiazychnom neoistoricheskom romane / G.T. Gilfanova, O.G. Evgrafova, D.A. Salimzanova, I.R. Khuzin // Globalnyi nauchnyi potencial. – SPb. : ТМБпринт. – 2021. – № 12(129). – С. 259–260.

4. Gilfanova, G.T. Rechevaia organizatciia nemetckoiazychnogo khudozhestvennogo teksta / G.T. Gilfanova, O.G. Evgrafova, D.A. Salimzanova, I.R. Khuzin // Globalnyi nauchnyi potencial. – SPb. : ТМБпринт. – 2021. – № 12(129). – С. 256–258.

© Г.Т. Гильфанова, Д.А. Салимзанова, И.А. Соколова, И.Р. Хузин, 2023

УДК 372.881.111.1

Ж.Б. ГОЛОСОВА

ГБОУ «Школа № 1517», г. Москва

## РОЛЬ ПРОЕКТНОЙ ДЕЯТЕЛЬНОСТИ СТАРШЕКЛАССНИКОВ В ПРОЦЕССЕ ПОДГОТОВКИ К ЕГЭ ПО АНГЛИЙСКОМУ ЯЗЫКУ

*Ключевые слова:* английский язык; Единый государственный экзамен; обучающиеся старшей школы; проектная деятельность; проектная технология в обучении.

*Аннотация:* Целью настоящей статьи является выявление потенциала проектной технологии в процессе подготовки старшеклассников к сдаче Единого государственного экзамена по английскому языку. В связи с указанной целью в работе решается ряд задач: раскрытие сущности понятий «проектная деятельность», «проектная технология»; представление достоинств такого подхода в обучении старшеклассников английскому языку; характеристика потенциала указанной технологии в практике подготовки обучающихся старшей школы к ЕГЭ по дисциплине «Иностранный язык». Методический инструментарий статьи составляют анализ, синтез, сравнение. Результатом работы стало оформление списка рекомендаций, следование которым повысит эффективность применения технологии проектов при работе со старшими школьниками в процессе их подготовки к сдаче государственных итоговых испытаний.

На сегодняшний день, как показывают статистические данные, число выпускников школ, которые выбирают в качестве одного из предметов для сдачи Единого государственного экзамена (ЕГЭ) английский язык, остается на высоком уровне (на 2022 год – около 109 тысяч человек) [2]. Следовательно, преподавателю дисциплины необходимо пересматривать учебное содержание предмета с учетом требований выпускных испытаний, чтобы оказать поддержку тем обучающимся, кто склоняется к прохождению ЕГЭ по иностранному языку. Разумеется, ориентиро-

ваться исключительно на такую группу старшеклассников в рамках школьного изучения дисциплины не представляется возможным. Однако современные технологии и подходы в обучении позволяют педагогу организовать аудиторную и внеаудиторную учебную деятельность таким образом, чтобы как можно более эффективно удовлетворять образовательные потребности тех, кто собирается стать участником тестирования по иностранному языку.

Современная педагогическая мысль считает проектную технологию одной из самых перспективных в обучении. Ее ценность заключается в целом комплексе несомненных достоинств, включая реализацию сотрудничества субъектов образовательного процесса, развитие навыков поиска, критического анализа и переработки информации, получаемой из разнообразных источников (включая литературу на иностранном языке, интернет-ресурсы), актуализацию навыков самоорганизации и саморегуляции деятельности и т.д. [1, с. 51–52]. Свою эффективность названная технология обнаруживает и в процессе преподавания английского языка в свете содержания Единого государственного экзамена.

Наука имеет в своем арсенале немало интерпретаций термина «проектная технология». Исследователи фиксируют рассматриваемое понятие в качестве дидактического средства обучения [3, с. 30], интерактивного метода современного обучения [5], предполагающего в процессе проектной деятельности создание определенного «продукта», который обладает теоретической и практической значимостью.

Широта тематического поля проектов не ограничивается какими-либо рамками. Поэтому проектная деятельность обладает большим развивающим потенциалом.

В практике преподавания английского языка при условиях необходимости учета требований ЕГЭ по данной дисциплине проектная технология обнаруживает свою эффективность при работе над развитием коммуникативных навыков обучающихся. В перечень шагов по подготовке проекта всегда включается этап презентации его результатов, что предполагает представление итогов проделанной работы перед аудиторией слушателей. Симптоматично, что такая деятельность направлена на создание устного речевого развернутого высказывания (в нашем случае – на английском языке), а также ответы на возникнувшие в ходе защиты проекта вопросы. Такая практика может оказаться ценной при подготовке к устной части ЕГЭ по иностранному языку, в рамках которой испытуемый должен продемонстрировать свои навыки говорения. При этом особенное внимание учителя, который регулирует работу в процессе проведения урока-конференции, необходимо сосредоточить на большой активности слушающих, стимулируя их к формулировке вопросов, поскольку устная часть Единого государственного экзамена подразумевает актуализацию умения спонтанной иноязычной речи.

Также проектная технология оказывает положительное влияние на развитие навыков чтения. Здесь уже обретает свою актуальность сам процесс поиска и переработки материала. Освещение какой-либо исследовательской проблемы и поиски ее решения всегда сопряжены с работой с литературными источниками и текстами на иностранном языке. Практика чтения, анализ извлеченных сведений ведут к расширению лексического иноязычного запаса, что также улучшает понимание прочитанного.

Анализ контрольно-измерительных материалов ЕГЭ по английскому языку показывает, что авторы-составители в качестве материалов для аудирования зачастую используют тексты публицистического стиля, в частности репортажные журналистские жанры. Это является своеобразным сигналом учителю английского языка для включения такого рода текстов как в непосредственный процесс обучения, так и в практику проектной деятельности. Тематика исследовательских работ старшеклассников, таким образом, может быть связана с изучением особенностей жанров интервью, репортажа, информационных заметок в газетах. В свою очередь, обращение к аутентичным источникам положи-

тельно скажется на расширении словарного запаса, усвоении грамматических конструкций, общем развитии кругозора школьника.

Этапы выполнения проекта предполагают необходимость формулирования проблемы, изложения исследовательских точек зрения, сложившихся в рамках выбранной темы, их подтверждения или опровержения. Критический анализ полученной информации, а также рассмотрение противоположных мнений окажет положительное воздействие на развитие навыков формирования и аргументации собственной позиции по вопросу. Именно это требуется от участника выпускных государственных испытаний в части экзамена по иностранному языку «Письмо».

Кроме того, ход создания исследовательского проекта предполагает его письменное оформление с учетом научности языка, с использованием характерных для данного стиля лексико-грамматических конструкций. Таким образом, написание, а затем и неоднократное устное проговаривание клишированных фраз (при подготовке к представлению результатов работы), используемых в процессе высказывания собственной позиции по вопросу, аргументации, иллюстрирования примерами, логического оформления «продукта» проектной деятельности и т.д. – все это впоследствии окажет поддержку выпускнику при выполнении заданий блоков «Письмо» и «Говорение».

Причем достаточно распространенной и эффективной становится практика создания авторской справочной литературы для подготовки к ЕГЭ по иностранному языку силами самих обучающихся. Здесь плодотворен подход, подразумевающий коллективную деятельность по созданию проекта. В группе распределяются роли участников, соответствующие им функции, выполнение которых позволяет реализовать «продукт» проектной работы: поиск информации, ее классификация и типологизация, разработка концепции оформления материалов и т.д. Старшеклассники в такой работе проявляют творческий подход, создавая красочные буклеты, карты-схемы, мультимедийные презентации, электронные ресурсы, содержащие богатый лексико-грамматический материал, а также широкий спектр визуальных средств, упрощающих запоминание клишированных фраз.

Следует отметить, что реализация творческого потенциала старшеклассников в процессе



подготовки проекта выступает дополнительным стимулом к развитию их мотивационной сферы, познавательной активности, а также интереса к изучению предмета. А нестандартный подход к презентации достигнутых результатов накладывает отпечаток на степень усвоения услышанного остальным учащимся коллективом [4].

Таким образом, проектная деятельность, действительно, обнаруживает свою эффективность в практике подготовки будущих выпускников школы к сдаче Единого государственного экзамена по английскому языку. Педагогу важно учитывать следующие моменты:

- широко внедрять в практику проектной деятельности исследования, связанные с осмыслением информационного поля страны изучаемого языка, где материалом для наблюдения становятся англоязычные тексты публицистиче-

ского стиля;

- применять проектную технологию для разработки авторских (силами самих школьников) дидактических материалов для подготовки к ЕГЭ;

- включать в классно-урочную систему занятия в формате конференций, где происходит презентация достигнутых результатов исследовательской работы, при этом делая акцент на стимулировании спонтанной иноязычной речи посредством создания проблемных ситуаций, применения дискуссионных технологий;

- поощрять стремление к творческому представлению и оформлению «продукта» проектной деятельности, использование различных видов визуализации и семантизации лексико-грамматических конструкций для улучшения уровня их понимания и усвоения.

#### *Список литературы*

1. Абросимова, С.А. Историографический обзор проектной деятельности в педагогическом образовании России / С.А. Абросимова, Н.В. Рыжкова // Педагогический журнал. – 2021. – Т. 11. – № 5 Д. – С. 47–55. – DOI: 10.34670/AR.2021.26.69.006.

2. В Рособрназоре рассказали, сколько выпускников будет сдавать ЕГЭ в 2022 году // Парламентская газета [Электронный ресурс]. – Режим доступа : <https://www.pnp.ru/social/v-rosobrnadzore-rasskazali-skolko-vypusnikov-budet-sdavat-ege-v-2022-godu.html> (дата обращения: 26.12.2022).

3. Ковко, И.В. Использование мультимедийных проектов на уроках иностранного языка с целью развития творческой активности учащихся / И.В. Ковко, Н.Н. Французова // Вестник научного общества студентов, аспирантов и молодых ученых. – 2021. – № 1. – С. 30–35.

4. Сайгушев, Н.Я. Реализация метода проектов в старшей школе при обучении немецкому языку / Н.Я. Сайгушев, О.А. Веденева, А.О. Веденева // Мир науки. Педагогика и психология. – 2020. – № 3 [Электронный ресурс]. – Режим доступа : <https://mir-nauki.com/PDF/86PDMN320.pdf> (дата обращения: 26.12.2022).

5. Юдина, О.А. Проектные технологии в концепции модернизации российского образования / О.А. Юдина // Научно-методический электронный журнал «Концепт». – 2017. – Т. 5. – С. 150–155. [Электронный ресурс]. – Режим доступа : <http://e-koncept.ru/2017/770128.htm>. (дата обращения: 26.12.2022).

6. Попова, М.И. Теоретические подходы к вопросу о формировании навыков иноязычной письменной речи / М.И. Попова, Г.М. Парникова // Перспективы науки. – Тамбов : ТМБпринт. – 2021. – № 12(147). – С. 124–127.

#### *References*

1. Abrosimova, S.A. Istoriograficheskii obzor proektnoi deiatelnosti v pedagogicheskom obrazovanii Rossii / S.A. Abrosimova, N.V. Ryzhkova // Pedagogicheskii zhurnal. – 2021. – Т. 11. – № 5 Д. – С. 47–55. – DOI: 10.34670/AR.2021.26.69.006.

2. V Rosobrnadzore rasskazali, skolko vypusnikov budet sdavat EGE v 2022 godu // Parlamentskaia gazeta [Elektronnyi resurs]. – Rezhim dostupa : <https://www.pnp.ru/social/v-rosobrnadzore-rasskazali-skolko-vypusnikov-budet-sdavat-ege-v-2022-godu.html> (data obrashcheniia: 26.12.2022).

3. Kovko, I.V. Ispolzovanie multimediiinykh proektov na urokakh inostrannogo iazyka s tseliu razvitiia tvorcheskoi aktivnosti uchashchikhsia / I.V. Kovko, N.N. Frantcuzova // Vestnik nauchnogo obshchestva

studentov, aspirantov i molodykh uchenykh. – 2021. – № 1. – S. 30–35.

4. Saigushev, N.Ia. Realizatsiia metoda proektov v starshei shkole pri obuchenii nemetskomu iazyku / N.Ia. Saigushev, O.A. Vedeneeva, A.O. Vedeneeva // Mir nauki. Pedagogika i psikhologiya. – 2020. – № 3 [Elektronnyi resurs]. – Rezhim dostupa : <https://mir-nauki.com/PDF/86PDMN320.pdf> (data obrashcheniia: 26.12.2022).

5. Iudina, O.A. Proektnye tekhnologii v kontseptsii modernizatsii rossiiskogo obrazovaniia / O.A. Iudina // Nauchno-metodicheskii elektronnyi zhurnal «Koncept». – 2017. – T. 5. – S. 150–155. [Elektronnyi resurs]. – Rezhim dostupa : <http://e-koncept.ru/2017/770128.htm>. (data obrashcheniia: 26.12.2022).

6. Popova, M.I. Teoreticheskie podkhody k voprosu o formirovanii navykov inoiazыchnoi pismennoi rechi / M.I. Popova, G.M. Parnikova // Perspektivy nauki. – Tambov : TMBprint. – 2021. – № 12(147). – S. 124–127.

© Ж.Б. Голосова, 2023

УДК 372.4

О.С. ДЖАФАРОВА

*ГБОУ ВО РК «Крымский инженерно-педагогический университет  
имени Февзи Якубова», г. Симферополь*

## ПСИХОЛОГО-ПЕДАГОГИЧЕСКИЕ ОСОБЕННОСТИ СОВРЕМЕННЫХ МЛАДШИХ ШКОЛЬНИКОВ

*Ключевые слова:* младший школьник; «новая грамотность»; клиповое мышление; гиперактивность; индивидуализм.

*Аннотация:* Целью статьи является раскрытие основных психолого-педагогических особенностей современных младших школьников. Для решения поставленной цели необходимо решить следующие задачи: дать психолого-педагогическую характеристику младшему школьнику, определить понятие «новая грамотность» современных школьников, выделить новые характеристики обучающихся и предложить варианты путей учета новых требований. В процессе работы были использованы следующие методы: анализ психолого-педагогической литературы, беседа с учителями-практиками, наблюдения за работой учителя начальной школы. В результате на основе выделенных особенностей, таких как клиповое мышление, снижение уровня когнитивного развития и уровня развития сюжетно-ролевой игры, гиперактивность работы мозга, индивидуализм, отсутствие потребности в живом общении и склонность к аутизации, предложены варианты путей оптимизации современного образовательного процесса.

Концептуальные основы реформирования образования включают ориентацию на уникальность личности и индивидуальный подход к удовлетворению потребностей каждого обучающегося. Это требование побуждает педагогов к получению принципиально новых теоретических знаний о психолого-педагогических особенностях учащихся XXI века как субъектов образовательного процесса. Современные приоритеты образования, такие как активное включение современных технических средств об-

учения, индивидуальный подход, гуманизация и гуманитаризация, а также изменения в социальной и экономической сферах жизни, влекут за собой и внутренние изменения становления личности.

Проблемы особенностей современных младших школьников раскрыты в работах психологов (Л.С. Выготский, О.О. Гонина, Д.Б. Эльконин [1–3]), педагогов (А.Е. Дмитриев, Е.Н. Землянская, А.Я. Савченко [4–6]) и др.

Теоретическое исследование названной проблемы дает основания говорить о значимости этого феномена для определения эффективных путей образовательного процесса, с одной стороны, а с другой – о недостаточной разработанности этой темы в педагогике начальной школы.

Цель статьи состоит в раскрытии основных психолого-педагогических особенностей современных младших школьников.

Важное значение в развитии личности имеет период младшего школьного возраста. В данный период происходит накопление знаний и усвоение информации (О.О. Гонина [2], Л.С. Выготский [1], Д.Б. Эльконин [3] и др.). Успешному выполнению этой важной функции благоприятствуют возрастные особенности детей: доверчивое подчинение авторитету педагога, повышенная восприимчивость, впечатлительность к информации, наивно-игровое отношение к окружающему миру. У младших школьников каждая из отличенных черт выступает в основном своей положительной стороной, и в этом заключается неповторимое своеобразие данного возраста. Основным новообразованием в этот возрастной период является открытость и готовность к взаимодействию с окружающим миром: объектами природы, людьми и самим собой (Н.Ф. Виноградова [7], В.В. Давыдов [8] и др.).

Исходя из целостности развития личности ребенка, где все качества, проявления и процессы развития находятся в тесной взаимозависимости, в условиях личностно ориентированного образования приоритет получает не развитие какой-либо одной функции, а становление духовно-смыслового начала личности – характер отношения к миру, творчество и креативность, активность, самостоятельность, открытость (Е.В. Бондаревская [9], О.С. Газман [10], А.В. Петровский [11] и др.).

В свете современных трансформаций мира меняются и сами обучающиеся, приобретая новые качества и характеристики. Как следствие, появилось понятие новой грамотности учеников, которая включает «базовую инструментальную грамотность» и «базовые специальные современные знания и умения» [12, с. 17]. Исследование этого феномена и соответствующие рекомендации предоставлены в выводах международного доклада о тенденциях трансформации школьного образования. В линейном понимании слова «грамотность» заложены основы обучения: счет, письмо, чтение. Данный подход является базовым и выступает как универсальная инструментальная грамотность, которая не привязана к конкретному виду деятельности. В практической жизни данная грамотность позволяет обучающемуся и взрослому получать образование в мире, в котором знания и опыт передаются словами и их символическим изображением. Второй компонент новой грамотности включает в себя специальные (предметные) современные грамотности (например, культурная, гражданская, финансовая и др.). Набор разных видов грамотности пополняется у каждого человека индивидуально, в зависимости от того, как меняются условия жизни и какая сфера становится актуальной. Именно сочетание двух компонентов грамотности позволяет с самого начала обучения в школе давать обучающимся больше возможностей для изучения и восприятия мира, вооружения активными формами взаимодействия с ним и включения в сам процесс образования [12].

Основные характеристики детей XXI века раскрыл в своих исследованиях Д. Фельдштейн [13]. Одной из особенностей современных детей автор считает то, что ребенок не хочет читать и плохо понимает прочитанное. Данное явление накладывает отпечаток и на письмо, которое становится неосознанным, современный че-

ловек может списывать текст, не понимая его смысла. Этот тезис поддерживает большинство педагогов-практиков. Процесс чтения является сложным видом умственной деятельности. Уделим внимание характеристике понятия «новое чтение». Цивилизованный мир признал тот факт, что в эпоху господства компьютерных технологий меняется само содержание понятия «читать». В настоящее время становится актуальным «просмотровое чтение» или «чтение по диагонали». Сформированную в детстве практику работы с экраном телефона или монитора читатели переносят на традиционные тексты книг. Становится очевидным, что «рожденные в Интернете» дети не могут воспринимать линейный текст так же, как предыдущие поколения.

В процессе работы с электронными современными гаджетами у детей формируется клиповое мышление, которое обладает фрагментарностью, скоростью, перепрыгиванием с одной картинки на другую, меняются механизмы чтения современных учеников [14]. Поэтому педагогу необходимо избегать длинных текстов или предлагать обучающимся для восприятия большой текст по частям, поскольку ученики предпочитают четко структурированную информацию.

Следующей характеристикой младших школьников является снижение уровня когнитивного развития и уровня развития сюжетно-ролевой игры.

Раньше особенностью возраста младшего школьника была повышенная познавательная активность, которая обеспечивала эффективную учебную деятельность в начале обучения. У современных младших школьников познавательная деятельность направлена на виртуальный мир и на то, что им интересно и понятно. Поэтому современный урок должен быть для учеников в первую очередь интересным, тогда он будет способствовать развитию их любознательности и воображения.

Решением второй проблемы является уместное внедрение игровых технологий на всех этапах урока. Важной особенностью этого возрастного периода является становление «диалога» между ведущими деятельностями – игровой и учебной. Игра может переплетаться с другими видами деятельности на всех образовательных ступенях. Так как игра является процессуальным, а не продуктивным видом деятельности, ребенок по-своему преобразует окружающую среду, активная игровая деятельность

детей может благоприятно сказаться на повышении их творческих и познавательных возможностей [15].

На основе особенностей оперативной памяти: обучающиеся запоминают не саму информацию, а путь к ней, поэтому можно предложить использовать эйдетику как путь развития обрванной памяти. Это будет полезно еще и потому, что у современных детей не формируются образы при восприятии информации, поскольку они привыкли воспринимать информацию как готовую картинку. Кратковременная память учеников не должна стать препятствием данному процессу. Ее можно и нужно развивать, занимаясь чтением и письмом. Для тренировки и развития памяти можно предложить использование на уроках «событийного обучения», ведь эмоциональное переживание учеником определенного события способствует установлению межполушарных связей.

Современные дети могут делать несколько дел одновременно (писать сообщения, слушать музыку, играть в компьютерную игру и учить уроки). При этом их называют «поколением невнимательных», поскольку в результате гиперактивности им трудно сосредоточиться. Многозадачность учеников побуждает учителя к изменению подходов проведения уроков, включать уроки «межпредметного погружения» и разрабатывать задачи разного уровня сложности. Желательно, чтобы учитель определял время, в течение которого ученик должен выполнить задание: дети ценят свое свободное время и стремятся планировать свою работу.

Гиперактивная работа мозга большинства учащихся стимулирует учителя к быстрому темпу преподавания учебной информации. Дети с клиповым сознанием плохо реагируют на статическую информацию, представленную медленно, а решение о необходимости учебной информации принимают за 8 секунд (предыдущие поколения тратили на это 14 секунд) [16].

Современные ученики начальной школы – индивидуалисты, поэтому для выработки групповых норм поведения необходимо использовать интерактивные методы обучения, сингапурскую методику, которая имеет много разновидностей, и каждый учитель может выбрать собственный формат организации коллективного творчества на уроках.

Еще одной сложной психофизиологической характеристикой является отсутствие потребно-

сти в живом общении и склонность к аутизации. Педагог может построить урок так, чтобы учащиеся самостоятельно работали с собственными гаджетами. В мировой практике активно используются технологии «Принеси свое устройство на урок» или «Все свое ношу с собой».

Непоседливость и нетерпеливость учеников также является проблемой, поэтому необходимо создавать такие ситуации, когда дети могут двигаться во время выполнения заданий. К тому же они требуют быстрой оценки своей работы. Это побуждает учителя к разработке таких задач, когда оценка (формальная или неформальная) может быть поставлена довольно быстро.

В связи с тем, что мировосприятие современных участников образовательного процесса формируется преимущественно в социальных сетях, желательно на уроках использовать образы, взятые из известных видеоигр, анимационных фильмов, мемы и другое. Эти дети требуют разговаривать с ними на понятном им языке с использованием их жизненного опыта.

Отдельно отметим необходимость широкого использования системы поощрения и создания на уроках положительной эмоциональной ситуации, ведь дети ценят юмор.

Ученые утверждают, что современные ученики готовы учиться только тогда, когда они понимают, как будут использовать приобретенные знания, умения и навыки в практике. Поэтому урок должен быть практико-ориентированным, что является одним из требований современной системы образования, и построенным по формуле обучения поколения Z: учиться надо быстро, весело и интересно [17].

Теоретические исследования и практические наблюдения педагогов говорят о неприятии современными детьми школы, поэтому все большее распространение получает технология «смешанного обучения», самым популярным вариантом которой является «Перевернутый класс или урок».

Сегодня, когда мир неуклонно движется от логоцентрической к иконоцентрической культуре, надо признать власть картинки над словом и перестраивать образовательный процесс. Особых изменений требуют учебники. Одним из современных форматов учебника для «новых детей» является подход «Одна тема – один разворот», когда всю учебную информацию представляют так, чтобы глаза ученика реагировали на нее как на «целостную картинку», а не как на

линейный текст определенного объема.

Выводы. На основе выделенных особенностей современных младших школьников, таких как клиповое мышление, снижение уровня когнитивного развития и уровня развития сюжетно-ролевой игры, гиперактивность работы мозга, индивидуализм, отсутствие потребности в живом общении и склонность к аутизации, предложены варианты путей повышения эффективности образовательного процесса, которые могут

стать предметом дальнейших исследований данной проблемы. Учитель XXI века должен учитывать вышеперечисленные особенности обучающихся начальной школы, поскольку новые условия жизни создают новые подходы и приоритеты для успешной реализации себя в этом мире. В начальной школе закладывается фундамент новой школы, куда дети будут приходить с удовольствием и будут получать практические знания и умения для дальнейшей жизни.

#### Список литературы

1. Выготский, Л.С. Педагогическая психология / Л.С. Выготский [Электронный ресурс]. – Режим доступа : <https://sheba.spb.ru/shkola/ped-psih-1991.htm> (дата обращения: 26.08.2022).
2. Гонина, О.О. Психология младшего школьного возраста / О.О. Гонина. – М. : Флинта, 2021. – 272 с.
3. Эльконин, Д.Б. Детская психология : учеб. пособие для студ. высш. учеб. заведений / Д.Б. Эльконин; ред.-сост. Б.Д. Эльконин. – М. : Издательский центр «Академия», 2007. – 384 с.
4. Дмитриев, А.Е. Дидактика начальной школы : учебник и практикум для среднего профессионального образования / А.Е. Дмитриев, Ю.А. Дмитриев. – М. : Издательство Юрайт, 2022. – 228 с. – (Профессиональное образование). – Текст : электронный // Образовательная платформа Юрайт [сайт] [Электронный ресурс]. – Режим доступа : <https://urait.ru/bcode/513479> (дата обращения: 14.09.2022).
5. Инновации и традиции в педагогике начального образования / отв. ред. С.В. Яковлев, Е.Н. Землянская. – М. : МПГУ, 2022. – 249 с.
6. Савченко, О.Я. Дидактика початкової школи / О.Я. Савченко [Электронный ресурс]. – Режим доступа : <https://nashaucheba.ru/v12826/?cc=1&view=txt> (дата обращения: 26.09.2022).
7. Виноградова, Н.Ф. Концепция начального образования: «Начальная школа XXI века» / Н.Ф. Виноградова. – М. : Вентана-Граф, 2017. – 64 с.
8. Возрастная и педагогическая психология: тексты / сост. и коммент. М.О. Шуаре; вступ. ст. В.В. Давыдова, М. Шуаре. – М. : Изд-во МГУ, 1992. – 268 с.
9. Бондаревская, Е.В. Ценностные основания личностно ориентированного воспитания / Е.В. Бондаревская // Педагогика. – 2007. – № 8. – С. 44–53.
10. Газман, О.С. Неклассическое воспитание: от авторитарной педагогики к педагогике свободы / О.С. Газман. – М. : МИРОС, 2002. – 296 с.
11. Петровский, А.В. Возрастная и педагогическая психология / А.В. Петровский [Электронный ресурс]. – Режим доступа : <https://ru.djvu.online/file/Odday09kuvWFM> (дата обращения: 28.09.2022).
12. Универсальные компетентности и новая грамотность: чему учить сегодня для успеха завтра. Предварительные выводы международного доклада о тенденциях трансформации школьного образования / И.Д. Фруммин, М.С. Добрякова, К.А. Баранников, И.М. Реморенко; Национальный исследовательский университет «Высшая школа экономики», Институт образования // Современная аналитика образования. – М. : НИУ ВШЭ, 2018. – № 2(19). – 28 с.
13. Фельдштейн, Д.И. Изменяющийся ребенок в изменяющемся мире: психолого-педагогические проблемы Новой школы / Д.И. Фельдштейн // Национальный психологический журнал. – 2010. – № 2(4). – С. 6–11.
14. Гич, Г.М. «Кліпове мислення» дітей та підлітків як феномен сучасного навчального процесу / Г.М. Гич // Вересень. – 2014. – № 3–4. – С. 14–19; «Кліпове мислення» молоді: ворог чи друг навчання? // Наукові праці ЧДУ ім. Петра Могили: наук.-метод. вид. – Вип. 257. – Т. 269. Педагогіка / Чорноморський державний університет ім. П. Могили. – Миколаїв, 2016. – С. 38–42.
15. Эльконин, Д.Б. Психология игры / Д.Б. Эльконин. – М.: Гуманит. изд. центр ВЛАДОС, 1999. – 360 с. [Электронный ресурс]. – Режим доступа : <https://psychlib.ru/mgppu/EPI-1999/EPI-001>.

НТМ#Sp1 (дата обращения: 28.08.2022).

16. Nicholas Carr. The Big Switch: Rewiring the World, from Edison to Google / Nicholas Carr. – W.W. Norton & Co, 2013. – 304 p.

17. Коростіль, Л.А. Покоління Z: пошук способів педагогічної взаємодії / Л.А. Коростіль // Народна освіта. Електронне наукове видання [Електронний ресурс]. – Режим доступу : [https://www.narodnaosvita.kiev.ua/?page\\_id=5229](https://www.narodnaosvita.kiev.ua/?page_id=5229).

18. Джафарова, О.С. Формирование пространственных представлений младших школьников на уроках тематического рисования / О.С. Джафарова // Глобальный научный потенциал. – СПб. : ТМБпринт. – 2022. – № 3(132). – С. 57–60.

19. Юнусова, Э.А.-Г. Использование игровых технологий в процессе обучения младших школьников русскому языку / Э.А.-Г. Юнусова // Глобальный научный потенциал. – СПб. : ТМБпринт. – 2022. – № 3(132). – С. 76–78.

20. Прудникова, Т.И. Организация дистанционного обучения в начальной школе / Т.И. Прудникова // Глобальный научный потенциал. – СПб. : ТМБпринт. – 2022. – № 10(139). – С. 48–51.

### References

1. Vygotskii, L.S. Pedagogicheskaiia psikhologiiia / L.S. Vygotskii [Elektronnyi resurs]. – Rezhim dostupa : <https://sheba.spb.ru/shkola/ped-psih-1991.htm> (data obrashcheniia: 26.08.2022).

2. Gonina, O.O. Psikhologiiia mladshogo shkolnogo vozrasta / O.O. Gonina. – M. : Flinta, 2021. – 272 s.

3. Elkonin, D.B. Detskaia psikhologiiia : ucheb. posobie dlia stud. vyssh. ucheb. zavedenii / D.B. Elkonin; red.-sost. B.D. Elkonin. – M. : Izdatelskii tcentr «Akademiia», 2007. – 384 s.

4. Dmitriev, A.E. Didaktika nachalnoi shkoly : uchebnik i praktikum dlia srednego professionalnogo obrazovaniia / A.E. Dmitriev, Iu.A. Dmitriev. – M. : Izdatelstvo Iurait, 2022. – 228 s. – (Professionalnoe obrazovanie). – Tekst : elektronnyi // Obrazovatelnaia platforma Iurait [sait] [Elektronnyi resurs]. – Rezhim dostupa : <https://urait.ru/bcode/513479> (data obrashcheniia: 14.09.2022).

5. Innovatsii i traditsii v pedagogike nachalnogo obrazovaniia / otv. red. S.V. Iakovlev, E.N. Zemlianskaia. – M. : MPGU, 2022. – 249 s.

6. Savchenko, O.Ia. Didaktika pochatkovoï shkoly / O.Ia. Savchenko [Elektronnyi resurs]. – Rezhim dostupa : <https://nashaucheba.ru/v12826/?cc=1&view=txt> (data obrashcheniia: 26.09.2022).

7. Vinogradova, N.F. Kontseptciia nachalnogo obrazovaniia: «Nachalnaia shkola XXI veka» / N.F. Vinogradova. – M. : Ventana-Graf, 2017. – 64 s.

8. Vozrastnaia i pedagogicheskaiia psikhologiiia: teksty / sost. i komment. M.O. Shuare; vstup. st. V.V. Davydova, M. Shuare. – M. : Izd-vo MGU, 1992. – 268 s.

9. Bondarevskaia, E.V. Tsennochnye osnovaniia lichnostno orientirovannogo vospitaniia / E.V. Bondarevskaia // Pedagogika. – 2007. – № 8. – S. 44–53.

10. Gazman, O.S. Neklassicheskoe vospitanie: ot avtoritarnoi pedagogiki k pedagogike svobody / O.S. Gazman. – M. : MIROS, 2002. – 296 s.

11. Petrovskii, A.V. Vozrastnaia i pedagogicheskaiia psikhologiiia / A.V. Petrovskii [Elektronnyi resurs]. – Rezhim dostupa : <https://ru.djvu.online/file/Odday09kuvWFM> (data obrashcheniia: 28.09.2022).

12. Universalnye kompetentnosti i novaia gramotnost: chemu učit segodnia dlia uspekha zavtra. Predvaritelnye vyvody mezhdunarodnogo doklada o tendentsiakh transformatsii shkolnogo obrazovaniia / I.D. Frumin, M.S. Dobriakova, K.A. Barannikov, I.M. Remorenko; Natsionalnyi issledovatel'skii universitet «Vysshaiia shkola ekonomiki», Institut obrazovaniia // Sovremennaia analitika obrazovaniia. – M. : NIU VShE, 2018. – № 2(19). – 28 s.

13. Feldshtein, D.I. Izmeniaiushchiisia rebenok v izmeniaiushchemsia mire: psikhologo-pedagogicheskie problemy Novoi shkoly / D.I. Feldshtein // Natsionalnyi psikhologicheskii zhurnal. – 2010. – № 2(4). – S. 6–11.

14. Gich, G.M. «Klipove mislennia» ditei ta pidlitkiv iak fenomen suchasnogo navchalnogo protsesu / G.M. Gich // Veresen. – 2014. – № 3–4. – S. 14–19; «Klipove mislennia» molodi: vorog chi drug navchannia? // Naukovi pratci ChDU im. Petra Mogili: nauk.-metod. vid. – Vip. 257. – T. 269. Pedagogika /

Chornomorskii derzhavnii universitet im. P. Mogili. – Mikolaïv, 2016. – S. 38–42.

15. Elkonin, D.B. Psikhologiya igry / D.B. Elkonin. – M.: Gumanit. izd. tcentr VLADOS, 1999. – 360 s. [Elektronnyi resurs]. – Rezhim dostupa : [https://psychlib.ru/mgppu/EPI-1999/EPI-001.HTM#\\$p1](https://psychlib.ru/mgppu/EPI-1999/EPI-001.HTM#$p1) (data obrashcheniia: 28.08.2022).

17. Korostil, L.A. Pokolinnia Z: poshuk sposobiv pedagogichnoi vzaemodii / L.A. Korostil // Narodna osvita. Elektronne naukovie vidannia [Elektronnyi resurs]. – Rezhim dostupa : [https://www.narodnaosvita.kiev.ua/?page\\_id=5229](https://www.narodnaosvita.kiev.ua/?page_id=5229).

18. Dzhafarova, O.S. Formirovanie prostranstvennykh predstavlenii mladshikh shkolnikov na urokakh tematicheskogo risovaniia / O.S. Dzhafarova // Globalnyi nauchnyi potencial. – SPb. : TMBprint. – 2022. – № 3(132). – S. 57–60.

19. Iunusova, E.A.-G. Ispolzovanie igrovykh tekhnologii v protsesse obucheniia mladshikh shkolnikov russkomu iazyku / E.A.-G. Iunusova // Globalnyi nauchnyi potencial. – SPb. : TMBprint. – 2022. – № 3(132). – S. 76–78.

20. Prudnikova, T.I. Organizatsiia distantsionnogo obucheniia v nachalnoi shkole / T.I. Prudnikova // Globalnyi nauchnyi potencial. – SPb. : TMBprint. – 2022. – № 10(139). – S. 48–51.

© O.C. Джафарова, 2023



УДК 372.881.11

М.С. ДОСКОВСКАЯ, О.В. НЕНАШЕВА

ФГБОУ ВО «Самарский государственный технический университет», г. Самара;  
ФГБОУ ВО «Самарский государственный социально-педагогический университет», г. Самара

## ОПЫТ ИСПОЛЬЗОВАНИЯ ВЕБ-КВЕСТ ТЕХНОЛОГИИ ДЛЯ ФОРМИРОВАНИЯ СОЦИОКУЛЬТУРНОЙ КОМПЕТЕНЦИИ ПРИ ОБУЧЕНИИ ИНОСТРАННОМУ ЯЗЫКУ СТУДЕНТОВ НЕЯЗЫКОВЫХ СПЕЦИАЛЬНОСТЕЙ

*Ключевые слова:* социокультурная компетенция; неязыковые специальности; технология веб-квест.

*Аннотация:* Статья посвящена проблеме формирования социокультурной компетенции (СКК) при обучении иностранному языку студентов неязыковых специальностей. Цель исследования заключается в поиске эффективных технологий формирования СКК в вузе, основанных на учете новейших научно-технических достижений в образовательной деятельности. Основная задача заключалась в опытно-экспериментальном обосновании эффективности веб-квест технологии (*WebQuest*) в процессе обучения. Согласно выдвинутой нами гипотезе, работа по указанной технологии способствует решению основной задачи, одновременно повышая осознанность студентов в процессе освоения дисциплины и их мотивацию. Основными методами исследования являются анализ, синтез и обобщение опыта преподавания. Результаты работы доказывают эффективность использования веб-квеста для формирования СКК и открывают перспективы для дальнейших исследований.

Общеизвестно, что невозможно реализовать конечную цель обучения иностранному языку – достижение необходимого уровня иноязычной коммуникативной компетенции – без целенаправленного развития компетенции социокультурной как составной ее части [1].

Эффективные пути формирования СКК

представляют собой отдельную методическую проблему при обучении иностранному языку на всех уровнях. С одной стороны, возникает несоответствие между традиционными методами преподавания и требованиями, предъявляемыми к учащимся в рамках современной образовательной парадигмы, предполагающей их вовлеченность, активность и определенную самостоятельность в процессе обучения. С другой стороны, научно-технический прогресс и неизбежные процессы глобализации, в свою очередь, также оказывают влияние на все сферы человеческой жизни, в том числе и на сферу образования, и педагоги обязаны не просто принимать данный факт во внимание, но и использовать инновационные достижения в своей профессиональной деятельности [2].

В этой связи одной из важнейших методических задач на сегодняшний день, в том числе и в области преподавания иностранных языков, является поиск и разработка максимально эффективных способов использования информационных и коммуникационных технологий [3].

Технология *WebQuest* (веб-квест) является ярким примером сочетания инновационных методических достижений и результатов современных технологий. Само слово «квест» в отношении образовательных технологий впервые использовал в 1995 году американский профессор Б. Додж. Соответственно, веб-квест он определил как особую поисковую деятельность учащихся, в процессе которой информация полностью или частично поступает из интернет-источников, факультативно дополняясь видеоконференцией [4].

В некоторой степени веб-квест идеологически очень близок к методу проектов: он так же ориентирован на самостоятельную деятельность учащихся, как и в методе проектов учащиеся сконцентрированы при прохождении квеста на исследовании, поиске, творчестве. Кроме того, выбор заданий, подведение итогов и оценивание схожи с методом проектов. Главными задачами педагога при этом являются предоставление релевантной информации и подсказки дальнейших ходов [5].

Очевидно, что для реализации веб-квест технологии необходим и определенный уровень владения учащимися иностранным языком, и достаточно высокий уровень развития у них сопутствующих метапредметных навыков (навыки работы с компьютером, навыки поисковой деятельности, умения анализа, синтеза, обобщения и т.п.). В этом смысле студенческая аудитория является одним из наиболее подходящих учебных контингентов для работы с веб-квестами.

В настоящей статье описывается личный опыт авторов по использованию веб-квест технологии для формирования СКК при обучении французскому языку студентов 2 групп 2 курса инженерно-технологического факультета Самарского государственного технического университета, полученный осенью 2022 года в ходе занятий по предмету «Иностранный язык». Всего в реализации опытного обучения приняли участие 12 студентов, которые были, в свою очередь, разделены на 4 мини-группы по 3 человека.

В соответствии с рабочей программой дисциплины квест был посвящен теме «*Formation supérieure d'ingénieur en France*» и создан в виде автономных электронных страниц, каждая из которых соответствовала одному из следующих разделов: «Введение»; «Задание»; «Руководство по работе над квестом»; «Ресурсы»; «Критерии оценивания»; «Заключение».

На странице «Введение» студентам был предложен ряд проблемных вопросов, связанных с их дальнейшими виртуальными поисками и изучением вузов Франции. Целями раздела являлись активация познавательного интереса, повышение мотивации к выполнению заданий и актуализация уже имеющихся знаний по теме веб-квеста.

Следующие разделы – «Задание» и «Руководство» – были тесно связаны между собой по смыслу. Раздел «Задание» содержал в себе

информацию о том, что конкретно требовалось сделать в рамках квеста – описание конечной цели и частных задач. Так, конечной целью являлась подготовка в мини-группах (и публичное представление) мультимедийных презентаций, посвященных конкретному инженерному вузу. Для достижения цели от студентов требовалось переходить по ссылкам, выполнять задания и отвечать на поставленные вопросы.

В разделе «Руководство» были размещены четкие пошаговые инструкции, описывающие непосредственно процесс работы мини-групп. Каждый участник мини-групп получил одну из следующих ролей: представитель руководства французского инженерного вуза (его задачи – представить свою организацию с позиции официальной администрации), декан факультета / руководитель департамента (его задачи – подготовить материал о деталях учебного процесса) и французский студент (его задача – показать университет глазами учащихся, рассказать о внеучебной и внеаудиторной деятельности).

Далее участникам группы предстояло выбрать себе учебное заведение, по которому они будут готовить итоговую презентацию, собрать информацию, обсудить между собой и выбрать оптимальный вид для ее публичного представления в виде презентации *Microsoft Power Point*.

В процессе прохождения веб-квеста для получения материалов по проекту студентам было необходимо использовать ссылки со страницы «Ресурсы». Ссылки были предварительно классифицированы нами по тематикам для каждой из ролей. Кроме предложенных ссылок, студенты получили право воспользоваться любыми другими материалами, доступными в Интернете, в том числе социальными сетями и форумами.

В разделе «Критерии оценивания» мы поместили информацию для студентов о том, каким образом будет оценен результат их учебных и творческих усилий. В частности, мы указали, что будем оценивать по шкале от 1 до 5 баллов: участие в работе всех членов учебной мини-группы; актуальность использованной ими информации, ее соответствие теме веб-квеста; языковую и речевую грамотность представления; качество самой мультимедийной презентации. Таким образом, каждая группа могла набрать максимально 20 баллов.

Раздел «Заключение» являлся итоговой, методически обязательной частью квеста: в нем мы

перечислили знания, умения и навыки, приобретенные студентами в ходе выполнения заданий, с целью повышения уровня их осознанности и саморефлексии в процессе обучения.

На прохождение заданий веб-квеста и подготовку итоговых мультимедийных презентаций студентам были даны 2 недели. Предварительно в каждой из двух групп были проведены вводные занятия (1 ак. час), на которых преподавателем была представлена сама технология, проведено разделение на учебные мини-группы, подробно объяснены цель и задачи, а также проведено тестирование учащихся на знание системы высшего образования во Франции в целом и высшего технического образования в частности для того, чтобы определить их уровень СКК на этапе до выполнения заданий веб-квеста.

Отметим, что у наших студентов не возникло ни каких-либо значимых технических сложностей с работой по технологии веб-квеста, ни лингвистических трудностей, которые явились бы препятствием для поиска материала и подготовки презентаций. Студенты работали с очевидным удовольствием и высоким интересом.

На итоговом занятии, посвященном выступлениям представителей всех мини-групп, кроме обсуждения и оценивания презентаций, распределения мест, было также проведено небольшое анонимное анкетирование, в котором мы попросили учащихся отметить актуальные для них результаты прохождения квеста. Ими

стали: повышение уровня знаний о социокультурных реалиях французов, пополнение пассивного и активного словаря, развитие толерантности, эмпатии и наблюдательности по отношению к французской культуре страны изучаемого языка, повышение интереса к французскому языку и культуре, повышение уровня мотивации к их изучению.

Безусловно, для того чтобы достоверно утверждать, что веб-квест технология является более эффективным средством формирования СКК, чем, например, традиционные образовательные технологии, необходим полноценный учебный эксперимент (дальнейшая перспектива нашей работы), но и тот наш личный опыт, который мы описали в настоящей статье, в полной мере свидетельствует о богатом образовательном и воспитательном потенциале данной технологии в обучении иностранным языкам в целом и в формировании СКК в частности.

Отметим отдельно, что, помимо решения основной образовательной задачи, инновационные технологии, подобные веб-квестам, повышают самостоятельность и осознанность студентов в процессе освоения дисциплины, их мотивацию к учебе, способствуют созданию на занятиях творческой, психологически здоровой атмосферы, что не только помогает продуктивно изучать иностранный язык, но и способствует личностному росту всех участников педагогического процесса.

#### *Список литературы*

1. Коннова, З.И. Формирование социокультурной компетенции студентов на занятиях по иностранному языку / З.И. Коннова, Г.В. Семенова // Известия ТулГУ. Гуманитарные науки. – 2018. – № 4. – С. 71–80.
2. Досковская, М.С. Эффективность технологий стимуляции реального общения для формирования социокультурной компетенции при обучении иностранному языку студентов-будущих инженеров / М.С. Досковская, Е.Л. Шнейдман // Глобальный научный потенциал. – СПб. : ТМБпринт. – 2021. – № 5. – С. 39–42.
3. Жук, Е.П. Роль информационных технологий в процессе обучения иностранному языку в вузе / Е.П. Жук, О.Д. Апурина // Наука. Инновации. Технологии. – 2008. – № 4. – С. 140–150.
4. Москалевич, Г.Н. Понятие и сущность образовательной информационно-коммуникационной технологии веб-квест / Г.Н. Москалевич // Сборник докладов международной интернет-конференции «Информационно-технологическое обеспечение образовательного процесса современного университета». – Минск, 2013. – С. 287–293.
5. Башмакова, И.С. Веб-квест как одна из форм организации проектной деятельности студентов / И.С. Башмакова // Вестник ИрГТУ. – 2015. – № 4(99). – С. 209–212.
6. Лазутова, Л.А. Развитие коммуникативных умений студентов при обучении иностранному языку в вузе с использованием технологии «веб-квест» / Л.А. Лазутова // Перспективы науки. – Тамбов : ТМБпринт. – 2022. – № 5(152). – С. 189–192.

*References*

1. Konnova, Z.I. Formirovanie sotciokulturnoi kompetencii studentov na zaniatiiakh po inostrannomu iazyku / Z.I. Konnova, G.V. Semenova // *Izvestiia TulGU. Gumanitarnye nauki.* – 2018. – № 4. – S. 71–80.
2. Doskovskaia, M.S. Effektivnost tekhnologii stimuliatcii realnogo obshcheniia dlia formirovaniia sotciokulturnoi kompetencii pri obuchenii inostrannomu iazyku studentov-budushchikh inzhenerov / M.S. Doskovskaia, E.L. Shneidman // *Globalnyi nauchnyi potentsial.* – SPb. : TMBprint. – 2021. – № 5. – S. 39–42.
3. Zhuk, E.P. Rol informatsionnykh tekhnologii v protsesse obucheniiia inostrannomu iazyku v vuze / E.P. Zhuk, O.D. Apurina // *Nauka. Innovatsii. Tekhnologii.* – 2008. – № 4. – S. 140–150.
4. Moskalevich, G.N. Poniatie i sushchnost obrazovatelnoi informatsionno-kommunikatsionnoi tekhnologii veb-kvest / G.N. Moskalevich // *Sbornik dokladov mezhdunarodnoi internet-konferentsii «Informatsionno-tekhnologicheskoe obespechenie obrazovatel'nogo protsessa sovremennogo universiteta».* – Minsk, 2013. – S. 287–293.
5. Bashmakova, I.S. Veb-kvest kak odna iz form organizatsii proektnoi deiatelnosti studentov / I.S. Bashmakova // *Vestnik IrGTU.* – 2015. – № 4(99). – S. 209–212.
6. Lazutova, L.A. Razvitie kommunikativnykh umenii studentov pri obuchenii inostrannomu iazyku v vuze s ispolzovaniem tekhnologii «veb-kvest» / L.A. Lazutova // *Perspektivy nauki.* – Tambov : TMBprint. – 2022. – № 5(152). – S. 189–192.

© М.С. Досковская, О.В. Ненашева, 2023

УДК 377.36

П.Н. КАЗБЕРОВ

ФКУ «Научно-исследовательский институт Федеральной службы исполнения наказаний России», г. Москва

## ЗНАЧЕНИЕ ПРОФЕССИОНАЛЬНОЙ ПОДГОТОВКИ В ИЗМЕНЕНИИ ПСИХОЛОГИЧЕСКИХ ХАРАКТЕРИСТИК СОТРУДНИКОВ ПРАВООХРАНИТЕЛЬНЫХ СТРУКТУР НА ПОСТЭКСТРЕМАЛЬНОМ ЭТАПЕ

*Ключевые слова:* психологические характеристики; профессиональная подготовка; личность сотрудника; экстремальные условия; постэкстремальный этап; методика.

*Аннотация:* Целью исследования определено установление значимости изменений в психологических характеристиках личности сотрудников правоохранительных структур на постэкстремальном этапе их профессиональной деятельности. Для этого были решены следующие задачи: анализ существующих научно-методических источников по рассматриваемой проблеме; сбор и анализ необходимого эмпирического материала; интерпретация изменений в показателях психологических характеристик личности сотрудников. В реализации исследования использовались методы: тестирование, анализ, обобщение. По результатам исследования решен важный как теоретический, так и практический вопрос характера и причин изменений в психологических характеристиках личности сотрудников правоохранительных структур на постэкстремальном этапе.

Значимым вопросом как для теоретических аспектов психологии, так и для аспектов сугубо прикладных является проблемный вопрос личностных изменений по результатам выполнения профессиональных задач представителями различных профессий в экстремальных условиях (далее – ЭУ). Пожалуй, наибольшую значимость в настоящее время этот проблемный вопрос имеет для правоохранительной сферы деятельности (далее – ПС) [2].

На данный момент в теоретической психологии у исследователей этого проблемного вопроса устоялось мнение о том, что характер влияния ЭУ, значимость их влияния на постэкстремальном этапе зависят от качества подготовки сотрудников ПС на доэкстремальном этапе [3–5]. Отметим, что данное мнение имеет гипотетический характер, а следовательно, нуждается в проверке. С этой целью было реализовано исследование, охватившее триста семь сотрудников ПС, по изучению сравнительного анализа состояния их психологических характеристик на доэкстремальном и постэкстремальном этапах с применением психодиагностической методики «Самочувствие. Жизнедеятельность. Работа» (далее – СЖР) [1]. Исследование носило лонгитюдный характер, дифференцируя постэкстремальный этап на три постэкстремальных периода (далее – ПЭП): 1-й ПЭП, 2-й ПЭП и 3-й ПЭП, и фиксируя изменения в показателях психологических характеристик сотрудников ПС в процентах. По результатам подготовки на доэкстремальном этапе сотрудники ПС были разделены на несколько условных групп с целью определения успешности подготовки и различий в воздействии ЭУ на эти группы. Группы представлены следующим образом: «новички», «опытные», «руководство», «подчиненные», «слабо подготовленные».

Данные, представленные на рис. 1, полученные с помощью использования методики СЖР по всем сотрудникам во всех постэкстремальных периодах, позволяют сделать ряд выводов.

В ПЭП произошли позитивные изменения в показателях почти всех психологических характеристик сотрудников ПС, за исключением пока-

**Таблица 1.** Таблица количественного (в %) выражения значимости последствий экстремальной деятельности для сотрудников во всех постэкстремальных периодах

Виды изменений	Данные по постэкстремальным периодам (в %)		
	1-й ПЭП	2-й ПЭП	3-й ПЭП
1. Преобладают значимые отрицательные последствия	8,5 %	8 %	5,5 %
2. Значимые отрицательные либо положительные последствия отсутствуют	26,5 %	24 %	22,5 %
3. Преобладают значимые позитивные последствия	65 %	68 %	72 %

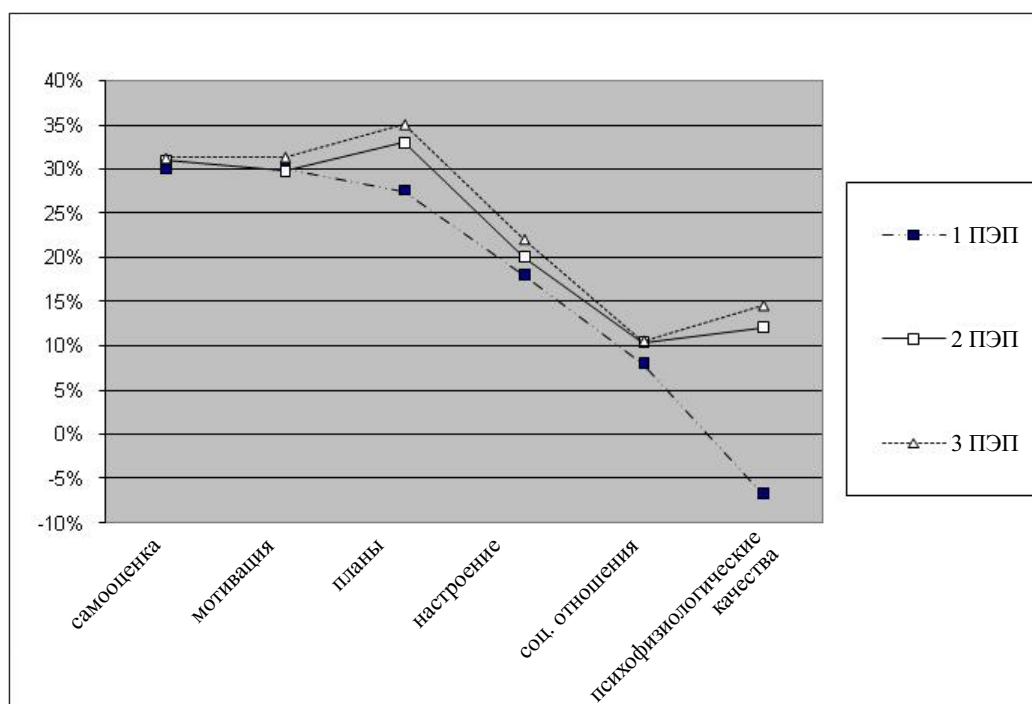
**Рис. 1.** Изменения показателей по характеристикам подготовленности (по методике СЖР) у всех сотрудников во всех постэкстремальных периодах

зателя характеристики «психофизиологические качества» (-6,68 %) в 1-м ПЭП. Наибольшие позитивные изменения показателей произошли по психологическим характеристикам: «самооценка», «мотивация» и «планы»; средние по значимости позитивные изменения показателей – у характеристики «настроение»; менее значимые позитивные изменения принадлежат характеристикам «социальные отношения» и «психофизиологические качества». Позитивные изменения в показателях у всех психологических характеристик возрастают по мере перехода от первого к последующим постэкстремальным периодам.

Исследованием подразумевался детальный анализ значимости последствий в каждой из психологических характеристик сотрудников ПС на постэкстремальном этапе (его периодах). Соответственно, отметим, что в характеристике «самооценка» наибольшие позитивные изменения показателей наблюдаются по компонентам: «горд личностными качествами, способностями» и «в экстремальных ситуациях действую быстро», наименьшие позитивные изменения произошли у компонента «оптимальная работа памяти». В характеристике «мотивация» более значимые позитивные изменения произошли у компонентов: «преобладает социальная, мо-

ральная мотивация» и «устремлен к достижению профессиональных и личных целей», менее значимые позитивные изменения произошли у компонента «жизнь наполнена смыслом».

Наиболее значимые позитивные изменения показателей характеристики «планы» наблюдаются по компонентам: «в данное время ощущаю возможность для реализации ранее запланированного» и «устремлен к достижению более высокого профессионального уровня». Наименьшие позитивные изменения произошли у компонента «испытываю жизненный энтузиазм». В характеристике «настроение» более значимые позитивные изменения произошли у компонентов: «оптимизм» и «энтузиазм», менее значимые позитивные изменения произошли у компонента «ощущение легкости, подъема на душе».

В характеристике «социальные отношения» наибольшие позитивные изменения показателей наблюдаются по компонентам: «чувство взаимовыручки, взаимопомощи с коллегами» и «интерес к процессу общения с людьми», наименьшие позитивные изменения произошли у компонента «отношения в семье, как и прежде». Более значимые позитивные изменения в характеристике «психофизиологические качества» произошли у компонентов: «уровень работоспособности оптимальный» и «легко переношу тяготы и трудности службы», менее значимые позитивные

изменения произошли у компонента «ощущение обычного состояния мышц (отсутствие состояния зажатости и т.д.)».

Обобщенные результаты изучения показателей количественного (в %) выражения значимости последствий экстремальной деятельности для сотрудников во всех постэкстремальных периодах представлены в табл. 1.

Данные табл. 1 позволяют прийти к выводу о том, что по мере перехода от первого к последующим постэкстремальным периодам уменьшаются количественные показатели проявления отсутствия каких-либо изменений и показатели проявления отрицательных изменений у сотрудников. И, соответственно, наоборот, при переходе от первого к последующим постэкстремальным периодам увеличиваются количественные показатели проявления позитивных изменений. Исследованием также определено, что именно качество подготовки сотрудников ПС на доэкстремальном этапе явилось основным фактором, определяющим характер последствий воздействия ЭУ на их личность.

В качестве заключения необходимо отметить, что по результатам нашего исследования определяется правильность предположения о том, что характер влияния ЭУ, значимость их влияния на постэкстремальном этапе зависят от качества подготовки сотрудников ПС на доэкстремальном этапе.

#### *Список литературы*

1. Казберов, П.Н. Психологическое обеспечение позитивных личностных изменений у сотрудников ОВД, выполнявших профессиональные задачи в экстремальных условиях : автореф. ... дисс. на соискание уч. степ. канд. психол. наук / П.Н. Казберов. – М., 2006. – 45 с.
2. Кулакова, С.В. Анализ проблемных аспектов и перспектив совершенствования деятельности психологической службы УИС / С.В. Кулакова // Глобальный научный потенциал. – СПб. : ТМБпринт. – 2018. – № 9(90). – С. 12–13.
3. Мельников, В.М. Социально-психологическая профилактика и психокоррекция стрессовых состояний сотрудников сводных отрядов органов внутренних дел, действующих в экстремальных условиях / В.М. Мельников. – М. : Академия управления МВД России, 2001. – 122 с.
4. Прикладная юридическая психология : учеб. пособие для вузов / под ред. А.М. Столяренко. – М., 2001. – 228 с.
5. Смирнов, В.Н. Профессионально-психологическая подготовка юристов к действиям в экстремальных условиях : монография / В.Н. Смирнов. – М. : Академия управления МВД России, 2003. – 142 с.

#### *References*

1. Kazberov, P.N. Psikhologicheskoe obespechenie pozitivnykh lichnostnykh izmenenii u sotrudnikov OVD, vypolniaвшikh professionalnye zadachi v ekstremalnykh usloviakh : avtoref. ... diss. na soiskanie

uch. step. kand. psikhol. nauk / P.N. Kazberov. – M., 2006. – 45 s.

2. Kulakova, S.V. Analiz problemnykh aspektov i perspektiv sovershenstvovaniia deiatelnosti psikhologicheskoi sluzhby UIS / S.V. Kulakova // Globalnyi nauchnyi potencial. – SPb. : TMBprint. – 2018. – № 9(90). – S. 12–13.

3. Melnikov, V.M. Sotsialno-psikhologicheskaiia profilaktika i psikhokorrektciia stressovykh sostoianii sotrudnikov svodnykh otriadov organov vnutrennikh del, deistvuiushchikh v ekstremalnykh usloviiax / V.M. Melnikov. – M. : Akademiia upravleniia MVD Rossii, 2001. – 122 s.

4. Prikladnaia iuridicheskaiia psikhologiia : ucheb. posobie dlia vuzov / pod red. A.M. Stoliarenko. – M., 2001. – 228 s.

5. Smirnov, V.N. Professionalno-psikhologicheskaiia podgotovka iuristov k deistviiam v ekstremalnykh usloviiax : monografiia / V.N. Smirnov. – M. : Akademiia upravleniia MVD Rossii, 2003. – 142 s.

© П.Н. Казберов, 2023



УДК 796

*А.И. КАРТАВЦЕВА, Л.В. КАЛИНА, О.Б. ЛОБАНОВА, Д.Д. БУРУШКИН**ФГАОУ ВО «Сибирский федеральный университет», г. Красноярск;  
Лесосибирский педагогический институт – филиал ФГАОУ ВО «Сибирский федеральный университет», г. Лесосибирск*

## ОБЗОР НАУЧНОЙ ЛИТЕРАТУРЫ ПО ПРОБЛЕМЕ АДАПТИВНОГО ФИЗИЧЕСКОГО ВОСПИТАНИЯ НА СОВРЕМЕННОМ ЭТАПЕ

*Ключевые слова:* адаптивное физическое воспитание; адаптивная физическая культура; физическая культура и спорт.

*Аннотация:* Цель: обзор научной литературы и анализ современного состояния исследований по проблеме адаптивного физического воспитания. Задачи: выявить аспекты развития адаптивного физического воспитания; показать важность адаптивного воспитания для различных категорий граждан. При работе над статьей авторами были использованы методы анализа и систематизации, а также метод обобщения. Материалы статьи могут быть использованы учеными, педагогами физической культуры, а также при подготовке научных работ по обозначенной проблеме.

Сегодня решение проблемы адаптивного физического воспитания заключается в формировании у всех категорий граждан потребности в систематических занятиях физической культурой и спортом с целью поддержания здоровья, что подчеркивается значительным количеством научных работ по обозначенной проблеме. Многочисленные исследования в последнее десятилетие затрагивают различные аспекты адаптивного физического воспитания обучающихся на разных возрастных этапах: дошкольников (В.В. Вербина, В.С. Жолобов, С.Ю. Максимова, Н.Д. Мога, Н.Б. Пястолова, А.А. Шмелькова и др.), младших школьников (И.В. Кулькова, Н.В. Баулина, Е.В. Маслова, Ю.А. Савченко и др.), подростков (В.Б. Пагиев и др.), старшеклассников (А.Е. Дивинская и др.), студентов (О.Э. Евсеева, В.Б. Мандриков, Е.В. Миненок,

С.М. Рябцев, А.В. Скляренко, О.В. Сприкут и др.). Авторы на обширном аналитическом материале показывают, что на всех возрастных этапах необходимо реализовывать требования государственных стандартов: в ФГОС ДО это нашло отражение при реализации образовательной области «физическое развитие»; в ФГОС НОО указано, что одной из задач стандарта является «охрана и укрепление физического... здоровья детей...»; ФГОС ООО нацелен в том числе на «физическое воспитание, формирование здорового образа жизни и обеспечение условий сохранения и укрепления здоровья обучающихся»; в ФГОС НОО ОВЗ и ФГОС образования обучающихся УО (ИН) одной из задач определена «охрана и укрепление физического и психического здоровья детей». Что касается студенчества, то в вузе необходимо продолжать практику разностороннего развития организма, искоренения функциональных отклонений и недостатков в физическом развитии, улучшения уровня физической работоспособности [5].

Исследуя проблему организации адаптивного физического воспитания детей с интеллектуальными нарушениями (А.П. Комаров, А.И. Мищенко, Л.А. Парфенова, А.А. Сляднев и др.), ученые, практикующие педагоги предлагают методики, которые построены на собственном опыте проведения уроков адаптивной физической культуры с включением упражнений адресной нозологической направленности, а также на основе изучения функциональных возможностей организма обучающихся. Авторы утверждают, что определенную проблему в организации адаптивного физического воспитания школьников с нарушением интеллекта составляет большое наличие сопутствующих основному

диагнозу соматических заболеваний [3]. Важно, что сегодня адаптивное физическое воспитание рассматривается как учебная дисциплина (С.А. Дробышева и др.). Авторы исследований этого аспекта проблемы представляют учреждения, в которых реализуется процесс занятий по адаптивному физическому воспитанию, анализируют дисциплины, обеспечивающие качественное образование студентов – выпускников по профилю подготовки «Адаптивное физическое воспитание» [1]. Анализируя организацию адаптивного физического воспитания в системе СПО, исследователи определяют рост количества лиц с ОВЗ с высокой двигательной активностью под влиянием показателя количества спортивных секций в учреждении [2]. Проблеме адаптивного физического воспитания посвящены не только отдельные статьи, но и целостные монографические исследования. Например, монография «Адаптивное физическое воспитание детей дошкольного возраста с детским церебральным параличом» авторов В.С. Соколова, А.А. Анастасиадис [4]. В последнее десятилетие продолжают диссертационные исследования, затрагивающие проблемы адаптивного физического воспитания студентов (Е.М. Голикова, 2019; И.Ю. Зыков, 2012; М.Р. Попова, 2022); дошкольников (С.С. Агеева, 2021; С.Ю. Максимова, 2014); младших школьников (К.Ю. Заходякина, 2012; Е.В. Наумова, 2021; А.В. Потешкин, 2022; Л.Н. Ростомашвили, 2014); школьников специальной медицинской группы (Н.Г. Гергиева, 2020); детей с синдромом Дауна (Д.С. Губарева, 2021); управления процессом адаптивного физического воспитания (Т.А. Селитреникова, 2013); адаптивного физического воспитания в

системе СПО (А.Ю. Коновалов, 2019); педагогических технологий адаптивного физического воспитания детей с нарушением интеллекта с участием родителей (А.А. Шелехов, 2017); системы адаптивного физического воспитания детей с нарушением интеллекта в условиях семьи (Н.И. Федорова, 2021) и др.

Кроме того, проблемам адаптивного физического воспитания посвящены специализированные учебные и учебно-методические пособия, в которых обобщен опыт по адаптивному физическому воспитанию детей с нарушением речи (Е.Я. Михайлова, Д.Н. Саратова, О.Э. Евсеева, 2014); адаптивному физическому воспитанию в образовательных организациях (О.Э. Евсеева, 2015); адаптивному физическому воспитанию школьников; адаптивному физическому воспитанию лиц с интеллектуальными нарушениями (Л.Е. Касмакова, 2020); теоретико-методическим основам адаптивного физического воспитания (Н.О. Рубцова, А.В. Рубцов, 2021); адаптивному физическому воспитанию детей с нарушением зрения и слуха (Н.Н. Мелентьева, 2021) и др. Таким образом, анализ современных исследований различных аспектов анализируемой проблемы и собственный опыт организации адаптивного физического воспитания, имеющийся у авторов, свидетельствуют о том, что адаптивное физическое воспитание будет способствовать успешной социализации людей с ОВЗ. Представленный обзор современной научной и учебно-методической литературы не претендует на абсолютную полноту сделанных выводов, но позволяет представить научную картину по заявленной проблеме.

#### *Список литературы*

1. Дробышева, С.А. Адаптивное физическое воспитание как учебная дисциплина и сфера деятельности выпускников бакалавров / С.А. Дробышева // Физическое воспитание и спортивная тренировка. – 2014. – № 4(10). – С. 50–53.
2. Коновалов, А.Ю. Адаптивное физическое воспитание в системе инклюзивного среднего профессионального образования Тамбовской области / А.Ю. Коновалов, Э.М. Османов, С.Ю. Дутов // Вестник Тамбовского университета. Серия: Гуманитарные науки. – 2018. – Т. 23. – № 177. – С. 118–128
3. Мищенко, И.А. Адаптивное физическое воспитание школьников с нарушением интеллекта и соматическими заболеваниями / И.А. Мищенко, Е.В. Вальнская // Известия ТулГУ. Физическая культура. Спорт. – 2019. – № 12. – С. 34–41.
4. Соколова, В.С. Адаптивное физическое воспитание детей дошкольного возраста с детским церебральным параличом : монография / В.С. Соколова, А.А. Анастасиадис. – М. : МПГУ, 2018. – 164 с.

5. Старостина, В.А. Организация физического воспитания в вузе со студентами с ограничением в состоянии здоровья / В.А. Старостина, Н.А. Каменцева, Н.А. Комарова // Перспективы науки. – Тамбов : ТМБпринт. – 2021. – № 8. – С. 120–122.

#### *References*

1. Drobysheva, S.A. Adaptivnoe fizicheskoe vospitanie kak uchebnaia distsiplina i sfera deiatel'nosti vypusknikov bakalavrov / S.A. Drobysheva // Fizicheskoe vospitanie i sportivnaia trenirovka. – 2014. – № 4(10). – S. 50–53.

2. Konovalov, A.Iu. Adaptivnoe fizicheskoe vospitanie v sisteme inkluzivnogo sredne-professional'nogo obrazovaniia Tambovskoi oblasti / A.Iu. Konovalov, E.M. Osmanov, S.Iu. Dutov // Vestnik Tambovskogo universiteta. Serii: Gumanitarnye nauki. – 2018. – T. 23. – № 177. – S. 118–128

3. Mishchenko, I.A. Adaptivnoe fizicheskoe vospitanie shkolnikov s narusheniem intellekta i somaticheskimi zabolevaniiami / I.A. Mishchenko, E.V. Valynskaia // Izvestiia TulGU. Fizicheskaiia kultura. Sport. – 2019. – № 12. – S. 34–41.

4. Sokolova, V.S. Adaptivnoe fizicheskoe vospitanie detei doshkol'nogo vozrasta s detskim tcerebralnym paralichom : monografiia / V.S. Sokolova, A.A. Anastasiadis. – M. : MPGU, 2018. – 164 s.

5. Starostina, V.A. Organizatciia fizicheskogo vospitaniia v vuze so studentami s ogranicheniem v sostoianii zdorovia / V.A. Starostina, N.A. Kamentceva, N.A. Komarova // Perspektivy nauki. – Tambov : TMBprint. – 2021. – № 8. – S. 120–122.

© А.И. Картавцева, Л.В. Калина, О.Б. Лобанова, Д.Д. Бурушкин, 2023

УДК 378.17

*Т.Н. КОЧЕТКОВА, Н.Ф. РОМАНЦОВА, О.А. ЕФИЦ, П.А. БАЛДИН**Лесосибирский педагогический институт – филиал ФГАОУ ВО «Сибирский федеральный университет», г. Лесосибирск*

## **ПРИМЕНЕНИЕ КОМПЛЕКСОВ ЛЕГКОАТЛЕТИЧЕСКОЙ НАПРАВЛЕННОСТИ ДЛЯ РАЗВИТИЯ СКОРОСТНО-СИЛОВЫХ СПОСОБНОСТЕЙ ШКОЛЬНИКОВ**

*Ключевые слова:* жизнь без вредных привычек; легкоатлетические упражнения; скоростно-силовые способности; тренировочный процесс; физическая культура и спорт.

*Аннотация:* Цель: разработать и внедрить комплексы легкоатлетических заданий для становления скоростно-силовой подготовки у учеников 12–13 лет на занятиях по физкультуре в школе. Задачи: разработать и обосновать комплексы легкоатлетических упражнений, влияющих на подготовку скоростно-силовых возможностей индивидуумов 12–13 лет на уроках физкультуры; скорректировать эффективность внедрения комплексов легкоатлетических упражнений, влияющих на процесс подготовки скоростно-силовых возможностей у учеников 12–13 лет. Использованы методы анкетирования, сравнительного анализа, тестирования. Гипотеза: процесс становления скорости и силовой подготовки школьников 12–13 лет способствует более эффективному развитию этих качеств при применении комплексов легкоатлетических упражнений.

В настоящее время в России идет динамичное развитие и изучение вопроса о том, как привлечь как можно больше подростков к занятиям спорта, правильному питанию, развитию без вредных привычек, т.е. ведению правильного образа жизни. Чтобы равномерно и без вреда для здоровья школьников 12–13 лет развивались скоростно-силовые способности, кроме усилий учителей физической культуры, надо объединять и улучшать педагогическое мастерство всех учителей. Сюда обязательно включать не только обмен опытом, но также вводить инновацион-

ные подходы для организации и проведения занятий по физкультуре.

Рассмотрим возрастные особенности физического развития подростков 12–13 лет для занятий легкой атлетикой. Анатомо-физиологические особенности подростков индивидуальны. В этом периоде жизни у индивидуумов происходит постепенная перестройка всего организма – не только физическая, но и психическая, и социальная. Все это ведет к взрослению. Большое значение в обеспечении конечного результата в стадии улучшения развития скорости и силовых способностей учеников 12–13 лет уделяется комплексам физических упражнений с легкоатлетической направленностью. Это задания, обеспечивающие развитие, совершенствование и укрепление в дальнейшем быстроты, силы, скоростных и других качеств. Уже доказано, что, развивая одно физическое качество, наш организм подключает к развитию этого качества и другие мышцы нашего организма. Но формирование и развитие этих мышц зависит от индивидуальной физической подготовленности, генетической предрасположенности ребенка к развитию. В процессе применяемых нагрузок, их дозировки и величины происходит физическое развитие тех или иных мышц. Если развивается одна какая-либо физическая способность, то мы получаем требования к работе других способностей.

Школьники 12–13 лет при работе с упражнениями на быстроту выполняют максимальную интенсивность в этом задании. Особенно это эффективно в циклических заданиях. Эти задания большое влияние оказывают как на аэробные, так и на анаэробные возможности. При формировании скоростно-силовых способностей большая часть упражнений направлена на развитие

силы. Если не будет развита мышечная сила, то двигательные способности не будут ярко выражены. В развитии быстроты идет воздействие на мышцы без применения усилия, из чего можно заключить, что наши мышцы сокращаются и расслабляются быстрее, когда мы не применяем силу. Физическое развитие школьников 12–13 лет проявляется у каждого индивидуально и зависит от специфики возраста. Все это надо учитывать в учебном или тренировочном процессах. Обязательно надо использовать индивидуальный подход к каждому ученику при развитии любого физического качества, а не только при развитии и приобретении навыка скоростно-силовой подготовки.

Проведение занятий по физкультуре в школах – это обязательная часть учебной программы. В процессе проведения занятий применяются специфические указания для достижения поставленных заданий на уроке: ознакомить, как правильно делать толчок в прыжке; закрепить навык низкого или высокого старта и т.д. Задачи на занятиях по физкультуре должны ставиться конкретно. Например: «Сегодня мы будем развивать скоростно-силовую способность. Бегать 1–2 км по пересеченной местности». Мы проводили эксперимент. На всем протяжении учебного года в одном классе проходили занятия по учебной программе. На занятиях в другом классе были введены физические упражнения легкоатлетической направленности. Уделялось внимание технике предложенного упражнения. Задания были строго урегулированные.

Эти упражнения не превышали положенное им время. Но циклические упражнения не должны по возможности применяться больше 5 минут. Аэробную нагрузку следует применять при развитии скоростно-силовых заданий не более, чем на 50 % с максимальной мощностью. Среди факторов, в наибольшей степени влияющих на физиологическую деятельность и работоспособность школьников 12–13 лет, также можно выделить степень расхода кислорода в организме. С возрастом увеличивается работа жизненной емкости легких (**ЖЕЛ**). Она более развита у подростков, занимающихся каким-либо видом спорта. Происходит максимальное потребление кислорода (**МПК**). В среднем оно происходит до 5 литров. Повышается доминирующее кровоснабжение организма школьников. Развитие физических способностей подрастающего поколения распределяется индивидуально. Они связаны между собой и воздействуют на деятельность и работоспособность. Формирование, развитие и укрепление скоростно-силовых качеств одновременно способствует развитию других групп мышц. Они контактируют в связке с получаемой нагрузкой. Кроме упражнений с отягощением, учитывается и сопротивление внешней среды.

Исходя из проведенного эксперимента, можно сделать вывод: применяя комплексы упражнений легкоатлетической направленности, мы видим, что формирование и развитие приобретенных скоростно-силовых качеств происходит активнее.

#### *Список литературы*

1. Иванова, Л.В. Формирование скоростно-силовых качеств у школьников на уроках физической культуры в малокомплектной сельской школе / Л.В. Иванова, Е.В. Бахарева // Интернет-журнал «Мир науки». – 2016. – Том 4. – № 2 [Электронный ресурс]. – Режим доступа : <http://mir-nauki.com/PDF/30PDMN216.pdf> (доступ свободный).
2. Кондрашов, Н.А. Оценка развития скоростно-силовых качеств кадетов с учетом типа конституции / Н.А. Кондрашов // Сибирский учитель. – 2018. – № 5. – С. 40–42.
3. Кочеткова, Т.Н. Физическое воспитание в сибирском вузе : учебное пособие / Т.Н. Кочеткова. – Красноярск : Сибирский федеральный ун-т, 2018. – 100 с.
4. Нестеров, В.А. Этапность развития физических качеств у детей школьного возраста, проживающих в различных климато-географических условиях / В.А. Нестеров // Физкультура и спорт. [Электронный ресурс]. – Режим доступа : <http://www.tnu.in.ua/study/refs/d126/file1192326.htm>.
5. Мусин, О.А. Формирование интереса к урокам по физической культуре у обучающихся старших классов / О.А. Мусин, Ю.С. Жемчуг, М.А. Веряскин, К.В. Белоусова // Перспективы науки. – Тамбов : ТМБпринт. – 2021. – № 12(147). – С. 203–205.

*References*

1. Ivanova, L.V. Formirovanie skorostno-silovykh kachestv u shkolnikov na urokakh fizicheskoi kultury v malokomplektnoi selskoi shkole / L.V. Ivanova, E.V. Bakhareva // Internet-zhurnal «Mir nauki». – 2016. – Tom 4. – № 2 [Elektronnyi resurs]. – Rezhim dostupa : <http://mir-nauki.com/PDF/30PDMN216.pdf> (dostup svobodnyi).
2. Kondrashov, N.A. Otsenka razvitiia skorostno-silovykh kachestv kadetov s uchetom tipa konstitucii / N.A. Kondrashov // Sibirskii uchitel. – 2018. – № 5. – S. 40–42.
3. Kochetkova, T.N. Fizicheskoe vospitanie v sibirskom vuze : uchebnoe posobie / T.N. Kochetkova. – Krasnoiarsk : Sibirskii federalnyi un-t, 2018. – 100 s.
4. Nesterov, V.A. Etapnostrazvitiia fizicheskikh kachestv u detei shkolnogo vozrasta, prozhivaiushchikh v razlichnykh klimato-geograficheskikh usloviakh / V.A. Nesterov // Fizkultura i sport. [Elektronnyi resurs]. – Rezhim dostupa : <http://www.tnu.in.ua/study/refs/d126/file1192326.htm>.
5. Musin, O.A. Formirovanie interesa k urokam po fizicheskoi kulture u obuchaiushchikhsia starshikh klassov / O.A. Musin, Iu.S. Zhemchug, M.A. Veriaskin, K.V. Belousova // Perspektivy nauki. – Tambov : TMBprint. – 2021. – № 12(147). – S. 203–205.

© Т.Н. Кочеткова, Н.Ф. Романцова, О.А. Ефиц, П.А. Балдин, 2023

УДК 37

*И.А. КУЛАЖНИКОВ, А.В. МЕДВЕДЕВ, Н.А. ГОНЧАРОВА*

*ФГБОУ ВО «Мичуринский государственный аграрный университет», г. Мичуринск*

## **МЕТОДИЧЕСКИЙ ПОТЕНЦИАЛ ЦИФРОВЫХ ТЕХНОЛОГИЙ И ИНТЕРНЕТ-РЕСУРСОВ В ПРОЦЕССЕ ОБУЧЕНИЯ ПИСЬМЕННОЙ РЕЧИ НА ИНОСТРАННОМ ЯЗЫКЕ**

*Ключевые слова:* цифровые технологии; иноязычная коммуникативная компетенция; владение иноязычной письменной речью; письменная форма общения; интернет-коммуницирование; интернет-ресурсы.

*Аннотация:* Целью исследования является выявление методического потенциала цифровых технологий и интернет-ресурсов для подготовки обучающихся к Основному государственному экзамену и Единому государственному экзамену, где средством контроля, помимо уровня сформированности навыков и умений аудирования, говорения и чтения на иностранном языке, является уровень сформированности навыков и умений в области письма. В статье подчеркивается, что в настоящее время интернет-пространство для обучающихся является не просто местом для социальной коммуникации, но и площадкой для обучения, при этом данная площадка требует активного применения средств устно-письменной коммуникации. В рамках настоящего исследования обозначена роль обучения иноязычной письменной речи; подчеркивается, что обучение письменной речи имеет огромное значение. Обосновано, что владение иноязычной письменной речью позволяет использовать знание иностранного языка на практике в процессе общения с носителями языка при помощи обмена сообщениями в чате, играх, комментирования постов и фотографий в социальных сетях. Обращение к электронным письмам, к *E-mail*-проектам, к чатам, социальным сетям, видеоконференциям, к созданию собственной странички или блога способствует дополнительной мотивации школьников, развивает навыки и умения письменной речи на английском языке,

формирует иноязычную коммуникативную компетенцию.

Можно с уверенностью утверждать, что на современном этапе развития общества владение человеком письменной речью является как показателем сформированной коммуникативной компетенции, так и индикатором общей культуры коммуниканта. Активное становление информационного пространства привело к тому, что процесс общения в письменной форме приобретает не меньшую значимость, чем общение в устной форме, в результате чего ключевой составляющей коммуникативной компетенции можно считать способность коммуниканта грамотно оформлять письменные высказывания. Не является исключением и процесс письменного общения, осуществляемый на иностранном языке.

Бесспорно, процесс обучения иностранным языкам в настоящее время ориентирован на формирование иноязычной коммуникативной компетенции, воплощенной в основных видах иноязычной речевой деятельности: аудировании, говорении, чтении и письме. В настоящее время письменные навыки и умения выполняют одну из ключевых коммуникативных функций и выступают в качестве средства контроля сформированности речевых навыков и умений обучающихся. Контроль подобных навыков и умений нашел выражение в государственной итоговой аттестации в двух основных формах: Основной государственной экзамен (ОГЭ) по завершении девятого класса и Единый государственный экзамен (ЕГЭ) по окончании одиннадцатого класса. Следовательно, можно говорить о

том, что письменная речь является необходимой составляющей иноязычного образовательного процесса.

В современной образовательной среде большое внимание уделяется цифровым технологиям, понимаемым как технологии, которые используют компьютеры и/или другую современную технику (например, смартфоны) для каких-либо целей [1]. Привлечение цифровых технологий в образовательный процесс расширило перечень образовательных ресурсов, в результате чего интернет-ресурсы, представляющие собой совокупность электронных документов или файлов, объединенных одним IP-адресом или доменом, стали неотъемлемой частью процесса обучения иностранным языкам. В связи с этим особую актуальность приобретает исследование проблемы применения цифровых технологий и интернет-ресурсов в процессе обучения иностранным языкам в целом и проблемы обучения иноязычной письменной речи в частности.

Обучение письменной речи имеет огромное значение, так как владение индивидуумом данным видом иноязычной речевой деятельности позволяет применять знание иностранного языка на практике в процессе общения с носителями языка при помощи обмена сообщениями в чате и в играх, при комментировании постов и фотографий в социальных сетях. Письменное оформление личных или официальных писем, заполнение анкет или бланков мотивируют обучающихся к овладению письменной иноязычной речью на том уровне, на котором возможно полноценное общение с носителем языка. В свою очередь, письменное высказывание, оформленное в качестве личного письма, является объектом оценивания уровня владения письменной иноязычной речью при решении заданий на экзамене – на ОГЭ или ЕГЭ – по английскому языку в 9 и 11 классах.

Бесспорно, активное применение цифровых технологий дает возможность обучающимся беспрепятственно погружаться в интернет-пространство в любое время и в любой точке мира. В настоящее время интернет-пространство является не просто местом для социальной коммуникации, но и площадкой для обучения, где применяются средства устно-письменной коммуникации. Данное обстоятельство обуславливает тот факт, что интернет-пространство является неотъемлемой частью жизни школьников.

С развитием интернета письменное общение постепенно начинает преобладать над устным общением, что является мощным стимулом для изучения письменной формы английского языка. Ряд исследователей отмечает одну из главных потребностей школьников, активно изучающих иностранные языки, – потребность в общении [3].

Попутно заметим, что проблемой обучения иноязычной письменной речи с учетом использования цифровых технологий занимаются отечественные и зарубежные ученые [1–5]. Результаты исследований доказывают, что использование данных технологий и интернет-ресурсов дает положительные результаты [1].

Использование цифровых технологий в совершенствовании англоязычной письменной речи помогает при развитии навыков и умений чтения, при тренировке навыков и умений аудирования (на основе аутентичных текстов сети Интернет), письменных речевых навыков и умений и, как результат, навыков и умений иноязычного говорения, поскольку то, что человек пишет, он проговаривает во внутренней речи. Применение интернет-ресурсов на уроках английского способствует формированию культурных знаний, «включающих речевой этикет, особенности речевого поведения страны изучаемого языка. Также интернет-ресурсы мотивируют обучающихся к совершенствованию иноязычной речевой деятельности на основе использования актуальных материалов» [2].

Глобальная сеть располагает ресурсами, имеющими наибольший методический потенциал при обучении письменной речи на уроке английского языка, а именно: образовательными платформами, электронной почтой, чатами и т.д., где иностранный язык применяется для целей реальной коммуникации.

В методических исследованиях существует анализ определенного опыта использования электронных писем как цифрового ресурса для развития навыков и умений англоязычной письменной речи [4]. При помощи данного цифрового ресурса изучение иностранного языка становится ориентированным на решение естественной коммуникативной задачи на иностранном языке, что способствует мотивации к изучению иностранного языка и формированию коммуникативной компетенции обучающихся.

Однако следует заметить, что использование электронных писем на уроке иностранного



языка в рамках развития навыков и умений письменной речи обучающихся имеет свои преимущества и недостатки. К преимуществам можно отнести следующие моменты: скорость передачи сообщений (обмен электронными письмами происходит быстрее написания обычных писем) и неограниченное количество участников. Главным недостатком использования электронных писем является выбор темы для организации письменного общения. Так, долгий выбор темы сопровождается редкими ответными сообщениями от партнеров по переписке, что, в свою очередь, ведет к снижению мотивации обучающихся к ведению письменного диалога.

Попутно акцентируем внимание на том, что, кроме использования электронных писем, существует возможность совместной работы обучающихся над проектами на уроках английского языка. Так, обычно *E-mail*-проекты организуются с привлечением обучающихся из разных стран для активизации речевой деятельности на изучаемом языке. В данном случае коммуникация происходит с реальным другом по переписке, а не в условной речевой коммуникативной ситуации. Таким образом, использование электронных писем для развития навыков и умений англоязычной письменной речи способствует дополнительной мотивации школьников, развивает навыки и умения письменной речи на английском языке и, как результат, формирует иноязычную коммуникативную компетенцию.

Постоянно развивающиеся цифровые технологии и интернет-пространство дали возможность появлению такого вида коммуникации, как блог. Исследователи-методисты и учителя-практики выделяют блог как один из возможных способов развития навыков и умений англоязычной письменной речи обучающихся. Блог (англ. *blog*, от *web log* – интернет-журнал событий, интернет-дневник, онлайн-дневник) определяется как веб-сайт, основное содержимое которого составляют регулярно добавляемые пользователем записи, содержащие текст, изображения или мультимедиа. Существует мнение, что понятие «блог» можно рассматривать как личный дневник обучающегося или группы обучающихся и как специально организованную страницу с рабочими заданиями от преподавателя, существующую в интернет-пространстве [3].

Одна из первых методических работ, посвященных использованию блога в обучении иностранному языку, представлена К. Кеннеди.

Автор описывает опыт использования блога обучающимися и учебной группы, а также сообщает о необходимости разделения блогов согласно учебным целям. Д. Блох в дальнейшем развил идею блога в качестве обучающей блог-технологии, которую можно использовать при написании эссе. Основными направлениями в работе обучающихся с блогом являются публикация собственных эссе и обсуждение эссе своих одноклассников. Посредством данной работы школьники развивают навыки и умения письменного оформления эссе и навыки критического мышления. Исследователь продолжил изучение блогов и предложил методику организации сетевой дискуссии на иностранном языке. Результаты продемонстрировали, что блог действительно является наилучшим средством для проведения дискуссий. В целом авторы работ, занимающиеся данным вопросом, по-разному классифицируют блоги [3]. Например, С. Доунс выделяет три типа блогов:

- 1) классное веб-пространство для размещения объявлений и домашних заданий;
- 2) публичная зона обучающихся для публикаций домашних заданий;
- 3) личное пространство для размышлений школьников [5].

По мнению С. Доунса, данная типология определяет способы использования блогов в процессе обучения иностранному языку:

- 1) в качестве классной веб-страницы;
- 2) для размещения дополнительной информации для выполнения домашних заданий;
- 3) для использования блога для дискуссии;
- 4) для организации классных семинаров при помощи блогов;
- 5) для создания собственных блогов для выполнения домашних заданий [5].

Некоторые исследователи предлагают использовать блог-технологии в обучении англоязычной письменной речи. Обосновано, что применение данной технологии развивает умения использования иностранного языка как средства образования и самообразования [3]. В ряде работ автор предлагает подробнее рассмотреть назначение и содержание блога преподавателя, обучающихся и учебной группы.

Обучающиеся могут получить необходимую информацию из блога учителя о предмете и содержании программы курса, домашних заданиях, дополнительный материал, ссылки на информационно-справочные, учебные интернет-ресурсы

и на сетевые тесты. Учитель с целью развития письменных навыков и умений рекомендует обучающимся создать личные блоги, периодически добавлять в блоги новую информацию. Отличительной особенностью блогов обучающихся является обязательное условие – ведение блога на изучаемом языке. В учебном блоге обучающиеся размещают информацию о себе, своих увлечениях, семье и друзьях, делятся своим мнением с другими участниками языковой группы.

В методических исследованиях отмечается, что при работе с блогами школьники смогут развить следующие навыки и умения письменной речи:

- 1) предоставление личной информации о себе, своей семье;
- 2) использование необходимых языковых средств для выражения мнения, описания;
- 3) аргументирование своей точки зрения;
- 4) написание эссе, письма, рецензии [1; 2].

Работа с блогом способствует развитию навыков и умений письменной речи и предполагает работу над:

- 1) изложением содержания прочитанного иноязычного материала (тезисы или краткие сообщения);
- 2) сравнением и сопоставлением информации из разных блогов обучающихся;

3) аргументированием своего мнения, позиции по определенной заданной теме.

Очевидно, что применение блогов в процессе изучения иностранного языка оказывает положительное содействие в процессе развития письменных навыков и умений.

Таким образом, цифровые технологии и интернет-ресурсы мотивируют обучающихся к совершенствованию иноязычной речевой деятельности на основе использования актуальных материалов, ориентируют обучающихся применять иностранный язык для целей реальной коммуникации. Письменная речь является необходимой составляющей иноязычного образовательного процесса. Навыки и умения письменной иноязычной речи обучающихся являются объектом контроля при решении заданий на ОГЭ или ЕГЭ по английскому языку в 9 и 11 классах. Интернет-пространство является местом для социальной коммуникации, площадкой для обучения, где активно используются средства устно-письменной коммуникации. Обращение к электронным письмам, *E-mail*-проектам, чатам, социальным сетям, видеоконференциям, к созданию собственной странички или блога способствует дополнительной мотивации школьников, развивает навыки и умения письменной речи на английском языке, формирует иноязычную коммуникативную компетенцию.

#### *Список литературы*

1. Машевская, О.В. Цифровые технологии как основа цифровой трансформации современного общества / О.В. Машевская // Вестник Полесского государственного университета. Серия общественных и гуманитарных наук. – 2020. – № 1. – С. 37–44.
2. Смирнова, Е.В. Актуальные аспекты совершенствования иноязычной письменной речи при использовании средств информационных и коммуникационных технологий / Е.В. Смирнова // Балтийский гуманитарный журнал. – 2015. – № 4(13). – С. 102–105.
3. Стародубцев, А.С. Блоги в учебном процессе / А.С. Стародубцев, Л.А. Горохова, А.А. Киселева // Народное образование. – 2011. – № 4. – С. 232–241.
4. Сухачева, И.А. Подготовка обучающихся к выполнению задания 33 (задания по письму) на ОГЭ в 9-м классе / И.А. Сухачева // Актуальные проблемы современного иноязычного образования. – 2017. – № 6. – С. 29–31.
5. Downes, S. E-Learning 2.0 / S. Downes. – 2005 [Electronic resource]. – Access mode : [https://edtechbooks.org/pdfs/mobile/wild/e-learning\\_2.0.pdf](https://edtechbooks.org/pdfs/mobile/wild/e-learning_2.0.pdf).
6. Попова, М.И. Теоретические подходы к вопросу о формировании навыков иноязычной письменной речи / М.И. Попова, Г.М. Парникова // Перспективы науки. – Тамбов : ТМБпринт. – 2021. – № 12(147). – С. 124–127.

#### *References*

1. Mashevskaja, O.V. Tsifrovye tekhnologii kak osnova tsifrovoi transformacii sovremennogo

obshchestva / O.V. Mashevskaja // Vestnik Poleskogo gosudarstvennogo universiteta. Seriya obshchestvennykh i gumanitarnykh nauk. – 2020. – № 1. – S. 37–44.

2. Smirnova, E.V. Aktualnye aspekty sovershenstvovaniia inoiazychnoi pismennoi rechi pri ispolzovanii sredstv informatsionnykh i kommunikatsionnykh tekhnologii / E.V. Smirnova // Baltiiskii gumanitarnyi zhurnal. – 2015. – № 4(13). – S. 102–105.

3. Starodubtcev, A.S. Blogi v uchebnom protsesse / A.S. Starodubtcev, L.A. Gorokhova, A.A. Kiseleva // Narodnoe obrazovanie. – 2011. – № 4. – S. 232–241.

4. Sukhacheva, I.A. Podgotovka obuchaiushchikhsia k vypolneniiu zadaniia 33 (zadaniia po pismu) na OGE v 9-m klasse / I.A. Sukhacheva // Aktualnye problemy sovremennogo inoiazychnogo obrazovaniia. – 2017. – № 6. – S. 29–31.

6. Popova, M.I. Teoreticheskie podkhody k voprosu o formirovanii navykov inoiazychnoi pismennoi rechi / M.I. Popova, G.M. Parnikova // Perspektivy nauki. – Tambov : TMBprint. – 2021. – № 12(147). – S. 124–127.

© И.А. Кулажников, А.В. Медведев, Н.А. Гончарова, 2023

*И.Н. РОНЬ, Д.Д. ЕЛИЗАРЬЕВА, С.Э. СУРКОВА, А.А. ДЕРИКЬЯНЦ*

*ФГБОУ ВО «Кубанский государственный университет физической культуры, спорта и туризма», г. Краснодар*

## **ПОСТРОЕНИЕ УЧЕБНО-ТРЕНИРОВОЧНОГО ПРОЦЕССА, НАПРАВЛЕННОГО НА РАЗВИТИЕ ВЫНОСЛИВОСТИ СПОРТСМЕНОВ ТРЕНИРОВОЧНОГО ЭТАПА ПОДГОТОВКИ В ТАНЦЕВАЛЬНОМ СПОРТЕ**

*Ключевые слова:* танцевальный спорт; общая выносливость; специальная выносливость; физическая подготовка; танцор-спортсмен; методы обучения; педагогическое тестирование.

*Аннотация:* В статье представлен анализ физической подготовки танцоров-спортсменов в возрасте 14–15 лет, а именно развития выносливости. Сущность проблемы сводится к тому, чтобы развить специальную выносливость спортсменов для соревновательной деятельности, построив учебно-тренировочный процесс, основываясь на возрастных особенностях занимающихся.

*Цель:* составить характеристику тренировочного процесса по воспитанию специальной выносливости на тренировочном этапе подготовки.

*Задачи:* провести теоретический анализ развития общей и специальной выносливости у спортсменов, специализирующихся в танцевальном спорте, на тренировочном этапе подготовки.

*Гипотеза исследования:* основываясь на сенситивном периоде развития общей и специальной выносливости, строится учебно-тренировочный процесс развития физического качества, что позволяет ускорить развитие специальной физической подготовки и улучшить результаты танцоров-спортсменов в соревновательный период.

*Методы:* анализ, системный подход, индукция, классификация.

*Достигнутые результаты:* выявлена важность развития общей и специальной выносливости в танцевальном спорте, а также грамотно-

го построения учебно-тренировочного процесса, определено его влияние на развитие физической подготовки спортсменов.

Физические качества не приобретаются в течение жизни, а только совершенствуются. При рождении человек уже обладает морфофункциональными качествами, которые обеспечивают физическую активность, проявляющуюся в большей степени в двигательной деятельности. Принято выделять пять физических качеств, такие как сила, быстрота, ловкость, гибкость и выносливость. В связи с продолжительностью работы спортсменов на соревнованиях, которая доходит до 3–6 часов за одни сутки состязаний, для спортсменов-танцоров в большой степени важна выносливость.

Выносливость – это противостояние организма утомлению на протяжении определенного промежутка времени. Выносливость тесно связана с функциональными системами организма, такими как сердечно-сосудистая и центральная нервная, дыхательная и эндокринная системы, с состоянием энергетического обмена и нервно-мышечного аппарата.

Общая выносливость характеризуется как совокупность функциональных возможностей организма во время длительных тренировок различного характера с невысокой интенсивностью. С помощью аэробных возможностей и экономизации техники двигательного действия можно судить об уровне общей выносливости у спортсмена, так как именно работа аэробной направленности характеризует его. Таким образом, общая выносливость служит фундаментом



Рис. 1. Физические упражнения (ФУ)

для специальной выносливости спортсменов.

Специальная выносливость относится к избранному виду спорта, то есть к специфическим нагрузкам. Характеризуется специальная выносливость такими показателями, как возможности нервно-мышечного аппарата, запас внутримышечной энергии, навыки управления двигательными действиями, а также уровнем показателей других физических качеств [3].

Сенситивный период развития общей выносливости для мальчиков приходится на возраст 16–20 лет, так как в данный период развития организма созревают функциональные системы, которые обеспечивают работу аэробного характера, такие как сердечно-сосудистая и дыхательная системы.

В танцевальном спорте можно выделить такие виды выносливости, как скоростно-силовая, координационная. Силовая выносливость – способность организма преодолевать силовое воздействие определенный период времени. Скоростная выносливость – способность организма поддерживать заданную интенсивность работы. Координационная выносливость – способность спортсмена-танцора выполнять упражнения на координацию определенный отрезок времени, приближенный к максимальному. Скоростная выносливость развивается одновременно с быстротой, поэтому сенситивные периоды прихо-

дятся на 13–14 лет и 13–16 лет, самым неблагоприятным периодом является возраст 9–11 лет. Координационная выносливость у мальчиков развивается в возрасте 10–11 лет и 14–15 лет, у девочек – в возрасте 11–13 лет [1].

Для определения уровня общей и специальной выносливости у обучающихся в возрасте 14–15 лет необходимо применять метод педагогического тестирования. Проанализировав научный материал, мы выявили физические упражнения, с помощью которых можно определить уровень физической подготовки танцоров-спортсменов, а именно общей и специальной выносливости (рис. 1).

6-минутный бег. Данное педагогическое тестирование проводится на открытом пространстве, которое оборудовано для бега или для спортивных занятий. Задача испытуемого – преодолеть максимальное расстояние за 6 мин. Дистанция, преодоленная танцором-спортсменом, будет являться показателем уровня работоспособности и общей выносливости.

Гарвардский степ-тест. При выполнении данного тестирования танцор-спортсмен должен выполнить восхождение на ступень, высота которой составляет 30–50 см, на протяжении 4 минут в темп метронома, частота которого 120 уд./мин. Оценка функциональной готовности устанавливается в виде:

$$\text{ИГСТ} = \frac{t \times 100}{(f_1 + f_2 + f_3) \times 2},$$

где ИГСТ – индекс Гарвардского степ-теста;  $f_1, f_2, f_3$  – частота пульса на 2, 3 и 4 минутах восстановления.

Частоту сердечных сокращений (ЧСС) измеряют в период восстановления в положении сидя в периоды времени, такие как 30 с, 2, 3 и 4 минуты.

Тест Купера. При выполнении данного педагогического тестирования испытуемый должен пробежать максимальное расстояние на протяжении 12 минут на специально оборудованной площадке для бега или спортивной площадке.

В целях определения специальной выносливости в танцевальном спорте на тренировочном этапе подготовки используются специальные педагогические тесты.

1. Выполнение физического упражнения, приближенного к соревновательному методу. Для выполнения специального тестирования в танцевальном спорте нужно создать условия соревновательной деятельности, а именно исполнение соревновательных композиций подряд, время исполнения одной танцевальной композиции составляет 1,5–2 минуты, период восстановления между ними составляет 15–20 секунд. В соревновательной деятельности спортсмен исполняет в одном туре 5 танцев. Определение специальной выносливости происходит по ЧСС танцоров-спортсменов при исполнении танцевальных композиций и после нагрузки после восстановления.

2. Исполнение танцевальных композиций с максимальным выполнением упражнения с из-

мерением ЧСС у обучающихся. Тестирование прекращается тогда, когда пульс спортсменов достигает 200 уд./мин.

3. Для проведения данного тестирования танцор-спортсмен должен выполнять высокоинтенсивные физические упражнения, а именно исполнение танца джайв или квикстеп на протяжении 3, 6 или 12 минут. При достижении у испытуемого ЧСС в 200 уд./мин тестирование прекращается. Данный педагогический тест выявляет способность спортсмена выполнять долговую специфическую нагрузку.

В табл. 1 представлены результаты оценки вышеуказанных педагогических тестов по определению уровня развития общей специальной выносливости [3].

Для оценки специальной выносливости за единицу измерения в основном принимают ЧСС, показатели нормы для педагогических тестов, представлены в табл. 2.

При выборе метода для развития выносливости в танцевальном спорте нужно учитывать физическую подготовленность спортсменов, их уровень мастерства, а также продолжительность выполнения нагрузки и ее интенсивность. Для выбора методики урока воспитания специальной выносливости нужно учитывать специфику избранного вида спорта. Для танцевального спорта характерна смена ритма и интенсивности работы, таким образом, двигательные действия сопровождаются фазами расслабления в короткие периоды физической нагрузки. Часто используют вспомогательное оборудование, например утяжелители, для совершенствования способности противостоять утомлению во время исполнения танцевальных композиций. Вес отягощений выбирают по интенсивно-

**Таблица 1.** Оценка показателей общей выносливости

Название теста и единицы измерения результатов	Оценка показателей				
	Низкая	Ниже средней	Средняя	Хорошая	Отличная
<b>Мальчики</b>					
6-минутный бег (м)	1100 и менее	1101–1250	1251–1350	1351–1499	1500 и более
Гарвардский степ-тест (кол-во)	Менее 55	55–64	65–79	80–89	90 и более
Тест Купера (м)	Менее 2100	2100–2200	2200–2500	2500–2750	2750–3000
<b>Девочки</b>					
6-минутный бег (м)	900 и менее	901–1050	1051–1200	1201–1299	1300 и более
Гарвардский степ-тест (кол-во)	Менее 55	55–64	65–79	80–89	90 и более
Тест Купера (м)	Менее 1600	1600–1900	1900–2100	2100–2300	2300–2400

**Таблица 2.** Оценка показателей специальной выносливости

№ теста	Критерии оценки и единицы измерения результатов	Оценка показателей		
		Удовлетворительно	Хорошо	Отлично
1	Восстановление ЧСС (уд./мин)	До 10	До 20	20–30
2	ЧСС (уд./мин)	190–200	180–190	Менее 175
3	Минуты	1,5–2	2–3	3–6 и более

сти и продолжительности работы. Для данного типа работы используют прерывный метод тренировки, пульс при такой работе достигает 120–132 уд./мин, однако используют чаще всего метод многократного повторения вплоть до утомления, так как для эффективного развития специальной выносливости пульс должен достигать 180 уд./мин [4].

На основе вышесказанного можно выделить три метода для развития специальной выносливости в танцевальном спорте.

1. Непрерывный метод чаще всего используют для развития аэробных возможностей занимающихся. Суть данного метода заключается в переменном темпе тренировки, в котором не подразумеваются высокоинтенсивные нагрузки.

2. Прерывный метод характеризуется повторением отдельных движений любого танца с интервалами для восстановления, следовательно, при использовании данной методики проведения урока совершенствуются аэробные и анаэробные способности организма. Прерывный метод также характеризуется изменением условий для выполнения двигательных действий, таких как продолжительность занятия, темп нагрузок, время отдыха, а также форма отдыха и количество повторений.

3. Соревновательный метод приближен к соревновательной деятельности, следовательно, для его осуществления от спортсмена требуется

работа на пределе его возможностей.

В методике развития специальной выносливости выявляют следующую закономерность: непрерывный метод чаще всего используется для подготовки танцоров-спортсменов на учебно-тренировочном этапе, в то время как в соревновательный период основную роль в подготовке занимающихся играют прерывный и соревновательный методы [2].

Таким образом, на тренировочном этапе подготовки у детей в возрасте 14–15 лет благоприятнее всего развивать специальную выносливость, в которую входит скоростно-силовая и координационная выносливость. При проведении педагогических тестирований тренеры-педагоги проводят предварительный, оперативный, текущий, этапный и итоговый контроль. С помощью полученных результатов рекомендуется создавать программы тренировок для развития общей и специальной выносливости, а также наблюдать динамику. Грамотный выбор метода тренировки и специального упражнения, основанного на сенситивном периоде развития специальной выносливости, позволит тренерам выстроить учебно-тренировочный процесс для развития одного из самых важных физических качеств – выносливости – в танцевальном спорте, что поможет спортсменам ускорить процесс достижения наивысших результатов на соревнованиях.

#### *Список литературы*

1. Бердичевская, Е.М. Возрастная физиология физической культуры и спорта : учебное пособие / Е.М. Бердичевская, Е.С. Тришин; Кубанский государственный университет физической культуры, спорта и туризма. – Краснодар : КГУФКСТ, 2021. – 109 с.
2. Ронь, И.Н. Выносливость как ведущее физическое качество спортсменов вида спорта танцевальный спорт / И.Н. Ронь, Д.В. Ястребов, И.С. Колотов // Перспективы науки. – Тамбов : ТМБпринт. – 2021. – № 12(147). – С. 212–215.
3. Солодков, А.С. Физиология человека. Общая. Спортивная. Возрастная : учебник для вузов ФК / А.С. Солодков, Е.Б. Сологуб. – 9-е изд. – Москва : Спорт, 2020. – 620 с.

4. Karpanina E.N., Gura A.Yu., Ron I.N. Rationale of the System Approach to Education of Future Specialists in the University / E.N. Karpanina, A.Yu. Gura, I.N. Ron // *Astra Salvensis*. – 2018. – Т. 6. – N S1. – Pp. 763–765.

#### *References*

1. Berdichevskaya, E.M. *Vozrastnaya fiziologiya fizicheskoy kultury i sporta : uchebnoye posobie* / E.M. Berdichevskaya, E.S. Trishin; Kubanskiy gosudarstvennyy universitet fizicheskoy kultury, sporta i turizma. – Krasnodar : KGUFKST, 2021. – 109 s.

2. Ron, I.N. Vynoslivost kak vedushchee fizicheskoe kachestvo sportsmenov vida sporta tantsevalnyy sport / I.N. Ron, D.V. Iastrebov, I.S. Kolotov // *Perspektivy nauki*. – Tambov : TMBprint. – 2021. – № 12(147). – S. 212–215.

3. Solodkov, A.S. *Fiziologiya cheloveka. Obshchaya. Sportivnaya. Vozrastnaya : uchebnyy dlya vuzov FK* / A.S. Solodkov, E.B. Sologub. – 9-e izd. – Moskva : Sport, 2020. – 620 s.

© И.Н. Ронь, Д.Д. Елизарьева, С.Э. Суркова, А.А. Дерикьянц, 2023



УДК 376

Т.В. СЛЮСАРСКАЯ, Ю.В. КУЗНЕЦОВА

ФГБОУ ВО «Тульский государственный педагогический университет  
имени Л.Н. Толстого», г. Тула;

АНО ПО «Открытый социально-экономический колледж», г. Тула

## РАЗВИТИЕ ЛОГИЧЕСКОГО МЫШЛЕНИЯ У СЛАБОВИДЯЩИХ МЛАДШИХ ШКОЛЬНИКОВ ПРИ РЕАЛИЗАЦИИ ПРЕДМЕТНОЙ ОБЛАСТИ «МАТЕМАТИКА»

*Ключевые слова:* логическое мышление; зрительная патология; младший школьный возраст.

*Аннотация:* В статье представлены результаты теоретического и эмпирического изучения особенностей логического мышления у младших школьников со зрительной патологией. В последнее время проблема познавательного развития младших школьников важна как никогда. Однако постоянный рост объема и сложности научных знаний делает невозможным их трансляцию в полном объеме в общеобразовательной школе. В этой связи вопрос о необходимости специальной работы учителя начальных классов над развитием логической составляющей мышления ученика приобретает особенную остроту. Актуальность данной проблемы довольно значительна и в отношении младших школьников с ограниченными возможностями здоровья, в частности со зрительной патологией. Неумение логического построения работы, трудности пространственной ориентировки, невладение количественными понятиями, затруднения в установлении причинно-следственных связей детьми с нарушением зрения ведут к большим трудностям в учебном процессе. Причина в том, что недоработки в развитии логической сферы первоклассника с нарушением зрения уже в течение первого года обучения создадут ему большие трудности в обучении, и трудности эти не будут уменьшаться с переходом в следующие классы, а только увеличиваться (поскольку материал будет усложняться).

С поступлением ребенка в начальную школу меняется вся система его психического и эмоционального развития. Мышление и мыслительная деятельность становятся ведущим фактором развития успешной учебной деятельности младшего школьника, что является базой и находится на сенситивном этапе развития произвольности всех психических функций.

Стоит отметить, что одним из новообразований младшего школьного возраста и является наличие логического мышления, уровень его развития напрямую влияет на успешность обучения младшего школьника. От того, насколько развиты «элементы логики» у ребенка, будет зависеть его дальнейшая перспектива образования. Н.Б. Истомина [1], Н.Ф. Талызина [2] подчеркивают, что логическое мышление находится в тесной взаимосвязи с уровнем развития операциональной системы, т.е. с уровнем развития мыслительных (логических) операций анализа синтеза, сравнения, обобщения и т.д.

Цель исследования заключалась в теоретическом и эмпирическом изучении особенностей логического мышления у младших школьников со зрительной патологией. Рассмотрев концепции процесса мышления и, в частности, развития логического мышления, операциональную систему его развития через мыслительные операции, А.В. Белошистая и В.В. Левитес [3] дают определение мышлению как высшей психической функции человеческой психики, способной отражать явления окружающей действительности, устанавливать связи и зависимости между объектами этой действительности, решать и делать выводы, исходя из состояния объективной действительности индивида.

С точки зрения возрастного подхода развития нормотипично развивающихся детей можно отметить, что мышление и мыслительная деятельность становятся ведущим фактором развития успешной учебной деятельности младшего школьника, что является базой и находится на сенситивном этапе развития произвольности всех психических функций.

Обращаясь к исследованиям мышления в научной области тифлологии и особенностям развития и проявления данного процесса у детей с нарушением зрения, находим ряд концепций, касающихся специфики развития процесса мышления у лиц, имеющих различные нарушения зрения. Так, группа авторов, использующая наблюдения за данной категорией (А.А. Крогиус, Б.И. Коваленко и др.) утверждает, что мыслительные процессы у этого контингента обучающихся начальных классов носят более динамичный характер, в отличие от норморазвивающихся людей. Противоположная концепция, представленная М.И. Земцовой, Ф.Н. Шемякиным, о значимом негативном влиянии нарушенного зрения на формирование чувственного запаса знаний об окружающей действительности, находящихся в тесной взаимосвязи с развитием мышления, проявляется в фактах о том, что затруднена работа операциональной системы и, в частности, при действии опознания, сравнения, классификации. В свою очередь, А.И. Зотов, Л.И. Солнцева говорят об отсутствии какого-либо влияния нарушенного зрения на развитие мыслительной деятельности и утверждают, что ее развитие и развитие мыслительных процессов лишь несколько затягивается в онтогенезе [4].

И.П. Волкова, Е.Б. Быкова отмечают, что нарушение зрения в той или иной степени ведет к искажению запаса чувственного опыта у младших школьников, что, несомненно, влияет на общее развитие, прежде всего, мышления, обозначая особенностью его дивергентность при расхождении отражения действительности между чувственной и логической основой. Наличие дивергентности мышления может способствовать затруднению скорости формирования понятий, что значительно снижает скорость работы логических операций обобщения, классификации, систематизации. Тем не менее, как подчеркивают ученые, зрительный дефект не может полностью изменить ход развития мыслительной деятельности младших школьников с

нарушением зрения, однако замедленность формирования и развития данного процесса в онтогенезе экспериментально доказана [5].

Учитывая научные исследования и метапредметные результаты, отраженные в Приказе Министерства просвещения Российской Федерации от 31.05.2021 № 286 «Об утверждении федерального государственного образовательного стандарта начального общего образования», в младшем школьном возрасте дети со зрительной патологией должны овладеть следующими универсальными учебными действиями (далее – УУД), в частности логическими:

1) устанавливать связи и зависимости между математическими объектами (часть – целое; причина – следствие; протяженность);

2) применять базовые логические универсальные действия: сравнение, анализ, классификация (группировка), обобщение и др.

На этой основе мы подобрали методики диагностики, отвечающие психометрическим показателям. Данные методики были условно разделены на две диагностические серии.

1. Установление связей и зависимости между математическими объектами: методика «Разрезные картинки» (А.Н. Бернштейн, в модификации Л.И. Переслени и О.И. Шурановой), методика «Понимание сюжетной картины» (Н.Я. Семаго и М.М. Семаго).

2. Базовые логические универсальные действия: методика «Раздели на группы» (Р.С. Немов), методика «Четвертый лишний» (Л.М. Шипицина), методика «Установление закономерности» (С.Д. Забрамная), методика «Выделение существенных признаков» (С. Римский и Р.Р. Римская).

Эмпирическое исследование проводилось на базе Муниципального бюджетного общеобразовательного учреждения «Центр образования № 29» города Тулы. В эксперименте принимали участие 60 детей младшего школьного возраста (2012–2013 года рождения), в диагностических картах которых отражены офтальмологические диагнозы. Все дети с сохранным интеллектуальным развитием, сопутствующие дефекты отсутствуют. Рассмотрим результаты, полученные в первой серии заданий, направленных на установление связей и зависимости между математическими объектами на констатирующем этапе у младших школьников с патологией зрения.

Большинство детей со зрительной патологи-

ей (55 %) выполняют задания, хоть и действуя целенаправленно, но без предварительной программы планирования действий и без зрительно-пространственного анализа (методика 1 «Разрезные картинки» (А.Н. Бернштейн, в модификации Л.И. Переслени и О.И. Шурановой), от 7 до 11 лет). Детям иногда требуется немного больше времени для выполнения задания. При возникновении трудностей дети просили еще раз дать в качестве задания первую картинку, которая вызвала затруднения при складывании у ребенка, поскольку давалась в качестве образца и была разрезана таким образом, чтобы ребенок мог без труда сложить ее. 35 % детей показывают низкий уровень развития данного показателя, используя действия по принципу «проб и ошибок», самостоятельно ошибки исправить не могут, работа осуществляется только в наглядно-действенной форме.

У большей части младших школьников с нарушением зрения (60 %) наблюдается наличие фрагментарности в описании сюжета, речь носит свернутый характер, составленные рассказы-описания часто не содержат выводов (методика 2 «Понимание сюжетной картины» (Н.Я. Семаго и М.М. Семаго), от 7 до 11 лет). Рассказ-описание представляет собой ответы на вопросы педагога. Часто наблюдается пересказ смысла сюжетной картины по наводящим вопросам. Отсутствует самостоятельное понимание смысла сюжетной картины. Дети не могут выделить или выделяют неверно главных героев, их взаимоотношения. При необходимости доказательство не аргументировалось, а часто основывалось на несущественном признаке. Связи между смысловыми частями формальные, иногда использовался союз «потому что». Например, «потому что кто-то разбил окно», «мальчик спрятался за дерево и смеялся, потому что он плохой». В высказывании присутствуют длительные паузы. У этих детей наблюдается нарушение целостности рассказа-описания, оказывающее негативное влияние на общее поведение ребенка: запутавшись в рассказе, дети прерывали его. Часто дети прерывали свой рассказ и переходили от изложения смысла происходящего к описанию конкретного объекта, изображенного на картине.

Дети ожидали помощи педагога.

Далее во второй серии заданий (методика «Раздели на группы» (Р.С. Немов), методика «Четвертый лишний» (Л.М. Шипицина), методика «Установление закономерности» (С.Д. Забрамная), методика «Выделение существенных признаков» (С. Римский и Р.Р. Римская)) мы предполагали выявить базовые логические универсальные действия на констатирующем этапе у младших школьников с патологией зрения. Большинство младших школьников со зрительной патологией обладают низким уровнем развития логического мышления (55 %), что обусловлено несформированностью логических операций мышления, а также недостаточным знакомством детей с многообразием предметов окружающей действительности, отсутствием в усвоенных детьми понятиях чувственной их наполненности, их формализмом, формальностью суждений и умозаключений.

Данные научно-теоретического анализа, касающегося проблем развития логического мышления детей со зрительной патологией, и результаты констатирующего этапа эксперимента позволяют отметить необходимость организации целенаправленного коррекционно-образовательного процесса и осуществления развития логического мышления у исследуемой категории младших школьников. В качестве коррекционного поля выбрана предметная область «Математика», исходя из ее особого значения в развитии младших школьников. Приобретенные знания, опыт выполнения универсальных учебных действий на математическом материале, первоначальное овладение математическим языком становятся базой для основного общего образования.

Определяя цели дальнейшего исследования по развитию логического мышления у младших школьников с нарушением зрения, мы выделяем разработку и апробацию модели коррекционно-образовательного процесса, направленного на развитие логического мышления у слабовидящих обучающихся начальных классов при реализации предметной области «Математика», что будет отражено в наших дальнейших публикациях.

#### *Список литературы*

1. Истомина, Н.Б. Развитие УУД у младших школьников в процессе решения логических задач / Н.Б. Истомина // Начальная школа. – 2011. – № 6. – С. 30–34.

2. Талызина, Н.Ф. Педагогическая психология / Н.Ф. Талызина. – М. : Академия, 2008. – 288 с.
3. Белошистая, А.В. Развитие логического мышления младших школьников / А.В. Белошистая, В.В. Левитес. – М. : Юрайт, 2019. – 129 с.
4. Солнцева, Л.И. Введение в тифлопсихологию раннего, дошкольного и школьного возраста / Л.И. Солнцева. – М. : Полиграф сервис, 2000. – 124 с.
5. Волкова, И.П. Изучение дивергентного мышления слабовидящих школьников / И.П. Волкова, Е.Б. Быкова // Специальное образование. – 2014. – № 4. – С. 17–23.
6. Оболдина, Т.А. К вопросу о развитии логического мышления учащихся при обучении математике / Т.А. Оболдина // Перспективы науки. – Тамбов : ТМБпринт. – 2021. – № 12(147). – С. 310–313.

#### *References*

1. Istomina, N.B. Razvitie UUD u mladshikh shkolnikov v protsesse resheniia logicheskikh zadach / N.B. Istomina // Nachalnaia shkola. – 2011. – № 6. – S. 30–34.
2. Talyzina, N.F. Pedagogicheskaiia psikhologiiia / N.F. Talyzina. – М. : Akademiia, 2008. – 288 s.
3. Beloshistaia, A.V. Razvitie logicheskogo myshleniia mladshikh shkolnikov / A.V. Beloshistaia, V.V. Levites. – М. : Iurait, 2019. – 129 s.
4. Solntceva, L.I. Vvedenie v tiflopsikhologiiu rannego, doshkolnogo i shkolnogo vozrasta / L.I. Solntceva. – М. : Poligraf servis, 2000. – 124 s.
5. Volkova, I.P. Izuchenie divergentnogo myshleniia slabovidiashchikh shkolnikov / I.P. Volkova, E.B. Bykova // Spetsialnoe obrazovanie. – 2014. – № 4. – S. 17–23.
6. Oboldina, T.A. K voprosu o razvitii logicheskogo myshleniia uchashchikhsia pri obuchenii matematike / T.A. Oboldina // Perspektivy nauki. – Tambov : TMBprint. – 2021. – № 12(147). – S. 310–313.

© Т.В. Слюсарская, Ю.В. Кузнецова, 2023

УДК 378(045)

Н.Н. ЩЕМЕРОВА, Е.С. ОШКИНА, А.В. ЗУБКОВА

ФГБОУ ВО «Мордовский государственный педагогический университет  
имени М.Е. Евсевьева», г. Саранск

## ФОРМИРОВАНИЕ И РАЗВИТИЕ КОММУНИКАТИВНОЙ КОМПЕТЕНЦИИ БУДУЩИХ ПЕДАГОГОВ

*Ключевые слова:* коммуникативная компетентность; языковая личность; общение; интерактивные технологии; будущий педагог.

*Аннотация:* Цель статьи: рассмотреть особенности формирования и развития коммуникативной компетенции будущих педагогов. Задачи исследования: раскрыть требования к качественным характеристикам языковой личности будущего педагога; выявить потенциальные возможности применения интерактивных технологий как ключевых способов формирования коммуникативной компетентности обучающихся на основе анализа личного педагогического опыта авторов. Гипотеза исследования состоит в предположении продуктивности использования интерактивных технологий в формировании профессиональной языковой личности как неотъемлемой составляющей профессиональной подготовки будущего педагога. Методы: метод теоретического анализа педагогических и методических источников, описательный метод. Результаты исследования: в рамках статьи мы предприняли попытку, во-первых, рассмотреть формирование профессиональной языковой личности как неотъемлемой составляющей профессиональной подготовки будущего педагога; во-вторых, обозначить требования к качественным характеристикам языковой личности будущего педагога; в-третьих, выявить потенциальные возможности применения интерактивных технологий как ключевых способов формирования коммуникативной компетенции обучающихся.

Рассматривая процесс совершенствования современной системы высшего профессионального образования в нашей стране, можно отме-

тить следующую тенденцию: изменение самой структуры содержания и актуализация применяемых ныне технологий, необходимых для подготовки профессионалов в различных сферах. К такого рода технологиям можно отнести компетентностный подход, позволяющий реформировать систему подготовки специалистов различных областей.

Коммуникативная компетентность педагога является интегративным качеством личности, характерным признаком которого можно назвать ценностный подход наставника к самому общению как процессу социального взаимодействия.

По мнению Б.М. Бим-Бад: «С точки зрения психолого-педагогической науки общение – это взаимодействие двух или более людей с целью установления и поддержания межличностных отношений, достижения общего результата совместной деятельности; один из важнейших факторов психического и социального развития ребенка» [1, с. 175].

По нашему мнению, «формирование профессиональной языковой личности будущего педагога является неотъемлемой составляющей профессиональной компетентности педагога и представляет собой способность бесконфликтно общаться с различными субъектами педагогического процесса, строить педагогический процесс и др.» [8].

Значительные требования к качественным характеристикам языковой личности будущего педагога отражены в Федеральном государственном образовательном стандарте высшего образования по направлению подготовки 44.03.01 [5].

При сравнении традиционных и интерактивных технологий нами было замечено, что применение последних при формировании коммуникативной компетентности обучающихся

позволяет приобретать им не только профессиональные умения, но и личностные качества.

Н.Н. Ежова дает следующее определение интерактивным технологиям: «Под интерактивными технологиями мы будем понимать процесс, основанный на системе правил организации взаимодействия обучающихся с преподавателем и между собой, который обеспечивает педагогически эффективное познавательное общение и создание ситуации успеха в учебной деятельности (тренажерные, креативные, исследовательские, имитационно-моделирующие)» [3; 4].

К тренажерным технологиям относятся готовые комплексы (компьютерные программы, методики), которые моделируют, симулируют педагогические ситуации для эффективного решения поставленной проблемы.

К исследовательским технологиям причисляется метод проектов. Апробированным подходом к изучению дисциплин «Детская литература и технологии литературного образования дошкольников», «Теория и методика развития речи детей дошкольного возраста» стало использование проектного метода. Итоговым продуктом реализации проекта выступают качественные содержательные мультимедийные презентации, методические разработки конспектов и технологических карт непосредственно образовательной и других видов деятельности с детьми дошкольного возраста.

Данный подход в организации работы по указанным дисциплинам одновременно способствует реализации в образовательном процессе «модели практико-ориентированной подготовки будущих педагогов дошкольного образования к речевому развитию детей» [8], к литературному развитию дошкольников, что является существенным, так как «компетентность будущего воспитателя в области речевого развития детей – основополагающая в его профессиональной деятельности» [6, с. 43].

К этой же группе технологий относится метод или анализ заданной ситуации. Особенность такого метода состоит в том, что практические навыки у обучающихся формируются в постоянно изменяющихся условиях заданной ситуации.

Например, на занятиях по дисциплине «Теория и методика развития речи детей дошкольного возраста» оправданным с точки зрения формирования коммуникативной компетенции будет задание по анализу готовых речевых ситуаций («Прочитайте речевые ситуации, пред-

ложенные воспитателем детям старшего дошкольного возраста. Какая из ситуаций, на ваш взгляд, наиболее применима для формирования навыков словообразования? Почему? Предложите собственные варианты речевого поведения воспитателя и др.).

Среди исследовательских технологий частое применение нашла технология кейс-стади (*case-study*), она строится на основе проблемного подхода и модулирования жизненной ситуации.

Кейс-технология, объединяя в себе ролевые игры, метод проектов и ситуативный анализ, позволяет многовариантно решать учебно-профессиональные задачи.

Особая роль при формировании коммуникативной компетенции обучающихся отводится практическим занятиям, а особенно выполнению ими самостоятельных заданий, требующих аналитического мышления, например: охарактеризуйте виды деятельности детей (продуктивной, музыкально-художественной, чтения (восприятия) художественной литературы), направленные на решение задач развития коммуникативных умений дошкольников.

Содержание практических занятий предусматривает наряду с репродуктивными формами работы другие разнообразные формы, направленные на моделирование непосредственно образовательной деятельности по развитию разных сторон речи детей (разработка конспектов занятий, дидактических игр, демонстрация фрагментов в группе сокурсников), анализ образовательных ситуаций и другие, например: разработайте конспект непосредственно образовательной деятельности по обучению монологической речи детей разного возраста (описание картин, творческие рассказы с опорой на наглядный материал и без опоры).

Среди креативных или творческих технологий наиболее широкое применение нашел метод мозгового штурма, который предполагает организацию коллективной работы обучающихся для творческого решения предложенной проблемы или ситуации.

Например, прибегнуть к методу мозгового штурма целесообразно при изучении многих тем дисциплины «Детская литература и технологии литературного образования дошкольников». При этом можно использовать различные образовательные технологии, например, при изучении темы «Новаторство К.И. Чуковского

в детской литературе» целесообразно использовать модель позиционного обучения, игровые технологии, моделирование образовательного процесса.

К креативным технологиям относится и метод синектики. Данный метод нацелен на то, чтобы спонтанная деятельность обучающихся была направлена на решение заданной проблемы.

Например, при изучении темы «Методика развития диалогической речи дошкольников» в рамках дисциплины «Теория и методика развития речи детей дошкольного возраста» обучающимся предлагается аргументированно проанализировать суждение отдельных педагогов-практиков, сложившееся в 80-е гг. прошлого века, о необязательности специальной работы по развитию диалогической речи у детей дошкольного возраста.

К креативным технологиям относится и сама учебная дискуссия, в процессе которой ее участники приобретают навыки коллективного или группового взаимодействия. Решение предложенной проблемы осуществляется при ее обсуждении в группе.

К группе, называемой «имитационное моделирование», относится метод игры. Такие игры являются интерактивными, своей целью имеют моделирование интеллектуальной деятельности обучающихся и предполагают их эффективное взаимодействие.

Процесс подготовки будущих педагогов наполнен разными видами деятельности: теоретическое обучение (лекции, семинары); практическое обучение (мастер-классы, собственная практическая деятельность бакалавра на базе образовательных организаций); внеучебная деятельность. Возможность использования электронных образовательных ресурсов (ЭОР) весьма разнообразна, способ их использования зависит от вида деятельности студента. Так, в рамках организации и проведения теоретического обучения преподаватель имеет возможность эффективно организовать интерактивный диалог с обучающимися, быстро и конструктивно реагировать на результаты выполнения заданий, осуществлять контроль за правильностью выполнения заданий.

В рамках подготовки будущих педагогов дошкольного и начального общего образования нами используются электронные образовательные ресурсы различных видов в соответствии

со сферой применения: мультимедийные презентации; учебные видеофильмы; интерактивные словари и справочники; электронные учебные пособия (для визуализации информации); электронные тест-тренажеры; диалоговые тренажеры (для контроля и корректировки знаний); электронные образовательные платформы (для методической подготовки) [2].

В содержание изучаемых дисциплин, как показывает практика, методически целесообразно включать задания интегративного характера на формирование коммуникативной и ИКТ-компетентностей, например: подготовьте *online*-игру на развитие у детей разных сторон речи (ознакомление с произведениями художественной литературы) (возраст детей на выбор).

С учетом практико-ориентированной направленности подготовки педагогов в нашем вузе сложилась традиция внедрения элементов демоэкзамена при проведении экзаменов, например по дисциплине «Теория и методика развития речи детей дошкольного возраста», в качестве экзаменационных заданий практического характера по данной дисциплине (демонстрация фрагмента занятия со студентами-волонтерами).

Процесс подготовки будущих педагогов включает и работу по созданию ЭОР самими студентами. Так, при изучении разделов «Текст» и «Научная речь. Учебно-научное общение» в рамках дисциплины «Речевые практики» бакалавры осуществляют подготовку и проведение учебно-научных презентаций (программа *PowerPoint*).

В рамках изучения дисциплины «Теория и методика развития речи детей дошкольного возраста» студенты создавали диалоговые тренажеры, выполненные в программе *iSpringSuite*, и проектировали буктрейлеры (ресурс может быть смонтирован в любой компьютерной программе и записан в одном из форматов (*avi, wmv, mpg* и др.) с максимальным коэффициентом качества).

Обязательным условием профессионального обучения и становления будущих педагогов дошкольного образования является самостоятельная работа обучающихся.

Процессуальным вопросом организации самостоятельной работы студентов становится вопрос о ее учебном обеспечении. Так, были подготовлены и зарегистрированы в Роспатенте базы данных: по дисциплине «Теория и методика развития речи детей дошкольного возраста» – «База учебно-методических материалов для

самостоятельной работы студентов по дисциплине «Теория и методика развития речи детей дошкольного возраста»» (автор Е.С. Ошкина, 2019 г.) [7]; по дисциплине «Речевые практики» – «База учебно-методических материалов по дисциплине «Речевые практики»» (авторы: Н.Н. Щемерова, Е.Н. Киркина, Е.С. Ошкина, 2022 г.); по дисциплине «Литературное развитие дошкольника в детском саду и семье» – «База данных учебно-методических материалов по дисциплине по выбору «Литературное развитие дошкольника в детском саду и семье»» (авторы: Е.Н. Киркина, Е.С. Ошкина, Н.Н. Щемерова, 2022 г.) и другие.

В данных базах самостоятельная работа студентов по овладению коммуникативной компетентностью представлена как научно-исследовательская деятельность без помощи преподавателя или под его руководством (контролем).

Значительный потенциал в формировании коммуникативной компетентности мы видим в создании культурной, коммуникативно целесобразной среды, пример которой должен представить своим студентам преподаватель.

Таким образом, опираясь на достижения педагогической мысли в аспекте формирования коммуникативной компетенции и личный опыт, в рамках статьи мы предприняли попытку, во-первых, рассмотреть формирование профессиональной языковой личности как неотъемлемой составляющей профессиональной подготовки будущего педагога; во-вторых, обозначить требования к качественным характеристикам языковой личности будущего педагога; в-третьих, выявить потенциальные возможности применения интерактивных технологий как ключевых способов формирования коммуникативной компетентности обучающихся.

*Исследование выполнено в рамках гранта на проведение научно-исследовательских работ по приоритетным направлениям научной деятельности вузов-партнеров по сетевому взаимодействию (МГПУ имени М.Е. Евсевьева и УГПУ имени И.Н. Ульянова) по теме «Научно-методические основы формирования и развития коммуникативной компетенции будущих педагогов».*

#### Список литературы

1. Бим-Бад, Б.М. Педагогический энциклопедический словарь / Б.М. Бим-Бад. – М. : Большая российская энциклопедия: Дрофа, 2009. – 527 с.
2. Винокурова, Н.В. Возможности e-learning в лингвометодической подготовке будущих учителей начальных классов / Н.В. Винокурова, С.А. Бабина // Гуманитарные науки и образование. – 2019. – Т. 10. – № 2(38). – С. 27–34.
3. Ежова, Н.Н. Научись общаться! Коммуникативные тренинги : учебное пособие / Н.Н. Ежова. – Изд. 6-е. – Ростов н/Д. : Феникс, 2009. – 249 с.
4. Плаксина, И.В. Интерактивные образовательные технологии : учебное пособие для вузов / И.В. Плаксина. – М. : Юрайт, 2020. – 151 с.
5. Приказ Министерства науки и высшего образования РФ от 26 ноября 2020 г. № 1456 «О внесении изменений в федеральные государственные образовательные стандарты высшего образования» [Электронный ресурс]. – Режим доступа : <https://www.garant.ru/products/ipo/prime/doc/400719549/> (дата обращения: 24.10.2022).
6. Ошкина, Е.С. База данных учебно-методических материалов для организации самостоятельной работы студентов по дисциплине «Теория и методика развития речи детей дошкольного возраста»: база данных / Е.С. Ошкина; Мордов. гос. пед. ин-т. Саранск, 2020 г. 1 электрон. опт. диск (CD-R).
7. Ошкина, Е.С. Оптимизация практико-ориентированной подготовки будущих педагогов дошкольного образования к речевому развитию детей / Е.С. Ошкина // Современная наука: актуальные проблемы теории и практики. – 2020. – № 1. – С. 42–46 [Электронный ресурс]. – Режим доступа : <https://elibrary.ru/item.asp?id=42606163> (дата обращения: 24.10.2022).
8. Щемерова, Н.Н. Формирование профессиональной языковой личности будущего педагога в процессе изучения дисциплины «Речевые практики» / Н.Н. Щемерова // Лингвориторическая парадигма: теоретические и прикладные аспекты. – Сочи : ФГБОУ ВО «Сочинский государственный университет», 2021. – № 26-1. – С. 246–248.



9. Петунина, А.Р. Термин «языковая личность» и его трактовка / А.Р. Петунина, А.А. Билялова, Э.М. Вильданова, Ч.Р. Зиганшина // Глобальный научный потенциал. – СПб. : ТМБпринт. – 2022. – № 8(137). – С. 170–174.

#### *References*

1. Bim-Bad, B.M. Pedagogicheskii entsiklopedicheskii slovar / B.M. Bim-Bad. – M. : Bolshaia rossiiskaia entsiklopediia: Drofa, 2009. – 527 s.

2. Vinokurova, N.V. Vozmozhnosti e-learning v lingvometodicheskoi podgotovke budushchikh uchitelei nachalnykh klassov / N.V. Vinokurova, S.A. Babina // Gumanitarnye nauki i obrazovanie. – 2019. – T. 10. – № 2(38). – S. 27–34.

3. Ezhova, N.N. Nauchis obshchatsia! Kommunikativnye treningi : uchebnoe posobie / N.N. Ezhova. – Izd. 6-e. – Rostov n/D. : Feniks, 2009. – 249 s.

4. Plaksina, I.V. Interaktivnye obrazovatelnye tekhnologii : uchebnoe posobie dlia vuzov / I.V. Plaksina. – M. : Iurait, 2020. – 151 s.

5. Prikaz Ministerstva nauki i vysshego obrazovaniia RF ot 26 noiabria 2020 g. № 1456 «O vnesenii izmenenii v federalnye gosudarstvennye obrazovatelnye standarty vysshego obrazovaniia» [Elektronnyi resurs]. – Rezhim dostupa : <https://www.garant.ru/products/ipo/prime/doc/400719549/> (data obrashcheniia: 24.10.2022).

6. Oshkina, E.S. Baza dannykh uchebno-metodicheskikh materialov dlia organizatsii samostoiatelnoi raboty studentov po distsipline «Teoriia i metodika razvitiia rechi detei doskolnogo vozrasta»: baza dannykh / E.S. Oshkina; Mordov. gos. ped. in-t. Saransk, 2020 g. 1 elektron. opt. disk (CD-R).

7. Oshkina, E.S. Optimizatsiia praktiko-orientirovannoi podgotovki budushchikh pedagogov doskolnogo obrazovaniia k rechevomu razvitiu detei / E.S. Oshkina // Sovremennaia nauka: aktualnye problemy teorii i praktiki. – 2020. – № 1. – S. 42–46 [Elektronnyi resurs]. – Rezhim dostupa : <https://elibrary.ru/item.asp?id=42606163> (data obrashcheniia: 24.10.2022).

8. Shchemerova, N.N. Formirovanie professionalnoi iazykovoii lichnosti budushchego pedagoga v protsesse izucheniia distsipliny «Rechevyie praktiki» / N.N. Shchemerova // Lingvitoricheskaia paradigma: teoreticheskie i prikladnye aspekty. – Sochi : FGBOU VO «Sochinskii gosudarstvennyi universitet», 2021. – № 26-1. – S. 246–248.

9. Petunina, A.R. Termin «iazykovaia lichnost» i ego traktovka / A.R. Petunina, A.A. Bilialova, E.M. Vildanova, Ch.R. Ziganshina // Globalnyi nauchnyi potentzial. – SPb. : TMBprint. – 2022. – № 8(137). – S. 170–174.

© Н.Н. Щемерова, Е.С. Ошкина, А.В. Зубкова, 2023

## ИГРОВОЙ МЕТОД В ОБУЧЕНИИ ВТОРОМУ ЯЗЫКУ БУДУЩИХ УЧИТЕЛЕЙ

*Ключевые слова:* игровые методы; второй язык; билингвальная среда; будущие учителя; высшая школа.

*Аннотация:* Целью статьи является освещение основных игровых методов, которые необходимы в обучении второму языку будущих учителей. Задачей исследования является раскрытие игрового метода обучения в условиях регионального билингвизма. Гипотеза: игровые методы в обучении второму языку будущих учителей влияют на повышение эффективности образовательного процесса в высшей школе. Методы исследования: анализ психолого-педагогической литературы, синтез. В результате выявлено, что представленные игровые методы обучения будущих учителей в условиях регионального билингвизма являются неотъемлемой частью образовательного процесса и повышают эффективность.

Современные исследования в области регионального билингвизма показали, что основная функция педагогической деятельности заключается не только в передаче знаний, но и в создании проблемно-познавательных ситуаций, которые управляют процессом познавательной деятельности будущих учителей. Следовательно, актуальным в подготовке будущих учителей на сегодняшний день является внедрение игрового метода в процесс обучения второму языку.

Вопросы игровых методов в обучении освещаются такими исследователями: Л.Р. Акмуллаевой [1], М.Н. Багатыровой [2], М.В. Башкиновым [3], П.Д. Гаджиевой [4], Ю.Е. Ржевской [5], О.В. Сафроновой [6], Е.Н. Солововой [7], Е.С. Чижиковой [8], Т.М. Шарафутдиновой [9].

Анализ теоретических исследований сви-

детельствует о том, что игровые методы выполняют исключительную роль в усилении познавательного интереса, а также помогают без принуждения усваивать материал для обучения. Вследствие этого при изучении второго языка очень часто используют игровые методы, которые активируют мозговую деятельность.

Игровые методы стандартную подачу материала могут разнообразить, сделать интересной и увлекательной. В обучении второму языку игровые методы подразделяются на грамматические, фонетические, лексические и орфографические. Все перечисленные игровые методы способствуют формированию речевых навыков. Поэтому необходимо отметить, что в условиях регионального билингвизма в обучении второму языку будущих учителей овладение грамматическим материалом дает возможность активировать речь учащихся. А игровые методы, в свою очередь, обыденную подачу материала и его изучение делают более увлекательными. К примеру, грамматические игры чаще всего рекомендуется использовать при объяснении нового материала.

Фонетические игры, в свою очередь, направлены на закрепление произносительного навыка. Они необходимы в связи с тем, что у будущих учителей, сформированных личностей, возникает языковой барьер, который необходимо преодолевать. Игровой метод помогает раскрепоститься и в непринужденной форме изучить необходимый материал.

Лексические игры, такие как загадки, кроссворды, чаще всего используют для активизации уже изученного будущими учителями словарного запаса и грамматических форм.

При развитии и формировании произносительных и лексических навыков используются орфографические игры, цель которых направле-

на на освоение правописания изученной лексики. Орфографические игры часто используются на этапе первичного и вторичного закрепления в качестве тренировочных упражнений.

Также необходимо отметить ролевую игру, которая помогает активировать будущих учителей на занятии при обучении второму языку. Ролевая игра моделирует реальную ситуацию общения, что помогает закрепить изученный материал, вспомнить и закрепить устойчивые выражения, определенные разговорные клише, изученные нормы обращений и общения. В основе ролевой игры лежат межличностные отношения, формирующиеся в процессе коллективного общения. Ролевая игра является моделью межличностного общения, которая вызывает потребность в коммуникации, стимулирует и активизирует интерес к участию в общении на втором изучаемом языке и тем самым мотивирует и побуждает к общению.

Использование игрового метода в обучении будущих учителей направлено на повышение мотивации к изучению второго языка, а также на усовершенствование процесса обучения говорения, так как условия регионального билингвизма требуют наработки навыка переключения с одного языка на другой.

Следовательно, освещенные игровые методы, несомненно, влияют на процесс обучения второму языку будущих учителей в высшей школе.

Выводы. Таким образом, освещенные игровые методы обучения второму языку будущих учителей помогают формировать речевые навыки в процессе подготовки будущих профессионалов. Использование игрового метода не только помогает изучить второй язык будущим учителям, но и дает возможность преодолеть языковой барьер в условиях регионального билингвизма.

#### *Список литературы*

1. Акмуллаева, Л.Р. Основные факторы профессионального становления будущих учителей / Л.Р. Акмуллаева // Глобальный научный потенциал. – СПб. : ТМБпринт. – 2022. – № 7(136). – С. 57–60.
2. Багатырова, М.Н. Возможности игровых методов в обучении студентов / М.Н. Багатырова // Мир науки, культуры, образования. – М., 2016. – № 1(56). – С. 187–188.
3. Башкин, М.В. Игровые методы обучения в вузе / М.В. Башкин // Высшая школа на современном этапе: проблемы преподавания и обучения: сб. мат. региональной научно-методической интернет-конференции. – М., 2014. – С. 27–30.
4. Гаджиева, П.Д. Игровые методы обучения в подготовке будущих специалистов в условиях педагогического университета / П.Д. Гаджиева // Инновации в образовании. – М., 2015. – № 4. – С. 25–33.
5. Ржевская, Ю.Е. Игровые технологии как форма и метод обучения в вузе / Ю.Е. Ржевская, А.Р. Хайруллина, А.Н. Грязнов // Наука и образование: проблемы и перспективы. – Казань, 2017. – С. 240–247.
6. Сафронова, О.В. Игра как средство активизации познавательного интереса студентов вуза / О.В. Сафронова // Национальная ассоциация ученых. – М., 2015. – № 4–4(9). – С. 14–16.
7. Соловова, Е.Н. Методика обучения иностранным языкам: продвинутый курс / Е.Н. Соловова. – М. : АСТ: Астрель, 2010. – 272 с.
8. Чижикова, Е.С. Роль активных, интерактивных методов в процессе формирования корпоративной культуры студенческого сообщества / Е.С. Чижикова // Современные проблемы науки и образования. – М., 2015. – № 2 [Электронный ресурс]. – Режим доступа : <http://science-education.ru/article/view?id=18730> (дата обращения: 20.08.2022).
9. Шарафутдинова, Т.М. Обучающие игры на уроках языка / Т.М. Шарафутдинова. – М., 2005. – № 8. – С. 89–93.

#### *References*

1. Akmullaeva, L.R. Osnovnye faktory professionalnogo stanovleniia budushchikh uchitelei / L.R. Akmullaeva // Globalnyi nauchnyi potencial. – SPb. : TMBprint. – 2022. – № 7(136). – S. 57–60.

2. Bagatyrova, M.N. Vozmozhnosti igrovykh metodov v obuchenii studentov / M.N. Bagatyrova // Mir nauki, kultury, obrazovaniia. – M., 2016. – № 1(56). – S. 187–188.
3. Bashkin, M.V. Igrovye metody obucheniia v vuze / M.V. Bashkin // Vysshaia shkola na sovremennom etape: problemy prepodavaniia i obucheniia: sb. mat. regionalnoi nauchno-metodicheskoi internet-konferentcii. – M., 2014. – S. 27–30.
4. Gadzhieva, P.D. Igrovye metody obucheniia v podgotovke budushchikh spetsialistov v usloviakh pedagogicheskogo universiteta / P.D. Gadzhieva // Innovatsii v obrazovanii. – M., 2015. – № 4. – S. 25–33.
5. Rzhavskaia, Iu.E. Igrovye tekhnologii kak forma i metod obucheniia v vuze / Iu.E. Rzhavskaia, A.R. Khairullina, A.N. Griaznov // Nauka i obrazovanie: problemy i perspektivy. – Kazan, 2017. – S. 240–247.
6. Safronova, O.V. Igra kak sredstvo aktivizatsii poznavatel'nogo interesa studentov vuza / O.V. Safronova // Natsionalnaia assotiatciia uchenykh. – M., 2015. – № 4–4(9). – S. 14–16.
7. Solovova, E.N. Metodika obucheniia inostrannym iazykam: prodvnutyi kurs / E.N. Solovova. – M. : AST: Astrel, 2010. – 272 s.
8. Chizhikova, E.S. Rol aktivnykh, interaktivnykh metodov v protsesse formirovaniia korporativnoi kultury studencheskogo soobshchestva / E.S. Chizhikova // Sovremennye problemy nauki i obrazovaniia. – M., 2015. – № 2 [Elektronnyi resurs]. – Rezhim dostupa : <http://science-education.ru/ru/article/view?id=18730> (data obrashcheniia: 20.08.2022).
9. Sharafutdinova, T.M. Obuchaiushchie igry na urokakh iazyka / T.M. Sharafutdinova. – M., 2005. – № 8. – S. 89–93.

© Л.П. Акмуллаева, 2023

УДК 378.14

Е.М. ФЕДОРОВА, С.В. ВИШНЯКОВ

ФГБОУ ВО «Национальный исследовательский университет “Московский энергетический институт”», г. Москва

## О МЕСТЕ И РОЛИ ЛЕКЦИИ В СОВРЕМЕННОМ ОБРАЗОВАТЕЛЬНОМ ПРОЦЕССЕ

*Ключевые слова:* лекция; мотивация учащихся; взаимодействие преподавателей и студентов; образовательный процесс.

*Аннотация:* Статья подводит итог анализа ситуации с видоизменением образовательного процесса в технических вузах в последние годы. Обилие легкодоступной информации, современные технологии – с одной стороны, традиционные подходы, ораторское мастерство и опыт методической работы – с другой. Обсуждается выбор методологии построения курса лекций с учетом особенностей и требований современного образовательного процесса.

Новый учебный год – первый полноценный для очного образования год, первый после драматических для человеческих жизней и образования событий.

За эти годы образование спасла цифровая коммуникация, удаленное образование на различных платформах – лекции, практические занятия, лабораторные занятия. Это было спасением для процесса обучения в вузе.

Необходимость удаленно обучать студента приводит к применению технических средств, прекрасных для заочного обучения хорошо мотивированных на учебу взрослых людей. Но, к великому сожалению, это приводит и к большим издержкам. При этом немалую роль играет и то, что в вуз приходят молодые люди, которые последние два года в школе нацелены (натаскиваются) на сдачу ЕГЭ, «отравленные» доступностью информации, и они не понимают разницы между информацией и знанием.

В библиотеке Московского энергетического института (МЭИ) в этом году впервые студент 1 курса отказался от комплекта книг для обуче-

ния, объяснив, что найдет все в интернете.

Приходя в вуз, студенты не умеют записывать лекции, а имея их в распечатанном виде (что было вызвано необходимостью удаленного обучения), даже не считают нужным их записывать, а ведь студент первого курса должен научиться УЧИТЬСЯ.

Даже при традиционном обучении вопрос о лекции, ее целях и задачах не был праздным.

Лекция. Нужна ли она? Каковы ее цели и задачи, особенно в век информационного бума?

Что надо понимать под «хорошей» лекцией? Вопрос непростой, часто совершенно по-разному решаемый не только преподавателем и студентом, но и разными преподавателями и разными студентами. В свете доступности огромных массивов информации особое значение приобретает извечный вопрос, стоящий перед преподавателем: «Наполнить сосуд или зажечь факел?».

Кажется, что преимущество всегда было перед вторым. Даже в те времена, когда книги были менее доступны, чем сейчас, все-таки основной задачей лектора было обозначить проблему, определить ее интерес для науки и жизни общества, направить познавательную мысль студента и заинтересовать его, а за «заполнением», т.е. за конкретными сведениями, отправить в библиотеки.

Тем более все это справедливо в наше время, когда получение конкретной информации делается все более доступным.

Тогда возникает вопрос о целесообразности лекций, ведь информация так доступна. Однако чем более обширна и доступна информация, тем больше опасность заблудиться, потеряться в ней, не суметь отличить главное от второстепенного, пропустить основную идею, за деревьями не увидеть леса.

Роль лекции возрастает, если преподаватель ставит перед собой правильные задачи. Каковы эти задачи?

1. Сформулировать проблему, определить ее значение, показать пути ее решения.

2. При решении конкретной технической задачи научить построению физической и математической модели, умению критически осмыслить полученные результаты и применить их для усовершенствования или оценки реального технического объекта.

3. Дать классификацию группы явлений в соответствии с разного рода моделями. Научить умению отнести поставленную задачу к нужному классу и, следовательно, к определенной расчетной модели.

4. Показать на частных примерах применение той или иной расчетной модели, но при этом подчеркнуть, что решение частной задачи не может быть общим правилом и не подлежит запоминанию.

Очень важно понимать, что мотивировать студентов к восприятию, активному слушанию лекции можно только доведя до студента, а зачем, собственно, изучается именно этот материал, в чем смысл изучения данного раздела. Важно четко показать место изучаемого материала не только в структуре определенной дисциплины и даже образовательной программы, но и в сфере профессиональной деятельности в целом. И это непростая задача, особенно для базовых, фундаментальных дисциплин, не имеющих подчас очевидного практического приложения. Большое искусство – заинтересовать слушателей, настроенных изначально скептически.

Что ухудшает качество лекции?

1. Стремление лектора дать готовые «рецепты» решения задач.

2. Перегруженность математическими выкладками, не имеющими самостоятельного значения. То же относится и к перегруженности иллюстративным материалом, графиками, схемами, особенно при использовании презентаций.

3. Ровное, констатирующее изложение ма-

териала, без акцента на общую проблему.

Всегда ли студенты понимают правильно достоинства и недостатки лекции? К сожалению, не всегда и не все. Очень часто студентам хочется иметь готовый набор формул и правил в том составе, который необходим на экзамене. Конечно, это неправильный, бесполезный и бесперспективный подход к делу. Ведь на практике, в трудовой деятельности любую формулу можно найти в литературе – важно знать, ЧТО и ГДЕ искать.

Вторая распространенная ошибка студентов – принимать математические выкладки за суть лекции, тогда как они являются только аппаратом и самостоятельного интереса не имеют (здесь, конечно, идет речь о технических дисциплинах, в которых математика является рабочим инструментом, но не объектом изучения).

Гораздо важнее понять, ЧТО и ПОЧЕМУ положено в основу вывода, и суметь оценить полученный результат. За тем редким исключением, когда сам вывод является принципиально новым подходом к решению задачи.

И, наконец, некоторые студенты очень любят ровное изложение, позволяющее легко записывать. Надо сказать, что постановка проблем и задач, даже ложные пути, приводящие в тупики, даже ошибки лектора, безусловно, оживляют лекцию, заставляют студента как бы участвовать в творческом процессе, а не работать в режиме стенографиста.

Разумеется, авторы выступают за уважение к студенту, за привлечение его к творческому сотрудничеству. Здесь следует вспомнить и про многообразие форм организации обратной связи, получение четкого сигнала о восприятии ситуации студентами. Современные технические средства дают огромные возможности по выстраиванию коммуникации со студентами – наличие возможности задать дополнительные вопросы (форумы, чаты профессиональных сообществ, информационные каналы в мессенджерах), пройти небольшой тест или опрос по пройденному материалу в LMS, оценить материалы, подачу и тематику лекции.

#### Список литературы

1. Вишнякова, Ю.Н. О роли и месте обратной связи в образовательном процессе / Ю.Н. Вишнякова, Г.В. Маракушина // Глобальный научный потенциал. – СПб. : ТМБпринт. – 2022. – № 7(136). – С. 68–70.
2. Carless, D. The development of student feedback literacy: enabling uptake of feedback / David

Carless, David Boud // *Assessment & Evaluation in Higher Education*, May 2018. – Vol. 43. – Issue 8. – P. 1315–1325.

3. Hattie, J. *The Power of Feedback* / John Hattie and Helen Timperley // *Review of Educational Research*, March 2007. – Vol. 77. – No. 1. – P. 81–112.

4. Wisniewski, B. *The Power of Feedback Revisited: A Meta-Analysis of Educational Feedback Research* / B. Wisniewski, K. Zierer and J. Hattie. – 2020 [Electronic resource]. – Access mode : <https://doi.org/10.3389/fpsyg.2019.03087>.

#### *References*

1. Vishniakova, Iu.N. *O roli i meste obratnoi sviazi v obrazovatelnom protsesse* / Iu.N. Vishniakova, G.V. Marakushina // *Globalnyi nauchnyi potencial*. – SPb. : TMBprint. – 2022. – № 7(136). – S. 68–70.

© Е.М. Федорова, С.В. Вишняков, 2023

ФГБОУ ВО «Уральский федеральный университет имени первого Президента России Б.Н. Ельцина», г. Екатеринбург;  
ФГБОУ ВО «Уральский государственный педагогический университет», г. Екатеринбург

## РЕВОЛЮЦИОННАЯ ТРАНСФОРМАЦИЯ ВОСПИТАНИЯ СТУДЕНТОВ: ПЕРСПЕКТИВЫ И ПРОБЛЕМЫ

*Ключевые слова:* проблемы в формировании мировоззрения студентов; консервативная революция в воспитании; новый предмет; проблемы внедрения; система общественных дисциплин; педагогическая некомпетентность.

*Аннотация:* Целью статьи является исследование методологии трансформации содержания воспитания студентов вузов в условиях глобальных угроз России. В ходе исследования были решены следующие задачи: проанализированы последствия внедрения либеральной модели воспитания в высшей школе, деятельность государственных институтов по смене парадигмы формирования мировоззрения студентов высших учебных заведений, выявлены проблемы, возникающие в процессе создания новой модели воспитания, опирающейся на традиционные ценности России. Выдвинута гипотеза: решить проблемы формирования мировоззрения студентов способны актуальные действия акторов воспитательной работы, в том числе внедрение нового академического предмета «Основы российской государственности». Авторами были использованы теоретические и эмпирические методы исследования: обобщение, анализ, синтез, сравнение, наблюдение. Проведенное исследование показало необходимость преодоления проблем в создании нового воспитательного проекта, таких как возможное разрушение системы преподавания общественных дисциплин и педагогическая некомпетентность ряда преподавателей.

Нет никакого сомнения, что человечество находится в точке бифуркации; противостояние ряда мировых держав подошло к опасным пределам, а внутреннее напряжение в Евросою-

зе, Америке и других странах и союзах периодически выплескивается на улицы городов в виде митингов и демонстраций. «В мире... идет жесткая борьба за умы, за идеологическое и информационное влияние. С целью ослабить те или другие страны, создать для себя более выгодные конкурентные преимущества и в политике, и в экономике искусственно провоцируются конфликты, так или иначе связанные с национальными проблемами. Нам нужна постоянная, системная работа, которая защитила бы страну, нашу молодежь от этих рисков, служила бы укреплению гражданской солидарности и межнационального согласия» [1]. В это же время на нашей территории и в нашем же российском медийном пространстве прекрасно себя чувствуют критики государственной воспитательной политики. Интернет пестрит критикой преподавателей, отстаивающих традиционные российские ценности в ходе занятий. Например, сайт Афиша *daily* пишет о предмете «Основы культурной политики»: «Нам также удалось связаться с Даниилом Пильченом, который рассказал, что ранее на предмете затрагивались не такие острые, но тоже сомнительные темы: “Говорили о важности семьи и православия, о том, что кто-то внедряется в нашу культуру”» [2].

Среди субъектов воспитания молодежи одно из важнейших мест занимают образовательные структуры всех уровней. Они являются проводниками государственной молодежной политики. Невзирая на алогичную норму Федерального закона «Об образовании», согласно которой педагогам нельзя использовать свое влияние на учеников и студентов для политической агитации, аксиологическая составляющая учебного процесса не только имманентна процессу образования, но и необходима для противодействия деструктивному влиянию враждебной идеологии.



Очевидно, что данная формулировка нуждается в коррекции и дескрипции.

Сложные времена требуют решительных действий. И мы констатируем, что государственные структуры, ответственные за воспитание учащейся молодежи, настроены на выработку ясных инструкций для работы акторов воспитания. Определенный импульс был дан распоряжением Правительства РФ от 29.05.2015 «Об утверждении стратегии воспитания в Российской Федерации на период до 2025 года» [3]. 9 ноября 2020 года прошло расширенное совместное заседание Экспертных советов при Комитете Государственной Думы по образованию и науке по теме «Практическая реализация Федерального закона от 31 июля 2020 года № 304-ФЗ “О внесении изменений в Федеральный закон “Об образовании в Российской Федерации”” по вопросам воспитания обучающихся» [4].

По вполне объяснимым причинам Министерство просвещения активировало свою методологическую и методическую деятельность по вопросам воспитания в 2022 году. В частности, было распространено письмо Минпросвещения России от 17.06.2022 № ТВ-1146/06 «О примерном календарном плане воспитательной работы» (вместе с «Примерным календарным планом воспитательной работы на 2022/2023 учебный год», утв. Минпросвещения России 10.06.2022 ДГ-120/06вн) [5]. А 23 июня 2022 года была одобрена и опубликована «Примерная рабочая программа воспитания для общеобразовательных организаций» [6].

В примерной рабочей программе были определены целевые ориентиры воспитания для различных уровней образования. Так, например, для уровня основного общего образования ориентиры в духовно-нравственной сфере сформулированы следующим образом: «Знающий и уважающий духовно-нравственную культуру своего народа, ориентированный на духовные ценности и нравственные нормы народов России, российского общества в ситуациях нравственного выбора (с учетом национальной, религиозной принадлежности). Выражающий готовность оценивать свое поведение и поступки, поведение и поступки других людей с позиций традиционных российских духовно-нравственных ценностей и норм с учетом осознания последствий поступков. Выражающий неприятие антигуманных и асоциальных поступков, поведения, противоречащих традиционным в

России духовно-нравственным нормам и ценностям. Сознательное отношение свободы и ответственности личности в условиях индивидуального и общественного пространства, значение и ценность межнационального, межрелигиозного согласия людей, народов в России, умеющий общаться с людьми разных народов, вероисповеданий. Проявляющий уважение к старшим, к российским традиционным семейным ценностям, институту брака как союзу мужчины и женщины для создания семьи, рождения и воспитания детей. Проявляющий интерес к чтению, к родному языку, русскому языку и литературе как части духовной культуры своего народа, российского общества» [6].

К сожалению, в сфере высшего образования реакция на изменения в духовно-нравственной сфере несколько запаздывает. Подлинное положение дел вскрыли коллизии, произошедшие на факультете журналистики в сентябре 2022 года. Напомним, что студент 3 курса этого факультета Семен Антропов, вышедший на самостоятельную патриотическую акцию на лестницу факультета с триколором и Z-символикой, подвергся травле со стороны ряда студентов. Широкий резонанс событий заставил руководство факультета принять решение об отчислении двух студентов. Примечательно, что в формулировках мотивов исключения присутствовали не духовно-нравственные оценки, а ненормативная лексика [7].

Лидер партии «Справедливая Россия» Сергей Миронов, рассказывая об антироссийских настроениях руководства факультета, заметил, что, видимо, неслучайно из 25 журналистов, получивших статус иноагента, 12 являются его выпускниками [8]. К отрицательным последствиям недоработок в системе подготовки специалистов вузов следует отнести и массовое бегство молодежи в зарубежные страны от возможной мобилизации.

Целевые ориентиры результатов воспитания на уровне высшего образования отсутствуют, а принятые в отдельных вузах по меньшей мере не скоординированы между вузами. Сказывается планомерное снижение требований к воспитательной работе, заложенное еще в 90-е годы: ликвидация соответствующего отдела в Министерстве образования, выведение раздела «Воспитательная работа» из аккредитации вузов, объединение гуманитарных факультетов в аморфные институты, поступательное снижение «контактных» часов нагрузки для предметов

социально-культурного и гуманитарного блока, а значит, и снижение доли соответствующих преподавателей в общем профессорско-преподавательском составе. А ведь именно в процессе образования формируется ответственное отношение человека к природе и социуму, которое характеризуется осознанием ответственности за последствия принятых решений [9].

Очевидно, что именно необходимость преодоления либеральной традиции в образовании определила обсуждение вопросов патриотического воспитания на оперативном совещании Президента с членами Совбеза 23 октября 2022 г. «У нас сегодня в повестке дня вопросы, связанные с организацией работы по нравственному, патриотическому воспитанию в системе высшей школы, в системе просвещения», – объявил В.В. Путин [10].

Уже через два дня, 25 октября, начальник управления президента по обеспечению деятельности Госсовета Александр Харичев докладывал участникам всероссийской научно-просветительской конференции «ДНК России», посвященной проблемам формирования мировоззрения студентов, методологии и совершенствованию методов преподавания общественных наук. Фактически решения конференции представляют методологическую революцию в формировании мировоззрения учащихся высшей школы. Некоторые идеи, такие как «ДНК России» или т.н. «Пентабазис», не лишены популизма. Вместе с тем основное достижение конференции – это решение о разработке нового предмета – «Основы российской государственности», обязательного для изучения в течение двух лет для негуманитарных специальностей, а для гуманитариев – на весь период обучения. Основными компонентами предмета должны стать история, блок мировоззренческих целей и блок социально-психологического запроса потребностей и установок общества [11].

Учитывая сложнейшую ситуацию, сложившуюся в мировосприятии у студенческого сообщества, необходимость разработки и внедрения такого предмета не вызывает сомнений. Однако они есть и в отношении организации его включения в уже сложившуюся систему преподавания общественных дисциплин, а также в готовности организаторов образования и самих педагогов к его реализации. Как бы не получилось, что именно те организаторы и либертарианские методисты, которые с восторгом осваивали госу-

дарственные средства на безрезультатное вхождение в т.н. «Болонский процесс», сегодня будут с таким же восторгом направлять свои оплаченные усилия на устранение из предметного поля вузов истории, обществознания, культурологии и других предметов, заменяя их на «пентаэклетику». А такая опасность очевидна. Зачем на первых курсах дважды изучать историю? ВШЭ как основной апологет либерализма продолжает играть руководящую роль в определении стратегии высшего образования. Под лозунгом «Долой устаревший подход!» неизбежно следует ожидать подмены консервативной революции в воспитании, опирающейся на традиционные ценности, революцией неолиберальной или псевдоконсервативной. Ценности определены, но они размазаны, смикшированы в одном метапредмете, который и читать-то, скорее всего, придется нескольким преподавателям, а не одному.

Вторым по важности сомнением по поводу нового предмета как раз и является методическая подготовка преподавателя. В объемном исследовании уральских ученых А.П. Усольцева и Е.С. Кошечевой «Феномен педагогического непрофессионализма преподавателей вузов» высказано и доказано предположение о том, что реальное деление преподавателей на два условных амплуа «педагог» и «специалист» объективно существует [12]. И «специалисты» нуждаются в оптимизации своих трудовых усилий как минимум по двум направлениям: педагогическая коммуникация со студентами и объективная оценка собственных преподавательских дефицитов с их последующей коррекцией. Из данного исследования не вытекает, что кто-то из них хорош, а кто-то плох. Просто «исследователи-методисты придают большее значение педагогическим компетенциям преподавателей, тогда как исследователи-профессионалы, очевидно, игнорируют педагогические компетенции и оценивают по большей части глубокое знание предмета и научную деятельность» [12].

Совершенно очевидно, что для предмета, призванного стать краеугольным камнем воспитания, в большей мере подходят именно преподаватели-методисты. Как будет происходить этот отбор, каковы будут его критерии и «судьи кто?» – вот еще ряд вопросов, требующих взвешенных решений, чтобы не превратить назревшую трансформацию в очередной безуспешный эксперимент.

*Список литературы*

1. Путин о приоритетах государственной молодежной политики | Наша молодежь [Электронный ресурс]. – Режим доступа : <http://nasha-molodezh.ru/blogs/putin/putin-o-prioritetah-gosudarstvennoy-molodyozhnoy-politiki.html>.
2. «Россия должна быть империей»: как молодым ученым насаждают любовь к Родине [Электронный ресурс]. – Режим доступа : <https://daily.afisha.ru/relationship/6442-rossiya-dolzha-byt-imperiy-kak-molodym-uchenym-privivayut-lyubov-k-rodine/>.
3. Распоряжение Правительства РФ от 29.05.2015 № 996-р «Об утверждении Стратегии развития воспитания в Российской Федерации на период до 2025 года» [Электронный ресурс]. – Режим доступа : [http://www.consultant.ru/document/cons\\_doc\\_LAW\\_180402/400951e1bec44b76d470a1deda8b17e988c587d6/](http://www.consultant.ru/document/cons_doc_LAW_180402/400951e1bec44b76d470a1deda8b17e988c587d6/).
4. В Госдуме прошло расширенное заседание Экспертных советов по вопросам воспитания обучающихся [Электронный ресурс]. – Режим доступа : <https://vestniknews.ru/novosti/6895-v-gosdume-proshlo-rasshirennoe-zasedanie-ekspertnykh-sovetov-po-voprosam-vospitaniya-obuchayushchikhsya.html>.
5. Письмо Минпросвещения России от 17.06.2022 № ТВ-1146/06 «О примерном календарном плане воспитательной работы» [Электронный ресурс]. – Режим доступа : <https://legalacts.ru/doc/pismo-minprosveshchenija-rossii-ot-17062022-n-tv-114606-o-primernom/>.
6. Письмо Министерства просвещения РФ от 18 июля 2022 г. № АБ-1951/06 «Об актуализации примерной рабочей программы воспитания» [Электронный ресурс]. – Режим доступа : <https://www.garant.ru/products/ipo/prime/doc/404987883/>.
7. Студенток журфака МГУ отчислили после скандала с травлей патриота [Электронный ресурс]. – Режим доступа : <https://news.rambler.ru/education/49418091-studentok-zhurfaka-mgu-otchislili-posle-skandala-s-travley-patriota/>.
8. Журфак МГУ оказался рассадником по подготовке иностранных агентов [Электронный ресурс]. – Режим доступа : <https://yandex.ru/video/preview/3012392161959313174>.
9. Ган, О.И. Формирование экологического сознания студентов вузов в условиях цифровизации общества / О.И. Ган, И.М. Клименко // Глобальный научный потенциал. – СПб. : ТМБпринт. – 2021. – № 11(128). – С. 98–103.
10. Путин предложил Совбезу обсудить вопросы патриотического воспитания – РИА Новости, 23.09.2022 [Электронный ресурс]. – Режим доступа : <https://ria.ru/20220923/sovbez-1818921463.html>.
11. В вузах может появиться новый предмет – основы российской государственности – Ведомости [Электронный ресурс]. – Режим доступа : <https://www.vedomosti.ru/society/articles/2022/11/03/948686-v-vuzah-mozhet-poyavitsya-novii-predmet>.
12. Усольцев, А.П. Феномен педагогического непрофессионализма преподавателей вузов / А.П. Усольцев, Е.С. Кощева // Педагогическое образование в России. – Екатеринбург. – 2022. – № 3. – С. 26–36.

*References*

1. Putin o prioritetakh gosudarstvennoi molodezhnoi politiki | Nasha molodezh [Elektronnyi resurs]. – Rezhim dostupa : <http://nasha-molodezh.ru/blogs/putin/putin-o-prioritetah-gosudarstvennoy-molodyozhnoy-politiki.html>.
2. «Rossiya dolzhna byt imperiei»: kak molodym uchenym nasazhdaiut liubov k Rodine [Elektronnyi resurs]. – Rezhim dostupa : <https://daily.afisha.ru/relationship/6442-rossiya-dolzha-byt-imperiy-kak-molodym-uchenym-privivayut-lyubov-k-rodine/>.
3. Rasporiazhenie Pravitelstva RF ot 29.05.2015 № 996-r «Ob utverzhdenii Strategii razvitiia vospitaniia v Rossiiskoi Federacii na period do 2025 goda» [Elektronnyi resurs]. – Rezhim dostupa : [http://www.consultant.ru/document/cons\\_doc\\_LAW\\_180402/400951e1bec44b76d470a1deda8b17e988c587d6/](http://www.consultant.ru/document/cons_doc_LAW_180402/400951e1bec44b76d470a1deda8b17e988c587d6/).
4. V Gosdume proshlo rasshirennoe zasedanie Ekspertnykh sovetov po voprosam vospitaniia

obuchaiushchikhsia [Elektronnyi resurs]. – Rezhim dostupa : <https://vestniknews.ru/novosti/6895-v-gosdume-proshlo-rasshirennoe-zasedanie-ekspertnykh-sovetov-po-voprosam-vospitaniya-obuchayushchikhsya.html>.

5. Pismo Minprosveshcheniia Rossii ot 17.06.2022 № TV-1146/06 «O primernom kalendarnom plane vospitatelnoi raboty» [Elektronnyi resurs]. – Rezhim dostupa : <https://legalacts.ru/doc/pismo-minprosveshchenija-rossii-ot-17062022-n-tv-114606-o-primernom/>.

6. Pismo Ministerstva prosveshcheniia RF ot 18 iulia 2022 g. № AB-1951/06 «Ob aktualizacii primernoi rabochei programmy vospitaniia» [Elektronnyi resurs]. – Rezhim dostupa : <https://www.garant.ru/products/ipo/prime/doc/404987883/>.

7. Studentok zhurfaka MGU otchislili posle skandala s travlei patriota [Elektronnyi resurs]. – Rezhim dostupa : <https://news.rambler.ru/education/49418091-studentok-zhurfaka-mgu-otchislili-posle-skandala-s-travley-patriota/>.

8. Zhurfak MGU okazalsia rassadnikom po podgotovke inostrannykh agentov [Elektronnyi resurs]. – Rezhim dostupa : <https://yandex.ru/video/preview/3012392161959313174>.

9. Gan, O.I. Formirovanie ekologicheskogo soznaniia studentov vuzov v usloviakh tsifrovizatsii obshchestva / O.I. Gan, I.M. Klimenko // Globalnyi nauchnyi potencial. – SPb. : TMBprint. – 2021. – № 11(128). – S. 98–103.

10. Putin predlozhl Sovbezu obsudit voprosy patrioticheskogo vospitaniia – RIA Novosti, 23.09.2022 [Elektronnyi resurs]. – Rezhim dostupa : <https://ria.ru/20220923/sovbez-1818921463.html>.

11. V vuzakh mozhet poiavitsia novyi predmet – osnovy rossiiskoi gosudarstvennosti – Vedomosti [Elektronnyi resurs]. – Rezhim dostupa : <https://www.vedomosti.ru/society/articles/2022/11/03/948686-v-vuzah-mozhet-poyavitsya-novii-predmet>.

12. Usoltcev, A.P. Fenomen pedagogicheskogo neprofessionalizma prepodavatelei vuzov / A.P. Usoltcev, E.S. Koshcheeva // Pedagogicheskoe obrazovanie v Rossii. – Ekaterinburg. – 2022. – № 3. – S. 26–36.

© О.И. Ган, И.М. Клименко, 2023

УДК 378.18

А.А. ГОРДЕЕВ, М.А. КУДРИНА

ФГБОУ ВО «Пермский национальный исследовательский политехнический университет» – филиал, г. Лысьва

## ПРОБЛЕМА КАЧЕСТВА ПОДГОТОВКИ РАБОТНИКОВ ПОДРЯДНЫХ ОРГАНИЗАЦИЙ НА ТРУДНОДОСТУПНЫХ ТЕРРИТОРИЯХ РОССИИ

*Ключевые слова:* образование; оценка качества; проблема; вуз; реализация образовательных программ; рынок труда; специалист.

*Аннотация:* Подготовка подрядных сотрудников для работы в экстремальных условиях получает сегодня особое значение. Подобная актуальность рассматриваемой нами темы кроется в обострившихся в последнее время проблемах современного освоения труднодоступных территорий с экстремальными условиями для жизни людей, а также проблемах организации образовательного процесса, низкой квалификации выпускников и отсутствия практических навыков и производственного опыта у молодых специалистов. Цель исследования – проанализировать проблемы, возникающие в процессе подготовки кадров подрядных организаций, осуществляющих свою деятельность на удаленных территориях России, наметить и обосновать пути решения выявленных проблем. В процессе проведения исследования были использованы такие методы, как анализ, синтез, дедукция, конкретизация, описание. В результате исследования были проанализированы и структурированы проблемы и факторы, влияющие на вопрос качества подготовки специалистов на примере строительной области, систематизированы авторские научные подходы к пониманию определения качества реализации образовательных услуг и критериев оценки такого качества, намечены и обоснованы пути решения выявленных проблем, приведены предложения по изменению текущей ситуации в системе профессионального обучения и подготовки кадров.

В России много труднодоступных территорий, имеющих большой экономический потен-

циал. Значительная часть проектов в труднодоступных регионах – это проекты в Арктике, Сибири и на Дальнем Востоке: Камчатский край, Магаданская область, Ямало-Ненецкий автономный округ, Республика Саха (Якутия), Чукотский автономный округ, Ненецкий автономный округ, Сахалинская область.

Принято выделять четыре вида факторов производства в экономической сфере: земля, предпринимательство, капитал, труд. Эффективность экономических и социальных преобразований, общественная стабильность и благополучие нации зависят от нормального функционирования рынка. Рынок труда – основополагающий элемент рыночной системы хозяйствования [1, с. 46]. Систематический мониторинг и анализ рынка труда – обязательное условие успешной реализации процесса непрерывного образования. В условиях сильной динамичности мира актуальной темой становится понимание, какие специалисты будут востребованы в будущем. Отличительные черты северных и Арктических территорий – вахтовый метод работы и высокий уровень трудовой миграции.

Сегодня развитие экономической сферы Дальнего Востока, Арктики и Сибири определяют отрасли строительства, сельского хозяйства, рыбохозяйственного комплекса, горнодобывающей и нефтегазовой промышленности, а также транспортная инфраструктура [2, с. 98–111]. Таким образом, все востребованные профессии можно разделить на несколько групп: промышленное производство, строительство, транспортно-логистическая, горнодобывающая, газодобывающая и нефтедобывающая, социальная, рыбохозяйственная, сельскохозяйственная, энергетическая, информационно-технологическая, межотраслевая, сфера услуг.

Рассмотрим экономику Ямало-Ненецкого и Ненецкого автономных округов, развитие которых основано на промышленном освоении минерально-сырьевой базы Арктики и формировании необходимых инфраструктур. В наибольшей степени востребованные профессии вышеперечисленных регионов можно представить следующим списком: машинист буровой установки, бурильщик, оператор добычи нефти и газа, различные специалисты строительной отрасли. Судостроительный кластер, построенный в Архангельской области, специализируется на автономных подводных лодках, судах, кораблях и их ремонте. Здесь отмечается высокий спрос на судостроительные специальности: трубопроводчики, слесари-монтажники, сборщики-достройщики и другие. В Республике Саха (Якутия) алмазное производство занимает ведущую позицию, поэтому востребованными специалистами являются: разметчик алмазов в бриллианты, огранщик и другие [2, с. 98–111].

Несо согласованность рынков как проблема означает то, что выпускники высших учебных заведений, окончивая университет, остаются работать в областных центрах и не едут работать в труднодоступные места страны. Это происходит по нескольким причинам: отсутствие знаний и навыков, необходимых для работодателей; отсутствие практического опыта работы у молодых специалистов, суровый климат, трудные условия работы и низкая заработная плата. Поэтому работают они в основном вахтовым методом в составе подрядных организаций. Контракт длится от нескольких месяцев до нескольких лет. Возраст подрядных специалистов варьируется от 18 до 40 лет, но даже для молодых, крепких и здоровых мужчин условия севера очень тяжелы.

Всего около 30 вузов России готовят кадры для освоения Арктики, лишь 5 из которых находятся в Арктической зоне. 17 учебных заведений из 30 реализуют подготовку конкретных компетенций арктического характера в рамках образовательных программ. Тем не менее сбалансированной эту подготовку назвать нельзя. На сегодняшний день только пять процентов образовательных программ реализуется вместе с работодателями [3, с. 929–938].

Современное вузовское образование, направленное на подготовку специалистов для работы на удаленных территориях, требует ориентации на практические дисциплины, что далеко не все вузы готовы обеспечить. Это связано с

большими расходами на практику. В таком случае высшим учебным заведениям необходимо сотрудничать с компаниями, осуществляющими свою деятельность в удаленных местах страны, например, такими как Газпром, Роснефть, Эксон Нефтегаз Лимитед, Сахалинская энергия и др., и применять опыт такого сотрудничества посредством внедрения его в отдельные образовательные стандарты.

Директор ООО «Торговый дом “Рыбзавод “Каменский”»» Игорь Григорьевич Улейский, отвечая на вопрос о том, какие пути решения кадровой проблемы он видит, говорил о том, что ту пропасть между образованием и промышленностью можно и нужно преодолевать. Представители дальневосточных профильных ассоциаций могли бы поспособствовать формированию отраслевого заказа морского транспорта и рыбной промышленности на подготовку кадров. Еще одним важным аспектом становится качество подготовки, большую роль в этом вопросе должна сыграть организация практической деятельности молодых людей. Эта задача должна быть решена также совместно с вузами [4].

Наверное, самая главная и самая важная проблема, из-за которой вузы так или иначе не могут осуществить успешную подготовку кадров, – это нехватка современного оборудования. Об этом высказался ректор Дальневосточного государственного технического рыбохозяйственного университета Олег Леонидович Щека, который считает, что для приумножения количества обучающихся нужны хорошие условия и современное оборудование. Все это будет способствовать тому, что в учебное заведение будут приезжать учиться лучшие ребята, а учить – лучшие преподаватели [4].

В настоящий момент кадровая подготовка строится на несовременных программах обучения. Поэтому и результат профессионального образования среднего и высшего звена не отвечает по качеству, уровню и объему подготовки нынешним запросам строительного бизнеса. Провалы в системе образования, неактуальные образовательные программы, несоответствующие требованиям строительного рынка, отсутствие навыков и опыта выпускников являются причинами проблем на предприятиях строительной отрасли на удаленных территориях страны, связанных с нехваткой инженерно-технического персонала с высшим образованием

[5, с. 109–113].

Для решения данной актуальной проблемы требуется объединить усилия государственных структур, образовательных учреждений и строительного рынка. Вместе с тем следует подключить программы по привлечению учащихся к трудовой деятельности в строительной области на удаленных территориях России.

Аттестация работников – неотъемлемая часть для строительных и проектных организаций. Она предполагает, помимо оперативной оценки уровня развития работников, разработку рекомендаций, а также выступает в роли фундамента для профессионального роста и будущих достижений.

Осуществление аттестации работников в условиях быстрого развития технологий не представляется проблемой. Набирают популярность специальные дистанционные системы, самой удобной из которых считается «Единый портал тестирования».

Из этого следует, что всестороннее, глубокое объединение системы образования в вузах со строительной сферой – обязательное, важное условие для представления и осознания актуальных задач строительной и проектной сферы. Немаловажной проблемой стал низкий квалификационный уровень выпускников образовательных организаций, причиной этой проблемы является отсутствие практических навыков и производственного опыта вследствие несоответствия образовательных программ современным запросам строительного бизнеса.

С позиции правового регулирования образовательную деятельность в учебных учреждениях можно рассматривать как процесс реализации образовательных программ или выполнения государственного (муниципального) задания.

Об актуальности проблемы оценки реализации образовательных программ свидетельствует значительное количество научных работ, посвященных изучению данной темы, однако однозначного толкования понятия «качество реализации образовательных услуг» и критериев оценки до сих пор нет. По мнению доктора педагогических наук С.А. Леонова, под качеством реализации образовательных программ понимаются любые характеристики и показатели образовательной деятельности, исходя из состава свойств объектов и целей заинтересованных сторон: качество образования для личности характеризуется степенью усвоения и возможно-

стью реализации полученных знаний в своей профессиональной деятельности; качество образования представляет собой социальную категорию, соответствующую потребностям общества и бизнеса [6, с. 9–13].

Таким образом, под качеством реализации образовательной программы (выполнения государственного задания) можно понимать конечный результат итоговой образовательной деятельности, который удовлетворяет потребности и ожидания заказчиков этих услуг и других заинтересованных лиц.

А.К. Колесников выделяет три важных блока заинтересованности потребителя «услуги»: «условия», «процесс» и «результат», которые могут служить критериями оценки реализации образования. Первый блок включает в себя стоимость обучения, статус образовательной организации и ее ресурсное обеспечение. Следующий блок состоит из заинтересованности слушателя в содержании программы, доступности ее изложения, психологической комфортности, отслеживания собственной образовательной траектории, эффективности дидактических приемов и методов, а также разнообразия деятельности учащихся в процессе обучения. Под результатом понимаются степень, уровень овладения содержанием образовательной программы.

Таким образом, одной из причин невозможности проведения качественного анализа реализации образовательных программ является нечеткая формулировка терминологии, что приводит к искажению показателей отдельных предметов исследования в области качества.

Рассмотрим иной подход в определении качества государственного задания. Исследователи А.С. Басюк и Р.В. Антипенко рассматривают качество реализации образовательной программы с точки зрения социально-педагогического процесса, где критериями определения качества «услуги» будут считаться: количество обучающихся, преподавательский состав, инновационная деятельность организации, участие обучающихся в различных конкурсах, уровень удовлетворенности потребителя. Основным показателем, по мнению авторов, является мониторинг деятельности образовательной организации, где прослеживается количество трудоустроенных выпускников. Однако между показателями критериев оценки не прослеживается четкой связи, что является проблемой проведения качественного анализа реализации об-

разовательных программ.

С.А. Леонов предлагает пути преодоления данной проблемы, разделенные на несколько этапов. Первый этап – формирование оправданных связей показателей сложности содержания программы обучения и показателей сложности по характеристике ее пояснительной записки. На втором этапе устанавливается надлежащее ресурсное обеспечение программы с учетом возможности учебного заведения и устанавливается необходимая корреляция между его компонентами. Третий этап характеризуется оценением адекватности сложности ресурсного обеспечения соответствующей программы [7, с. 79–85].

Еще одной проблемой проведения качественного анализа «образовательных услуг» является отсутствие необходимого ресурсного обеспечения образовательной организации, соответствующего образовательным стандартам, так как необходимое ресурсное обеспечение считается эффективным критерием для успешной реализации образовательной программы. Кандидат экономических наук Л.П. Зеленова [8; 9] также считает, что управление качеством образования в экономическом подтексте становится возможным благодаря обеспечению соответствия обучающих процессов образовательной организации установленным нормативам, актуальным ориентирам, ожиданиям, стандартам (в том числе экспертным), а также наличию ресурсному обеспечению образовательной организации и действующей модели соединения ресурсов.

Степень удовлетворенности объектами реализации образовательных программ можно рассматривать и с точки зрения представителей рынка труда, так как в качественный процесс обучения входит и соответствие знаний государственным образовательным стандартам.

В данном подходе выделяют три главных инструмента оценки соответствия знаний государственным образовательным стандартам: аудит, аккредитация, оценка.

Такая оценка в первую очередь призвана характеризовать степень конкурентоспособности вуза, сравнивать разные вузы между собой, а также проверять соответствие вуза неким критериям. Но даже с показателями вышеперечисленных инструментов оценки нельзя точно определить, насколько выпускники вузов оказываются востребованными, а их знания соответствуют желаниям работодателя, поскольку отсутствует конкретная методика оценки, которая бы способствовала ее количественному измерению с последующим совершенствованием выстроенной системы.

Таким образом, на основе проведенного анализа одной из главных целей в подготовке сотрудников подрядных организаций является практическая и психологическая составляющая. Вузам следует укреплять сотрудничество с компаниями, работающими в северных широтах, это поможет специалистам не только адаптироваться к условиям труда, но и получить опыт работы на соответствующем оборудовании в реальных условиях. На данный момент также требуется упорядочить и сбалансировать систему практической подготовки специалистов, сделать прогнозы востребованных профессий для обеспечения высокого качества подготовки специалистов для нужд отдаленных территорий Российской Федерации. Неэффективная система подготовки специалистов, отсутствие баланса между спросом и предложением рабочей силы в профессиональном, а также территориальном отношении препятствуют социально-экономическому развитию удаленных регионов России, что имеет негативные последствия для нашей страны.

#### *Список литературы*

1. Стратулат, А.А. Анализ основных проблем рынков труда в регионах Российской Федерации / А.А. Стратулат // Российский экономический интернет-журнал. – 2020. – № 1. – С. 46.
2. Степуть, И.С. Настоящее и будущее рынка труда регионов Арктической зоны России: востребованные профессии / И.С. Степуть, С.В. Шабаева // Непрерывное образование: XXI век. – 2019. – № 3(27). – С. 98–111.
3. Корняков, К.А. Кадровые проблемы развития Арктики / К.А. Корняков // Финансы и кредит. – 2018. – Т. 24. – № 4. – С. 929–938.
4. Бондаренко, А. Что нужно для привлечения в морскую отрасль квалифицированных кадров / А. Бондаренко [Электронный ресурс]. – Режим доступа : <https://rg.ru/2021/04/01/reg-dfo/chto-nuzhno->



dlia-privlecheniia-v-morskuiu-otrasl-kvalificirovannyh-kadrov.html (дата обращения: 12.05.2021).

5. Гордеев, А.А. Историко-педагогический анализ современного состояния подготовки специалистов строительных и проектных организаций на удаленных территориях РФ / А.А. Гордеев // Наука и образование в обеспечении устойчивого развития человеческого потенциала в условиях перехода к цифровой экономике : Материалы VIII Российской научно-практической конференции с международным участием, Пермь, 25–26 мая 2021 года / редколлегия: Е.Б. Аликина, А.А. Носков, Н.Л. Казаринова, Н.И. Кириенко. – Пермь : Федеральное государственное бюджетное образовательное учреждение высшего образования «Пермский государственный гуманитарно-педагогический университет», 2021. – С. 109–113.

6. Леонов, С.А. Обеспечение качества деятельности образовательного учреждения / С.А. Леонов // Дизайн. Материалы. Технология. – 2014. – № 4(34). – С. 9–13.

7. Колесников, А.К. Взаимосвязь характеристики структуры образовательной программы и ее ресурсного обеспечения / А.К. Колесников // Педагогика. – 2012. – № 2. – С. 79–85.

8. Зеленова, Л.П. Экономический смысл понятия «образовательные услуги» и его неосмысленное применение в образовании / Л.П. Зеленова, А.М. Кац // Народное образование. – 2016. – № 9-10(1459). – С. 29–39.

9. Зеленова, Л.П. Показатели качества образования и оценка эффективности образовательной деятельности / Л.П. Зеленова // Народное образование. – 2011. – № 10(1413). – С. 86–91.

10. Хаматнурова, Е.Н. Разработка программы родительского всеобуча семей, воспитывающих детей-инвалидов / Е.Н. Хаматнурова, М.А. Кудрина // Глобальный научный потенциал. – СПб. : ТМБпринт. – 2021. – № 3(120). – С. 125–128.

11. Воронкова, О.В. Экономические последствия изменения климата в Арктике / О.В. Воронкова, Ю.Е. Семенова, Т.В. Бикезина // Наука и бизнес: пути развития. – М. : ТМБпринт. – 2019. – № 2(92). – С. 206–210.

#### *References*

1. Stratulat, A.A. Analiz osnovnykh problem rynkov truda v regionakh Rossiiskoi Federatsii / A.A. Stratulat // Rossiiskii ekonomicheskii internet-zhurnal. – 2020. – № 1. – С. 46.

2. Stepus, I.S. Nastoiashchee i budushchee rynka truda regionov Arkticheskoi zony Rossii: vostrebovannye professii / I.S. Stepus, S.V. Shabaeva // Nepreryvnoe obrazovanie: XXI vek. – 2019. – № 3(27). – С. 98–111.

3. Korniaikov, K.A. Kadrovye problemy razvitiia Arktiki / K.A. Korniaikov // Finansy i kredit. – 2018. – Т. 24. – № 4. – С. 929–938.

4. Bondarenko, A. Chto nuzhno dlia privlecheniia v morskuiu otrasl kvalifitsirovannykh kadrov / A. Bondarenko [Elektronnyi resurs]. – Rezhim dostupa : <https://rg.ru/2021/04/01/reg-dfo/chto-nuzhno-dlia-privlecheniia-v-morskuiu-otrasl-kvalificirovannyh-kadrov.html> (data obrashcheniia: 12.05.2021).

5. Gordeev, A.A. Istoriko-pedagogicheskii analiz sovremennogo sostoiianiia podgotovki spetsialistov stroitelnykh i proektnykh organizatsii na udalennykh territoriiakh RF / A.A. Gordeev // Nauka i obrazovanie v obespechenii ustoichivogo razvitiia chelovecheskogo potentziala v usloviiakh perekhoda k tsifrovoi ekonomike : Materialy VIII Rossiiskoi nauchno-prakticheskoi konferentsii s mezhdunarodnym uchastiem, Perm, 25–26 maia 2021 goda / redkollegiia: E.B. Alikina, A.A. Noskov, N.L. Kazarinova, N.I. Kirienko. – Perm : Federalnoe gosudarstvennoe biudzhethoe obrazovatelnoe uchrezhdenie vysshego obrazovaniia «Permskii gosudarstvennyi gumanitarno-pedagogicheskii universitet», 2021. – С. 109–113.

6. Leonov, S.A. Obespechenie kachestva deiatelnosti obrazovatel'nogo uchrezhdeniia / S.A. Leonov // Dizain. Materialy. Tekhnologii. – 2014. – № 4(34). – С. 9–13.

7. Kolesnikov, A.K. Vzaimosviaz kharakteristiki struktury obrazovatel'noi programmy i ee resursnogo obespecheniia / A.K. Kolesnikov // Pedagogika. – 2012. – № 2. – С. 79–85.

8. Zelenova, L.P. Ekonomicheskii smysl poniatii «obrazovatelnye uslugi» i ego neosmyslennoe primenenie v obrazovanii / L.P. Zelenova, A.M. Katc // Narodnoe obrazovanie. – 2016. – № 9-10(1459). – С. 29–39.

9. Zelenova, L.P. Pokazateli kachestva obrazovaniia i otcenka effektivnosti obrazovatel'noi deiatelnosti /

L.P. Zelenova // Narodnoe obrazovanie. – 2011. – № 10(1413). – S. 86–91.

10. Khamaturova, E.N. Razrabotka programmy roditelskogo vseobucha semei, vospityvaiushchikh detei-invalidov / E.N. Khamaturova, M.A. Kudrina // Globalnyi nauchnyi potencial. – SPb. : TMBprint. – 2021. – № 3(120). – S. 125–128.

11. Voronkova, O.V. Ekonomicheskie posledstviia izmeneniia klimata v Arktike / O.V. Voronkova, Iu.E. Semenova, T.V. Bikezina // Nauka i biznes: puti razvitiia. – M. : TMBprint. – 2019. – № 2(92). – S. 206–210.

© А.А. Гордеев, М.А. Кудрина, 2023

УДК 81.234:37.013.32:001.8

К.Н. ГУЩИНА, А.А. МАМБЕТОВА

ФГБОУ ВО «Астраханский государственный медицинский университет»  
Минздрава России, г. Астрахань

## НЕЙРОФИЗИОЛОГИЧЕСКИЙ ПОДХОД К ОСМЫСЛЕНИЮ МЕТОДИКИ ПРЕПОДАВАНИЯ РКИ

*Ключевые слова:* дифференциация обучения; когнитивные стили; методика преподавания русского языка как иностранного; языковое образование.

*Аннотация:* Данная статья раскрывает некоторые аспекты взаимосвязи понимания нейрофизиологического устройства личности с методикой преподавания русского языка как иностранного (РКИ). Цель настоящей работы – выявить корреляцию между спецификой индивидуальной познавательной деятельности обучающегося и освоением материала в аспекте языкового образования с точки зрения нейрофизиологического подхода. Реализация цели предполагает решение следующих задач: описать нейрофизиологические механизмы речевой деятельности; рассмотреть процесс обучения с точки зрения нейронауки; обосновать необходимость выбора методических средств реализации иноязыкового обучения с учетом когнитивно-стилевого подхода.

Гипотеза исследования предполагает выстраивание образовательной траектории с учетом знаний о нейрофизиологической деятельности субъектов обучения.

Тема статьи предполагает обращение к описательному и эвристическому методам, включающим приемы наблюдения, интерпретации, обобщения.

Результаты исследования доказывают необходимость применения когнитивно-стилевого подхода к процессу языкового образования, позволяющего соединить психологию, дидактику и методику преподавания иностранного языка. В связи с этим в работе акцентируется внимание на специфике дифференциации по психологическим особенностям учащихся, среди которых выделяются когнитивные стили как наиболее

актуальная классификация, применимая к методике РКИ в русле исследуемого подхода.

Как известно, биологическим субстратом нашей коммуникационной системы (речемыслительной деятельности и языка) является мозг. Поэтому хотя бы приблизительно понимать, какие физиологические процессы сопровождают образовательные, – вот одна из задач современного преподавателя-словесника для того, чтобы на основе этих знаний грамотно выстроить педагогическую траекторию языкового образования, которое считается одним из самых трудных.

Эволюция человека, которая в определенный момент времени пошла по линии увеличения объема мозга и формирования особых его зон и отделов, привела к тому, что приблизительно в конце XIX века были открыты так называемые речевые центры мозга, локализованные в левом полушарии, – области Брока и Вернике. За воспроизведение речи «отвечает» область Брока, а за распознавание и понимание речи – область Вернике. Эта модель считалась основополагающей до 1970-х годов XX века. Параллельно с данной теорией существовала еще одна – теория функциональной асимметрии, которая в бытовом сознании дифференцировала людей на «правополушарных» и «левополушарных». Однако проведенные в этой области исследования показали, что любые подобного рода представления о так называемом «разделении труда» полушарий и функциональной локализации мозга сильно упрощены. Так, например, ученые Баскского центра исследования сознания, языка и мозга (*The Basque Center on Cognition, Brain and Language*) проводили исследовательский эксперимент со взрослыми людьми, изучающими иностранный язык. Ученые анализировали ней-

ронную активность между полушариями во время разного вида речевой деятельности (чтения, аудирования, говорения и слушания) на родном и неродном языках. В результате исследования выяснилось, что у обучающихся с хорошим навыком владения иностранным языком активны оба полушария. В процессе коммуникации говорение сопровождалось интенсивностью работы левого полушария, но при понимании речи подключалось и правое полушарие. Кроме того, изучение новой лексики и выстраивание синтаксических конструкций на неродном языке стимулирует конвергентную активность всех участков мозга, ответственных за ассоциацию, языковую корреляцию, восприятие, запоминание, фонетику, семантику и анализ контекста употребления слова и т.д. Следовательно, отталкиваясь от дефиниции лингвиста Ю.С. Степанова, метафорически определявшего язык как «дом духа» [4, с. 35], можно говорить о том, что языковое образование подразумевает не просто развитие инофонных языковых и коммуникативных навыков, а успешную интериоризацию национального семиотического и ментального комплекса, что осложняет задачу педагогам и методистам РКИ.

Проведенные исследования говорят о том, что дети, выросшие в мультиязычных семьях (билингвы, трилингвы), получают потенциальные когнитивные преимущества перед выросшими в монолингвальной среде. В частности, они обладают большим самоконтролем, быстрее усваивают синонимы, легче интегрируют фонемы другого языка и в целом обладают более высоким языковым чутьем и развитыми социальными компетенциями. Однако опыт преподавания русского языка как иностранного за последние 10 лет говорит о снижении общих когнитивных способностей билингвов (проблемы с запоминанием определенного корпуса слов, разного рода ассоциациями (фонетическими, лексическими), которые потенциально должны быть) настолько, что преподаватели и методисты вынуждены или упрощать языковой материал, или выстраивать обучение в игровой форме.

Нейродидактика как область методических знаний, возникшая на рубеже XIX–XX вв., исследует процесс обучения иностранным языкам с позиции нейронаук. Так, с нейробиологической точки зрения обучение – это образование популяций нейронных комплексов в коре головного мозга. В процессе обучения мозг реагирует

на стимулы (визуальные, аудиальные, кинестетические, тактильные и т.п.). За подобными процессами кроются, как правило, психологические механизмы, сформировавшиеся в период от детского до юношеского возраста в период формирования предметных значений слов [2, с. 136]. Далее эмоционально важная информация переходит в рабочую память – кору головного мозга – слой мозга, состоящий преимущественно из нейронов и их комплексов. Новая информация посредством сложных сравнительно-сопоставительных процессов «наслаивается» на уже имеющиеся знания. На химико-биологическом уровне это связано с установлением новых нейронных связей. В результате чего при повторяющемся введении одной и той же информации активизируются одни и те же синоптические связи, и передача сигнала от одного нейрона к другому происходит значительно быстрее. Таким образом происходит повторение и закрепление информации.

Учитывая эти знания, в методической структуре РКИ целесообразно использовать прием так называемых ассоциограмм (или ментальных карт), позволяющих визуализировать лексико-грамматический материал с целью его структурирования, запоминания и объяснения сложных компонентов изучаемой темы. Кроме того, визуализация помогает наглядно продемонстрировать аксиологический статус вводимого учебного материала, то есть учащийся понимает, какую культурную, социальную или личностно значимую ценность представляет собой изучаемая тема, а значит, отвечает на вопрос: «Почему мы выносим на обучение ту или иную информацию?». Таким образом происходит «осознание общения на этом языке как способа самореализации и самоутверждения личности» [3, с. 67], что, в свою очередь, играет важную роль для формирования внутренней мотивации.

Стимулировать комплексную работу разных отделов мозга обучающихся субъектов можно посредством актуализации разных каналов восприятия (аудиальных, визуальных, тактильных и др.). При этом чем больше перцептивных модулов задействовано, тем больше процент подаваемой информации усвоится. Например, этап освоения новой лексики пройдет эффективнее, если вербальная часть будет не только сопровождаться просмотром рисунков и картинок, визуализирующих изучаемый лексический блок, но и по возможности подключать demonstra-

тивный материал, рассчитанный на кинестетическое или обонятельное восприятие. Описанный способ позволяет, не перегружая рабочую память учащегося, активизировать разного рода ассоциативные нейронные комплексы, участвующие в процессе запоминания.

Постэпидемиальный период также обозначил некоторые трудности когнитивного характера, которые преподаватели иностранных языков должны учитывать в процессе педагогической практики. Так, уже появились научные исследования, доказывающие влияние перенесенного COVID-19 на познавательный потенциал обучающихся неродному языку. Когнитивные дисфункции, вызванные перенесенным заболеванием, влияют на рабочую память, каналы восприятия, пространственное мышление и т.д., то есть у обучающего отсутствует биологический субстрат, позволяющий в адекватной возрасту мере овладеть необходимым объемом информации. В данном случае целесообразно использовать школьные приемы: игры, ассоциативные карты, имитацию речевых ситуаций в игровой форме, образовательные мультфильмы – словом, отбор дидактических приемов, позволяющих оптимизировать процесс обучения.

Передача сигнала от нейрона к нейрону выполняется электро-химическим способом с помощью нейротрансмиттеров (или гормонов) – дофамина (радость), ацетилхолина (внимание, запоминание), норадреналина (адаптация к стрессу), гамма-аминомасляной кислоты (контролируемость страха), серотонина (настроение) и т.д., которые регулируют жизненно важные процессы организма человека. Стимулирующие нейротрансмиттеры запускают наряду с другими функциями также мыслительные (речемыслительные) процессы, повышают их энергичность и активность в целом. Сбалансированная работа возбуждающих и тормозящих нейротрансмиттеров способствует переживанию организмом обучающегося позитивного стресса, сопровождающегося положительными эмоциями от учебного процесса.

Когнитивные стили были выделены зарубежным психологом (Г. Уит) в 60-х годах XX века и несколько позже, в 70-х годах – отечественными (В.А. Колга, Е.Т. Соколова и др.). Единой стилевой классификации нет, однако в зарубежной и отечественной литературе выделяют некоторые общие разновидности когнитивных стилей: полезависимость/полнеза-

висимость, импульсивность/рефлексивность, ригидность/гибкость познавательного контроля, узость/широта диапазона эквивалентности, когнитивная простота / когнитивная сложность, толерантность к нереалистическому опыту и др. Применительно к языковому обучению М.К. Кабардов (1983) описал два ведущих стиля (или типа) овладения новым языком – коммуникативный (характерный для людей с более подвижным («лабильным») типом нервной системы) и лингвистический (характеризующий людей более инертных, заторможенных в восприятии новой языковой информации) [1].

Лингвистический стиль характеризует личность более инертного типа с пассивностью и пролонгированностью вхождения в коммуникацию, сложностью слухового восприятия иностранного языка, фокусированностью внимания на формально-языковой или грамматической системе изучаемого языка, лучшей зрительной и визуально-образной памятью на графические изображения слов или понятий, которые легко можно вербализировать. Обучающийся с таким когнитивно-коммуникативным стереотипом речевого поведения обладает, как правило, небольшой языковой и речевой репродукцией, более низкой скоростью выполнения лингвистических заданий (особенно письменных), но более высоким грамматическим качеством этого выполнения, в том числе и в решении нестереотипных задач. Обучающихся такого когнитивного потенциала нервной системы можно привлечь к решению задач, требующих определенной концентрации и устойчивости внимания, кропотливости, рассудительности.

Таким образом, современная образовательная методика в области преподавания иностранного языка (в том числе и русского языка как иностранного), ориентированная на индивидуально-личностный подход в построении модели и стратегии обучения, обязана опираться на ключевые когнитивные и нейрофизиологические знания о функционировании высшей нервной деятельности обучающегося. В этой связи представляется целесообразным выстраивать гибкую модель обучения иностранному языку с возможностью быстрой коррекции. Так, необходимо выяснить, какие образовательные траектории отвергаются учащимися, и предлагать альтернативу, исходя из индивидуальных особенностей и когнитивного потенциала личности учащихся в группе. Современный педагог

должен располагать целостной моделью знаний и представлений о том, какие психофизиологические изменения в организме обучающегося сопровождаются образовательными и адаптационными процессами в инокультурной среде, поскольку эти процессы оказывают влияние на качество обучения. Когнитивно-стилевой подход к иноязыковому обучению, учитывая индивиду-

альную биомеханику и скорость физиологических и когнитивных процессов, способствует, с одной стороны, комфортной аккультурации и вхождению в среду; с другой – позволяет отойти от унификации образовательного процесса, традиционной оценочности, не дающих реального представления о качестве усвоенных знаний.

#### *Список литературы*

1. Кабардов, М.К. К истории становления дифференциальной психофизиологии в психологическом институте / М.К. Кабардов // Вопросы психологии. – 2004. – № 2. – С. 81–93.
2. Лурия, А.Р. Язык и сознание / А.Р. Лурия. – М. : Прогресс книга, 2020. – 448 с.
3. Сатретдинова, А.Х. Особенности восприятия русской речи иностранными обучающимися / А.Х. Сатретдинова, З.П. Пенская // Глобальный научный потенциал. – СПб. : ТМБпринт. – 2022. – № 3(132). – С. 193–195.
4. Степанов, Ю.С. Альтернативный мир. Дискурс. Факт и принцип причинности / Ю.С. Степанов // Язык и наука конца XX века. Сб. статей. – М. : РГГУ, 1995. – 432 с.
5. Холодная, М.А. Когнитивные стили. О природе индивидуального ума / М.А. Холодная. – М., 2002. – С. 19.

#### *References*

1. Kabardov, M.K. K istorii stanovleniia differentsialnoi psikhofiziologii v psikhologicheskom institute / M.K. Kabardov // Voprosy psikhologii. – 2004. – № 2. – S. 81–93.
2. Luriiia, A.R. Iazyk i soznanie / A.R. Luriiia. – M. : Progress kniga, 2020. – 448 s.
3. Satretdinova, A.Kh. Osobennosti vospriiatiia russkoi rechi inostrannymi obuchaiushchimisia / A.Kh. Satretdinova, Z.P. Penskaia // Globalnyi nauchnyi potencial. – SPb. : TMBprint. – 2022. – № 3(132). – S. 193–195.
4. Stepanov, Iu.S. Alternativnyi mir. Diskurs. Fakt i printcip prichinnosti / Iu.S. Stepanov // Iazyk i nauka kontca XX veka. Sb. statei. – M. : RGGU, 1995. – 432 s.
5. Kholodnaia, M.A. Kognitivnye stili. O prirode individualnogo uma / M.A. Kholodnaia. – M., 2002. – S. 19.

© К.Н. Гущина, А.А. Мамбетова, 2023

УДК 378.14

А.З. ИБАТОВА, С.В. АПАЕВ, У.Н. ФЕДОРОВА

Сургутский институт нефти и газа – филиал ФГБОУ ВО «Тюменский индустриальный университет», г. Сургут

## ПРОБЛЕМА ЛИДЕРСКИХ КАЧЕСТВ У СТУДЕНТОВ ФИЛИАЛА ТИУ В Г. СУРГУТЕ

*Ключевые слова:* лидерство; студенты; стремление к лидерству; лидерские качества студентов.

*Аннотация:* Целью статьи является анализ проблемы деградации лидерских качеств студентов и утраты стремления к лидерству. Задачи исследования: диагностика личности студентов для определения лидерских качеств и желания занимать руководящее положение. Методы: наблюдение, анкетирование студентов образовательной организации, обработка и анализ полученных данных. Результаты: высокой степенью выраженности лидерских качеств и стремлением к лидерству характеризуется лишь незначительная часть студентов (9 %, 7 человек).

Современное общество, характеризующееся стремительным развитием и непрерывной модернизацией всех аспектов его существования, предъявляет к выпускникам высших учебных заведений новые нестандартные требования, значительно отличающиеся от известных ранее. Теперь приоритетными личностными и профессиональными качествами, которыми должен обладать человек с высшим образованием, являются не только высокий уровень владения профессиональными навыками и способность своевременно и в достаточной степени справляться с поставленными задачами, но и исследовательский потенциал, выраженные лидерские и организаторские качества, высокая обучаемость и умение работать в коллективе [1].

Поскольку в настоящее время на рынке труда востребованы специалисты, имеющие также управленческие качества и способности, студенты вузов всех направлений подготовки в период своего обучения должны при помощи различных

средств и методов образования развивать свои лидерские и организаторские качества и способности для повышения своей конкурентоспособности в будущем. Студенческая среда оказывает значительное социализирующее влияние на личность студента, следствием развития межличностных отношений является формирование отдельных студенческих групп, распределение в них ролей и выдвижение лидеров. Изучение данных явлений может иметь большое практическое значение, поскольку результаты исследований в этой области можно использовать при организации социальной работы со студентами, включающей различные воспитательные мероприятия [2].

Под лидерством в общем смысле понимают общественное влияние человека, объединяющее других людей и мотивирующее их прилагать максимальные усилия для достижения поставленной цели. Отечественные и зарубежные исследователи приводят различные личностные и профессиональные качества, характеризующие лидера. Применительно к студенческой среде И.Е. Морозов выделяет следующие группы лидерских качеств:

- общепрофессиональные – качества, характерные для любой специальности, отражающие возможность человека оказывать влияние на окружающих и его организаторские способности (профессиональная подготовка);
- творческие – качества, отражающие способности лидера к творческой и новаторской деятельности (креативность, широкий кругозор);
- моральные – качества, характеризующие уровень нравственного развития личности лидера (порядочность, честность, справедливость);
- коммуникативные – качества, показывающие способности лидера к установлению устойчивых связей с окружающими и убежде-

Таблица 1. Степень выраженности лидерских качеств у студентов

Степень выраженности лидерских качеств		Количество опрошенных студентов			
		1 курс	2 курс	3 курс	4 курс
1	Лидерские качества выражены слабо	15	6	3	2
2	Лидерские качества выражены средне	14	8	9	10
3	Лидерские качества выражены сильно	0	1	4	3
4	Склонность к диктатуре	0	0	0	0
Всего		29	15	16	15



Рис. 1. Степень выраженности лидерских качеств у студентов

нию их в своих идеях (общительность, поставленная речь, умение вести переговоры) [3].

Для определения лидерских качеств и желания занимать руководящее положение среди студентов было проведено анкетирование, основой которого послужил диагностический тест Е. Жарикова и Е. Крушельницкого. Эмпирическую выборку составили студенты 1–4 курсов, обучающиеся по специальности «Нефтегазовое дело» филиала Тюменского индустриального университета (ТИУ) в городе Сургуте в количестве 75 человек. Анкета включила 50 вопросов, позволяющих оценить степень выраженности лидерских качеств обучающихся (табл. 1).

Согласно результатам опроса (рис. 1), степень выраженности лидерских качеств у студентов первого курса ниже, чем у студентов других курсов. У большей части студентов первого курса лидерские качества выражены слабо (52%), что свидетельствует о малой склонности к организаторской, коммуникативной деятельности и низком уровне социальной адаптации. Средние

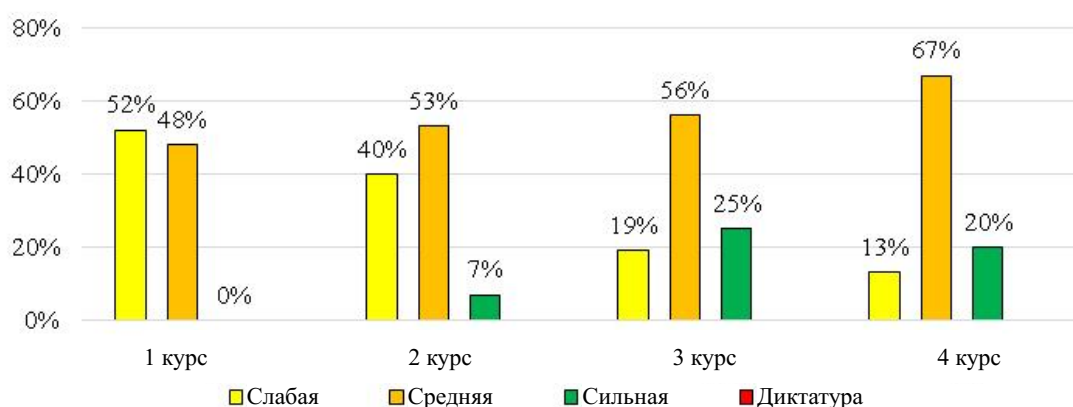
показатели характерны для 48% опрошенных студентов. Высокая степень выраженности лидерских качеств у студентов первого курса не выявлена.

Сильнее всего лидерские качества выражены у студентов третьего и четвертого курсов (25% и 20% соответственно), что говорит о высоких интеллектуально-когнитивных и коммуникативных способностях. Для данных студентов характерна инициативность, самостоятельность в принятии решений, достижение поставленных целей. Слабая степень выраженности качеств лидера отмечается лишь у небольшого числа студентов (19% и 13%).

На основании полученных данных можно сделать вывод, что у большинства студентов преобладает средняя степень выраженности лидерских качеств. Диагностика студентов проводилась также при помощи методики самооценки лидерских качеств «Я – Лидер» А.Н. Лутошкина (табл. 2).

Результаты диагностики показывают, что



**Таблица 2.** Развитость лидерских качеств у студентов

Лидерские качества		Развитость лидерских качеств			
		1 курс	2 курс	3 курс	4 курс
1	Умение управлять собой	средняя	средняя	сильная	сильная
2	Осознание цели	средняя	средняя	сильная	сильная
3	Умение решать проблемы	слабая	средняя	средняя	сильная
4	Наличие творческого подхода	слабая	средняя	средняя	средняя
5	Влияние на окружающих	слабая	слабая	слабая	средняя
6	Знание правил организаторской работы	слабая	слабая	средняя	средняя
7	Организаторские способности	средняя	средняя	средняя	сильная
8	Умение работать с группой	средняя	средняя	сильная	сильная

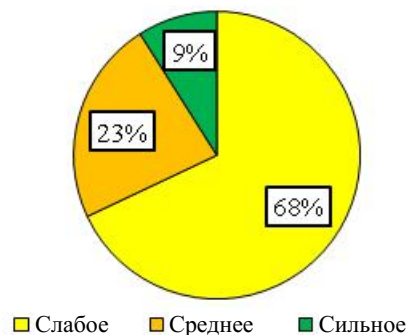

**Рис. 2.** Стремление студентов быть лидерами в коллективе

лидерские качества у студентов третьего и четвертого курсов развиты сильнее, чем у студентов первого и второго курсов. Наиболее сильно у студентов выражены такие качества, как умение управлять собой и умение работать с группой.

Общая оценка уровня стремления к лидерству в коллективе (рис. 2) для большего числа студентов (51 человек или 68 %) имеет низкое значение.

Таким образом, высокой степенью выраженности лидерских качеств и стремлением к лидерству характеризуется лишь незначительная часть опрошенных студентов. Это позволяет сделать вывод о недостаточной развитости ли-

дерских качеств обучающихся и, как следствие, утрате их стремления к лидерству в коллективе, что является достаточно серьезной проблемой, которая может оказать значительное влияние на карьеру будущих специалистов.

Возможными причинами этих проблем могут являться как особенности мышления и образа жизни нового поколения (несамостоятельность, незаинтересованность в обучении и внеучебной деятельности), так и условия обучения в образовательных организациях, обеспечивающие подготовку студентов по известным стандартам и требованиям без возможности активизировать и развить их лидерский потенциал.

#### Список литературы

1. Михайлова, О.Б. Особенности лидерских способностей и инновационности у студентов бакалавриата / О.Б. Михайлова, Э.А. Каминская // Психология образования в поликультурном пространстве. – 2015. – № 4. – С. 28–34.
2. Городецкая, И.В. Проблема лидерства в студенческой среде ВГМУ / И.В. Городецкая, В.В. Горбачев, Н.А. Клопов // Вестник Витебского государственного медицинского университета. –

2014. – № 1. – С. 121–128.

3. Морозов, И.Е. Развитие лидерских качеств у студентов в процессе вузовского обучения : автореф. дисс. ... кандидат психол. наук: 19.00.07 / И.Е. Морозов. – М., 2006. – 147 с.

4. Ибатова, А.З. Взаимосвязь профессиональной и коммуникативной культуры личности / А.З. Ибатова // Наука и бизнес: пути развития. – М. : ТМБпринт. – 2014. – № 12(42). – С. 25–27.

#### *References*

1. Mikhailova, O.B. Osobennosti liderskikh sposobnostei i innovatcionnosti u studentov bakalavriata / O.B. Mikhailova, E.A. Kaminskaia // Psikhologiya obrazovaniia v polikulturnom prostranstve. – 2015. – № 4. – S. 28–34.

2. Gorodetskaia, I.V. Problema liderstva v studencheskoi srede VGMU / I.V. Gorodetskaia, V.V. Gorbachev, N.A. Klopov // Vestnik Vitebskogo gosudarstvennogo meditsinskogo universiteta. – 2014. – № 1. – S. 121–128.

3. Morozov, I.E. Razvitie liderskikh kachestv u studentov v protsesse vuzovskogo obucheniia : avtoref. diss. ... kandidat psikhol. nauk: 19.00.07 / I.E. Morozov. – М., 2006. – 147 s.

4. Ibatova, A.Z. Vzaimosviaz professionalnoi i kommunikativnoi kultury lichnosti / A.Z. Ibatova // Nauka i biznes: puti razvitii. – М. : TMBprint. – 2014. – № 12(42). – S. 25–27.

© А.З. Ибатова, С.В. Апаев, У.Н. Федорова, 2023

УДК 378.14

А.З. ИБАТОВА, М.З. ЯНДАРХАНОВА

Сургутский институт нефти и газа – филиал ФГБОУ ВО «Тюменский индустриальный университет», г. Сургут

## СТРАХ ПУБЛИЧНЫХ ВЫСТУПЛЕНИЙ: ОСНОВНЫЕ ПРИЧИНЫ ПРОЯВЛЕНИЯ И МЕТОДЫ БОРЬБЫ

*Ключевые слова:* страх публичных выступлений; страх публики; методики борьбы со страхом публичных выступлений; причины возникновения страха сцены.

*Аннотация:* Цель данной статьи заключается в исследовании понятия «страх публичных выступлений», определении причин его проявления и выявлении наиболее эффективных методов борьбы с неуверенностью на сцене. Методы: анализ научной литературы и исследований Е.Р. Симончук, который выделяет основные причины страха публики, к числу которых относятся отсутствие опыта и опасение ошибки. Результаты: наиболее эффективными методами борьбы со страхом публики являются стратегическое импровизированное выступление, терапевтические методы самоконтроля и терапия виртуальной реальности (VRT).

Сегодня специалистам недостаточно просто развивать свои знания и навыки для того, чтобы стать успешными людьми. Помимо очевидных профессиональных требований, предъявляемых к будущим специалистам, необходим ряд личностных качеств, к числу которых относятся уверенность в себе, умение держать себя перед публикой, коммуникативные и ораторские способности. Именно поэтому в современном образовании прослеживаются определенные тенденции к усилению гуманитарной составляющей.

Психологи считают, что успешность самореализации личности независимо от половозрастной дифференциации во многом определяется самопрезентационной компетентностью, способностью личности к эффективной самопрезентационной деятельности, обусловленной сформированной системой необходи-

мых знаний и умений, вариативных способов и приемов осуществления самопрезентации, а также наличием опыта практического успешного осуществления самопрезентации [1].

Страх публичных выступлений определяется как психологическое состояние, возникающее в важных и трудных ситуациях, когда человек боится провала перед людьми, мнение которых для него важно [2]. Исследователи считают, что страх публичных выступлений является проявлением социальной тревожности – состояния эмоционального дискомфорта, страха, опасения и беспокойства в отношении социальной ситуации и оценки другими людьми [3].

К. Андрэ и П. Легерон рассматривают страх публичных выступлений как временный ситуативный страх, связанный с конкретной ситуацией или конкретным моментом времени. У части людей он может проявляться в отношении любой социальной ситуации, а у другой части может проявляться как тревога из-за предстоящего выступления.

Рассмотрим основные причины страха публичных выступлений, которые выделяют в литературе. Из определения термина мы уже понимаем, что боязнь получения плохой оценки от большой группы людей, чье мнение значимо для выступающего, играет большую роль. Часто у людей возникает страх перед неизвестным, если отсутствует достаточный опыт таких выступлений. Может быть и такое, что человек боится повторения своего неудачного опыта. Следующая причина заключается в том, что человек боится совершить ошибку во время своего выступления. Это может быть вызвано как недостатком знаний в области темы доклада, так и незнанием норм литературного языка. Из-за проявления этих факторов растет неуверенность человека, падает качество выступления.

Еще сильнее усугубляют ситуацию биологические проявления страха, к числу которых относят: тремор конечностей, учащенное сердцебиение, потливость, повышение давления, неприятное чувство в животе, сухость в рту, ухудшение видимости, сокращение мышц шеи и спины [4].

Рассмотрим несколько основных методов борьбы со страхом публичных выступлений, которые выделяют эксперты.

Специалисты из университета Кларка в Атланте предложили уникальную терапию виртуальной реальности (*VRT*) для борьбы со страхом публики. Суть методики заключается в следующем: группе испытуемых из 8 человек предлагалось встретиться со своим страхом «лицом к лицу». Была создана модель аудитории, которая располагалась в Научно-исследовательском корпусе вместительностью 100 человек. Программное обеспечение было смоделировано таким образом, что экспериментатор приводил слушателей в аудиторию по одному, а затем по пять человек за раз до тех пор, пока аудитория не будет заполнена. Несколько аудиоклипов было запрограммировано таким образом, чтобы отвечать испытуемому или создавать для него различные ситуации, например: смеяться, делать различные замечания, просить говорить четче или громче, игнорировать оратора, а также аплодировать в конце его выступления. Данные сеансы проходились каждый день в течение пяти недель по 15 минут. Симптомы, испытываемые ораторами во время терапии виртуальной реальностью, отражают те, которые испытывает большинство докладчиков во время выступления.

В конце эксперимента по результатам теста эксперты выявили значительное снижение уровня стресса во время публичных выступлений. Снижение данного показателя в ходе тренировок указывает на привыкание и снижение тревожных реакций в результате лечения с помощью *VRT*.

Наблюдая за своими пациентами, А. Бек выявил, что отчаяние является основным состоянием при восприятии ими окружающего мира. Данное чувство также возникает после неудачного опыта публичного выступления. И для подавления состояния отчаяния А. Бек советует терапевтические методы самоконтроля, например: оценка своего поведения и контроля за ним; попытка устранения симптомов социофобии (когда человек чувствует себя в центре внимания

и боится этого) посредством индивидуального аутотренинга; осознание невозможности происшествия неблагоприятных ситуаций в ответственный момент (исключение представления о глобальности проблемы); развитие способности положительного отношения к происходящему.

Следует также отметить важность качества подготовки оратора, так как это напрямую влияет на результат выступления. Многие опытные ораторы советуют выступать перед зеркалом для большего контроля за жестами и мимикой, которые, безусловно, играют не последнюю роль в успехе выступления. Исследования показывают, что чрезмерная жестикация может вызвать у слушателей раздражение, которое может поспособствовать негативной оценке всего выступления.

Специалисты университета Ваямба Шри-Ланки выдвинули теорию о том, что стратегическое импровизированное выступление способствует эффективной борьбе с тревогой, возникающей во время публичного выступления. Суть методики заключается в проведении практических занятий, во время которых испытуемым предлагают на выбор темы для стратегической импровизации.

Факторы окружающей среды, такие как благоприятная атмосфера в классе и изменения в поведении, созданные благодаря правильной обратной связи, помогли испытуемым снизить состояние тревожности. Анализ второго вопроса, который был проведен в конце десяти импровизированных речевых сессий, выявил явные доказательства того, что испытуемые развили свои навыки публичных выступлений. 96 % либо согласились, либо полностью согласились с тем, что занятия укрепили их уверенность в себе, в то время как еще 94 % полагали, что это улучшило их беглость речи. Результаты показали, что все проблемы, такие как неуверенность в себе, страх совершить ошибки, беспокойство, низкая самооценка и нервозность, которые были выявлены изначально, значительно ослабли к концу эксперимента. Анализ, проведенный по четырем вопросам, объясняющим характер их выступлений до и после вмешательства, дополнительно подтвердил, что испытуемые извлекли пользу из стратегических импровизированных выступлений.

Также следует отметить важность внешнего вида оратора, в том числе качества выбранного образа и аксессуаров, поскольку первая инфор-

мация, которую считывает публика, является визуальной. Как известно, первое впечатление имеет достаточно большое значение для общей оценки оратора. Именно поэтому в процессе подготовки к публичному выступлению оратору следует тщательно продумать свой образ. Выступающий должен выглядеть презентабельно, одежда должна соответствовать мероприятию и дресс-коду. Исследования показывают, что внешний вид человека и то, как он себя ощущает в выбранной одежде, прямо пропорционально его уверенности в себе, что очень важно при публичном выступлении. Следует также

уделить внимание таким мелочам, как обувь и аксессуары.

Итак, решая поставленные задачи, мы пришли к следующим выводам. Страх публичных выступлений представляет собой ожидание неблагоприятного, боязнь и опасения за изменение своего социального статуса, оценки другими людьми. Причины проявления страха довольно разнообразны, но основные – отсутствие опыта и опасение ошибки. Мы ознакомились с основными методами борьбы со страхом публичных выступлений, которые выделяют различные специалисты.

#### *Список литературы*

1. McCroskey, J.C. Measures of communication-bound anxiety / J.C. McCroskey. – 1970.
2. North, M.M. Virtual Reality Therapy: an Effective Treatment for the Fear of Public Speaking / M.M. North, S.M. North, J.R. Coble // International Journal of Virtual Reality. – 1998. – № 3(3). – Pp. 1–6.
3. Fernando, W.S.A. Strategic Impromptu Speaking to Combat Anxiety and Develop a Public Speaking Personality / W.S.A. Fernando. – 2020.
4. Краснова, В.В. Социальная тревожность и ее связь с эмоциональной дезадаптацией, уровнем стресса и качеством интерперсональных отношений у студентов / В.В. Краснова, А.Б. Холмогорова // Вопросы психологии. – 2011. – № 3. – С. 49–58.
5. Ибатова, А.З. Взаимосвязь профессиональной и коммуникативной культуры личности / А.З. Ибатова // Наука и бизнес: пути развития. – М. : ТМБпринт. – 2014. – № 12(42). – С. 25–27.

#### *References*

4. Krasnova, V.V. Sotcialnaia trevozhnost i ee sviaz s emotcionalnoi dezadaptatciei, urovnem stressa i kachestvom interpersonalnykh otnoshenii u studentov / V.V. Krasnova, A.B. Kholmogorova // Voprosy psikhologii. – 2011. – № 3. – S. 49–58.
5. Ibatova, A.Z. Vzaimosviaz professionalnoi i kommunikativnoi kultury lichnosti / A.Z. Ibatova // Nauka i biznes: puti razvitiia. – M. : TMBprint. – 2014. – № 12(42). – S. 25–27.

© А.З. Ибатова, М.З. Яндарханова, 2023

*Е.А. ИЛЬИНА, Е.А. ГОРЛОВА, Т.В. ЛОГУНОВА, Л.В. АРТЮХИН, Д.Я. АРЕФЬЕВА*

*ФГБОУ ВО «Магнитогорский государственный технический университет  
имени Г.И. Носова», г. Магнитогорск*

## ТЕОРЕТИКО-МНОЖЕСТВЕННЫЙ АНАЛИЗ ПРОЦЕССА ГЕЙМИФИКАЦИИ ПРИ ПОДГОТОВКЕ К ОГЭ ПО ИНФОРМАТИКЕ

*Ключевые слова:* геймификация; информатика; ОГЭ; теоретико-множественный анализ.

*Аннотация:* Развитие технологий и возможности Интернета обеспечили переход от традиционной среды с очным посещением классов к цифровой среде. Цифровые учебные среды не только позволяют обучающимся оценивать работу учебных порталов, но и улучшают процесс обучения, интегрируя игровые элементы в обучающие платформы, помогающие в достижении целей и запоминании нужной информации. Цель систем геймификационного обучения состоит в том, чтобы напрямую включить эти преимущества в процесс обучения и подготовки к экзаменам. Проведен теоретико-множественный анализ, который учитывает структуру и содержание темы, обработку выполненных заданий и уровень усвоения. Представлены результаты теоретико-множественного анализа, позволяющие определить структуру объекта и методы его дальнейшего описания и представления для разработки геймификационной платформы. Разработанная теоретико-множественная модель показала необходимость применения комплекса заданий в учебном процессе.

### Введение

Основной государственный экзамен (ОГЭ) – это выпускной экзамен по общему базовому образованию в России. Ежегодно школьники по окончании средней школы сдают основной государственный экзамен. После завершения программы обучения в средней школе ученик сдает два обязательных экзамена (по русскому языку и математике) и два экзамена по выбору. Информатика является одним из наиболее часто выбираемых предметов.

При подготовке в школе ученик не получает индивидуальной помощи при разборе сложных для понимания тем, поскольку уроки проходят в больших группах. Дополнительные школы и репетиторы помогают тщательнее подготовиться к экзамену посредством индивидуальной работы с учеником. Однако такой способ подготовки доступен не всем ввиду высокой стоимости. В последние годы обучающиеся и их родители столкнулись со многими новыми тенденциями в области образования. Геймификация находится в их числе, основным ее принципом является использование игровых элементов во внеигровой среде, в нашем случае – это подготовка к основным государственным экзаменам.

Для получения эффективного результата необходимо провести теоретико-множественный анализ процесса геймификации при подготовке к ОГЭ.

### Теоретико-множественный анализ

Исследования в области процесса геймификации показали, что невозможно провести совершенствование существующих платформ без системного обследования изучаемой области, выявления системных связей и закономерностей функционирования и развития объектов и процессов, ориентированных на повышение эффективности управления ими с использованием современных методов обработки информации. Одним из этапов исследования систем является проведение теоретико-множественного анализа.

На первом этапе теоретико-множественного анализа необходимо определить набор основных множеств. Систему можно разбить на три



Рис. 1. Множественное представление процесса геймификационной подготовки к ОГЭ

основных множества: информационное, математическое и программное.

Рассмотрим информационное обеспечение процесса геймификации ( $A_1$ ), состоящее из  $A_{11}$  – личные данные обучающегося;  $A_{12}$  – блок теории (состоящий из тем  $A_{121} - A_{12n}$ );  $A_{13}$  – блок практики (состоящий из тем  $A_{131} - A_{13n}$ ).

Программное обеспечение процесса геймификации для подготовки к ОГЭ по информатике состоит из подмножеств ( $A_2$ ):  $A_{21}$  – личный кабинет пользователя;  $A_{22}$  – прогресс, статистика и уровень пользователя;  $A_{23}$  – модуль теоретического материала;  $A_{24}$  – модуль практического материала.

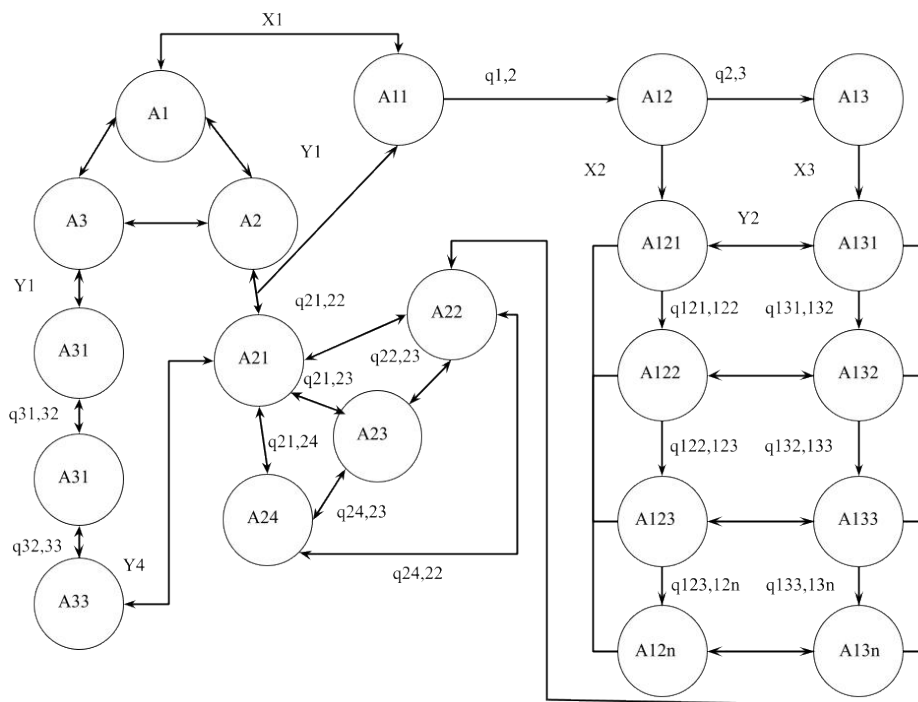
Математическое обеспечение процесса геймификации включает в себя следующие подмножества ( $A_3$ ):  $A_{31}$  – проверка на преодоление минимального балла;  $A_{32}$  – алгоритм расчета уровня усвоения материала;  $A_{33}$  – рекомендации по повышению уровня обучения.

Для выявления наличия зависимостей элементов системы установили связь между множествами и подмножествами:  $q_{1,2}$  – получение личных данных пользователя;  $q_{2,3}$  – прогресс по усвоению теории;  $q_{121,122}$  – прогресс по усвоению практики;  $q_{122,123}$ ,  $q_{123,12n}$  – допуск к практи-

ке по уровню усвоения теоретического материала пользователя;  $q_{131,132}$ ,  $q_{132,133}$ ,  $q_{133,13n}$  – допуск к практическому блоку;  $q_{21,22}$  – представление статистических данных в личном кабинете;  $q_{22,23}$  – расчет уровня усвоения теории от усвоения теоретического блока;  $q_{21,23}$ ,  $q_{21,24}$  – получение данных прохождения практического материала;  $q_{24,23}$  – получение данных о равномерном изучении практики и теории;  $q_{24,22}$  – расчет уровня усвоения практического материала от прохождения практического блока;  $q_{31,32}$  – проверка преодоления минимального балла;  $q_{32,33}$  – расчет уровня пользователя.

Для объекта определены входы  $X = \{X_1, X_2, X_3\}$  и выходы  $Y = \{Y_1, Y_2, Y_3, Y_4\}$ , где  $X_1$  – личные данные пользователя;  $X_2$  – уровень прохождения теоретического материала;  $X_3$  – уровень прохождения практического материала;  $Y_1$  – представление статистических данных пользователя;  $Y_2$  – сохраненный прогресс уровня прохождения теоретического материала;  $Y_3$  – сохраненный прогресс уровня прохождения практического материала;  $Y_4$  – рекомендации по повышению уровня обучения.

Множественное представление процесса геймификационной подготовки к ОГЭ по ин-

форматике представлено на рис. 1.

В результате теоретико-множественного анализа сформированы множества объектов системы – информационное, математическое и программное. Выявлены их взаимосвязи, что позволило определить структуру процесса геймификации при подготовке к экзамену.

### Заключение

Повышение сложности выпускных экзаме-

нов привело к тому, что ученики школ нуждаются в дополнительной нагрузке для подготовки. Дополнительные школы и репетиторы могут помочь с этим, но не все родители и школьники имеют возможность платить за это, поэтому онлайн-подготовка является компромиссным решением. Для исследования процесса геймификационной подготовки к ОГЭ проведен теоретико-множественный анализ предметной области. Определены исходные данные, используемые при разработке процесса геймификации.

### Список литературы

1. Ильина, Е.А. Геймификация при изучении Python на платформе PythonChic / Е.А. Ильина, Е.А. Горлова, О.И. Шеметова // МиПОС. – 2021. – Т. 9. – № 1. – С. 38–39.
2. Колокольцев, В.М. Магнитогорский государственный технический университет им. Г.И. Носова. История. Развитие / В.М. Колокольцев // Вестник Магнитогорского государственного технического университета им. Г.И. Носова. – 2014. – № 1(45).
3. Собакина, Е.В. Геймификация как форма психолого-педагогического сопровождения образовательного процесса онлайн / Е.В. Собакина // Инновации. Наука. Образование. – 2022. – № 50. – С. 262–271.
4. Сучков, С.Д. Применение компьютерных технологий в системе оценки персонала современной компании / С.Д. Сучков // Перспективы науки. – Тамбов : ТМБпринт. – 2021. – № 1(136). – С. 12–14.

### References

1. Ilina, E.A. Geimifikatciia pri izuchenii Python na platforme PythonChic / E.A. Ilina, E.A. Gorlova, O.I. Shemetova // MiPOS. – 2021. – T. 9. – № 1. – S. 38–39.
2. Kolokoltcev, V.M. Magnitogorskii gosudarstvennyi tekhnicheskii universitet im. G.I. Nosova. Istoriia. Razvitie / V.M. Kolokoltcev // Vestnik Magnitogorskogo gosudarstvennogo tekhnicheskogo universiteta im. G.I. Nosova. – 2014. – № 1(45).
3. Sobakina, E.V. Geimifikatciia kak forma psikhologo-pedagogicheskogo soprovozhdeniia obrazovatel'nogo protcessa onlain / E.V. Sobakina // Innovatcii. Nauka. Obrazovanie. – 2022. – № 50. – S. 262–271.
4. Suchkov, S.D. Primenenie kompiuternykh tekhnologii v sisteme otcenki personala sovremennoi kompanii / S.D. Suchkov // Perspektivy nauki. – Tambov : TMBprint. – 2021. – № 1(136). – S. 12–14.

© Е.А. Ильина, Е.А. Горлова, Т.В. Логунова, Л.В. Артюхин, Д.Я. Арефьева, 2023



УДК 371.123

М.С. ИЛЬИНА, М.В. КАМАШЕВА

*Елабужский институт – филиал ФГАОУ ВО «Казанский (Приволжский) федеральный университет», г. Елабуга*

## ЦИФРОВАЯ КОМПЕТЕНТНОСТЬ УЧИТЕЛЕЙ ИНОСТРАННОГО ЯЗЫКА В СОВРЕМЕННОМ ОБРАЗОВАТЕЛЬНОМ ПРОСТРАНСТВЕ

*Ключевые слова:* цифровая компетентность; учитель иностранного языка; цифровое оборудование; цифровые ресурсы; цифровая и учебная среда.

*Аннотация:* Целью статьи является фокусирование на необходимости и важности сформированности цифровой компетентности у учителя иностранного языка. Задачами исследования являются изучение особенностей цифровой компетентности учителей иностранного языка, определение основных направлений развития цифровой компетентности педагога. На основе проведенного анализа имеющейся ситуации по использованию цифрового оборудования и цифровых ресурсов в образовательном процессе авторами сделаны соответствующие умозаключения. Только активное практическое применение грамотно подобранных инструментов может развить цифровую компетентность учителей иностранного языка.

В соответствии с Законом «Об образовании», компетентность – динамическая комбинация знаний, умений, навыков, способов мышления, взглядов, ценностей, других личных качеств, которая определяет способность субъекта успешно социализироваться и осуществлять учебную деятельность.

Формирование цифровой компетентности учителей иностранного языка является непрерывным процессом, требующим от учителя значительных усилий по поиску тематических курсов, видеоуроков, вебинаров, летних школ, форумов, мастер-классов для овладения необходимыми цифровыми навыками, получения действенной помощи в условиях неформального

образования.

В былые времена такие данные учитель мог получить именно в учебном заведении, когда в учительской на стенде «Информация» заместитель директора вывешивал объявления о предстоящих мероприятиях. Мотивация учителей иностранного языка была низкой, поскольку использование цифровых технологий не было основным видом их деятельности.

Сейчас значительная часть педагогического сообщества зарегистрирована в сети Интернет, имеет собственную электронную почту и получает значительную часть сообщений из социальной сети.

Имея значительную сетевую коммуникацию, учитель может ознакомиться с сообщениями о предстоящих мероприятиях на странице «Мероприятия» и зарегистрироваться для участия в них. Участвуя в веб-мероприятиях, учитель может получить представление или фрагментарные знания о сервисах и цифровых инструментах. Только активное практическое применение подобранных инструментов может развить цифровую компетентность учителей иностранного языка.

Основными направлениями развития цифровой компетентности учителей иностранного языка являются:

- цифровая коммуникация, ее составляющими являются образовательно-научная, учебная, воспитательная, развивающая функции;
- образовательно-научная коммуникация с целью развития собственного педагогического мастерства;
- учебная коммуникация с учениками с целью поддержания учебного процесса;
- воспитательная коммуникация с обучающимися и родителями с целью обеспечения

воспитательного компонента обучения;

– развивающая коммуникация с партнерами, организациями, учреждениями с целью проведения тематических конкурсов для учащихся;

– цифровая и учебная среда (для смешанного или дистанционного обучения), составляющими являются организационное, технологическое и творческое направления (организационное – способность обеспечить непрерывный учебный процесс; технологическое – способность использовать цифровое оборудование; творческое – способность разрабатывать и использовать цифровой образовательный контент, такой как презентации, цифровые тетради, электронные ресурсы, компьютерные модели и т.д).

Цифровая компетентность учителей иностранных языков имеет свои особенности:

– учебный процесс требует от учителя написания грамматических правил, разработки грамматических упражнений, схем и таблиц, что требует от учителя способности использовать графические планшеты;

– качество образовательного процесса и выявление уровней учебных достижений обучающихся требуют от учителя способности разработки тестов, анкет и опросников;

– обратная связь как необходимая составляющая получения данных о понимании базовых понятий учащимися требует от учителя способности получения и оценивания домашних и творческих работ учащихся, а соответственно, способности использовать различные облачные хранилища и виртуальные классы (*OneDrive Microsoft, Google Drive, Teams, Google Classroom*);

– специфическое программное обеспече-

ние для изучения иностранных языков, которым должен овладеть учитель-предметник, в частности с развитием ИКТ в условиях неформального образования;

– создание и поддержание блога или сайта как закреплённой среды для повсеместной коммуникации «учитель – ученик – родители».

Все описанное выше и требования общества по реагированию образования на ситуацию в современном обществе никак не коррелируют с тенденциями обновления и модернизации в заведениях общего среднего и высшего образования учебного процесса, введением новых типовых образовательных и модульных программ, прописанных сквозных компетенций, поскольку не изменены подходы к организации образовательного процесса, не учтена нагрузка на учителя, необходимая для освоения новейших технологий, разработки уроков с использованием новейших технологий, самообразования в условиях неформального образования. Отсутствует политика по развитию цифровой компетентности учителя, внедрению смешанной и дистанционной форм обучения.

Поэтому в настоящее время профессорско-педагогическим составом Елабужского института Казанского (Приволжского) федерального университета (г. Елабуга) уделяется особое внимание формированию компетентности учителей иностранного языка по использованию цифрового оборудования, компьютерных моделей, разработке тестов, созданию электронных ресурсов, оцениванию учебных достижений обучающихся и формированию облачно ориентированной учебной среды для поддержания учебного процесса в условиях цифрового обучения.

#### Список литературы

1. Bull, P. *Communication Under the Microscope: The Theory and Practice of Microanalysis* / P. Bull. – L.; N. Y. : Routledge, 2002. – P. 6–23.
2. Hook, D. *The Social Psychology of Communication* / D. Hook, B. Franks, M.W. Bauer. – Basingstoke; New York : Palgrave Macmillan, 2011. – 371 p.
3. Pinchuk, O. Learning as a Systemic. *Advances in Human Factors in Training, Education, and Learning Sciences* / O. Pinchuk, O. Burov, S. Lytvynova // *Advances in Intelligent Systems and Computing*. – 2020. – Vol. 963. – Pp. 335–342. DOI: [https://doi.org/10.1007/978-3-030-20135-7\\_33](https://doi.org/10.1007/978-3-030-20135-7_33).
4. Ильина М.С. Мотивация как один из факторов успешного обучения иностранных студентов английскому языку / М.С. Ильина // *Перспективы науки*. – Тамбов : ТМБпринт. – 2018. – № 10(109). – С. 58–62.
5. Ильина, М.С. Условия успешной учебно-познавательной деятельности студентов / М.С. Ильина // *Перспективы науки*. – Тамбов : ТМБпринт. – 2019. – № 2(113). – С. 107–110.

6. Камашева, М.В. Использование цифровых образовательных ресурсов в процессе обучения иностранному языку / М.В. Камашева // Международный научный журнал «Современная школа России. Вопросы модернизации». – Москва : Издательство «Открытый мир», 2022. – С. 76–77.

7. Камашева, М.В. Использование широкого спектра информационно-коммуникационных технологий в практическом обучении иностранному языку / М.В. Камашева, М.С. Ильина, И.А. Щербакова // Перспективы науки. – Тамбов : ТМБпринт. – 2022. – № 6(153). – С. 163–165.

8. Щербакова, И.А. Особенности поликультурного образования студентов вуза в процессе интернационализации языковой толерантности / И.А. Щербакова, М.В. Камашева, М.С. Ильина // Перспективы науки. – Тамбов : ТМБпринт. – 2021. – № 10(145). – С. 194–197.

#### *References*

4. Ilina M.S. Motivatsiia kak odin iz faktorov uspeshnogo obucheniia inostrannykh studentov angliiskomu iazyku / M.S. Ilina // Perspektivy nauki. – Tambov : TMBprint. – 2018. – № 10(109). – S. 58–62.

5. Ilina, M.S. Usloviia uspeshnoi uchebno-poznavatelnoi deiatelnosti studentov / M.S. Ilina // Perspektivy nauki. – Tambov : TMBprint. – 2019. – № 2(113). – S. 107–110.

6. Kamasheva, M.V. Ispolzovanie tsifrovyykh obrazovatelnykh resursov v protsesse obucheniia inostrannomu iazyku / M.V. Kamasheva // Mezhdunarodnyi nauchnyi zhurnal «Sovremennaiia shkola Rossii. Voprosy modernizatsii». – Moskva : Izdatelstvo «Otkrytyi mir», 2022. – S. 76–77.

7. Kamasheva, M.V. Ispolzovanie shirokogo spektra informatcionno-kommunikatsionnykh tekhnologii v prakticheskom obuchenii inostrannomu iazyku / M.V. Kamasheva, M.S. Ilina, I.A. Shcherbakova // Perspektivy nauki. – Tambov : TMBprint. – 2022. – № 6(153). – S. 163–165.

8. Shcherbakova, I.A. Osobennosti polikulturnogo obrazovaniia studentov vuza v protsesse internatsionalizatsii iazykovoii tolerantnosti / I.A. Shcherbakova, M.V. Kamasheva, M.S. Ilina // Perspektivy nauki. – Tambov : TMBprint. – 2021. – № 10(145). – S. 194–197.

© М.С. Ильина, М.В. Камашева, 2023

## ПРОФЕССИОНАЛЬНОЕ ТЕХНИЧЕСКОЕ ОБРАЗОВАНИЕ И РЫНОК ТРУДА

*Ключевые слова:* безработица; выпускники вузов; заработная плата; квалифицированный специалист; конкурентные преимущества; конкурентоспособный квалифицированный специалист; обучающийся; обучение *online*; опыт; персонал предприятия; рынок труда; техническое образование.

*Аннотация:* В настоящее время многочисленные изменения произошли в системе высшего профессионального образования. Однако они не связаны с требованиями рынка труда, поэтому зачастую качество подготовки выпускников вузов не соответствует требованиям работодателей. Безусловно, главной задачей любого высшего учебного заведения является подготовка конкурентоспособных квалифицированных специалистов, соответствующих запросам современного рынка труда. Тем не менее система образования всегда чутко и оперативно реагирует на происходящие изменения в обществе. В строительных организациях актуальна проблема организационной приверженности работников, поскольку это способствует развитию предприятия. В рамках обучения в вузе, кроме целенаправленной подготовки выпускников, важно осуществлять смену внешней мотивации будущего выпускника на внутреннюю. Ведь от качества профессионального технического образования зависит качество трудовых ресурсов и в конечном счете устойчивые темпы роста экономики.

Развитию конкуренции в одной из ключевых отраслей экономики – строительстве – способствуют рыночные отношения. Существенную роль в адаптации строительных предприятий к рыночной среде играет персонал строительного предприятия, в том числе и вчерашние вы-

пускники вузов, пришедшие трудиться в отрасли. Кадровый голод – это проблема, которая не обошла и строительную сферу. В строительстве повышается востребованность в конкурентоспособных квалифицированных специалистах: инженерах, сметчиках, мастерах, прорабах и т.д. Система профессионального образования в последние годы постоянно изменяется, но данные преобразования не всегда связаны с потребностями рынка труда.

В настоящее время руководству строительных организаций проблематично собрать работоспособный коллектив единомышленников, поскольку наблюдается высокая текучесть кадров. Одним из индикаторов данной проблемы является закрепляемость и продолжительность работы специалиста в организации. В строительной сфере трудятся как постоянные, так и нанятые на выполнение определенной работы сотрудники. Они успешно работают и приносят организации прибыль, но если другие строительные предприятия предложат работнику более высокую заработную плату, более удобные условия труда и т.п., то он может без труда перейти в другую организацию. На сегодняшний день в учебных заведениях развитию приверженности профессии почти не уделяют внимания, что приводит впоследствии к разочарованию в выбранном направлении обучения, снижению учебной мотивации, доминированию у обучающихся прагматических мотивов и т.д.

Материальное стимулирование – это один из способов привлечения сотрудников в организацию, но оно является не самым продуктивным способом усилить приверженность организации у работников. Приверженности способствуют интересное содержание выполняемой работы, условия труда, психологический климат в коллективе и др. Приверженность связывают также с наличием карьерных перспектив. В зависимо-

сти от возраста также может быть у работников различная организационная приверженность. С целью повышения приверженности обучающихся к выбранной профессии в вузе следует развивать студенческое самоуправление, проводить мастер-классы, ролевые игры, транслировать ценности будущей профессии [6].

На сегодняшний день возникает объективная необходимость отмены чуждых для российского высшего образования требований, привнесенных из европейского опыта. Следует ориентировать систему образования на использование многолетнего отечественного опыта с развитием патриотизма, ответственности, целеустремленности и серьезного отношения студентов к образовательному процессу при высоком уровне мотивации к обучению.

Для эффективной трудовой деятельности специалисту необходимо иметь соответствующую квалификацию. Бесспорно, специалист, имеющий более востребованную профессиональную подготовку и компетентность, обладающий необходимыми психофизиологическими характеристиками, представляет больший интерес для работодателя, по сравнению с другими претендентами [5].

Выпускники вузов – это молодые специалисты с особыми конкурентными преимуществами на рынке труда, которыми являются возраст, а значит, более сильная выносливость трудовой нагрузки и пр.; хорошая обучаемость; гибкость мышления; владение информационными технологиями и т.д. Однако, несмотря на очевидные преимущества молодых специалистов, их конкурентоспособность на рынке труда невысока. В основном кадровые службы ориентируются при поиске кадров на опытных и квалифицированных специалистов [2]. Обучать молодых специалистов профессиональным навыкам они не всегда стремятся, поскольку возрастает бюджет затрат строительного предприятия на формирование кадрового обеспечения. После окончания учебного заведения часть молодежи остается незанятой и пополняет ряды безработных. Безработица среди молодежи провоцирует психологические проблемы. Происходит разочарование в профессии.

В настоящее время существуют проблемы технического образования, которые сказываются впоследствии на рынке труда:

– разрыв во времени между научными достижениями и включением их в образователь-

ный процесс;

– недооценен морально-нравственный фактор в обучении;

– снижено качество образования выпускников технических вузов;

– «старение» кадров в строительстве;

– отсутствие условий и возможностей для обеспечения интеграции образования, науки и производства;

– отсутствие мотивации школьников к выбору строительной профессии и снижение престижности работы среди молодежи;

– не всегда эффективная профориентационная работа среди школьников;

– практическая подготовка выпускников не соответствует требованиям современного строительного производства и т.д. [1; 4].

В связи с пандемией *COVID-19* в организацию процесса обучения активно вводилась форма удаленного обучения. В результате чего создана не только новая модель обучения, но и выявлены недостатки процесса обучения *online*. Безусловно, важно личное общение обучающихся с преподавателем, а дистанционное образование использовать можно только как дополнительный элемент образования. Во многих случаях обучение *online* не только не способствовало повышению качества образования, но и привело к ухудшению усвоения учебного материала обучающимися [3].

Но, с другой стороны, развитие цифровой экономики является одним из важнейших факторов, определяющих траекторию развития системы высшего образования в перспективе. В настоящее время внедрение цифровых технологий является перспективным развитием образования, поскольку это фундаментальная тенденция в современной экономике. Здесь актуально использование облачных технологий, технологии адаптивного обучения, массовые открытые *online*-курсы. Облачные технологии позволят осуществлять сопровождение в рамках учебного процесса, а с помощью адаптивного обучения образовательные курсы могут стать более персонализированными. Массовые открытые *online*-курсы используются также для расширения охвата слушателей.

Таким образом, очевидно, что одним из главных критериев конкурентоспособности учебного заведения является трудоустройство выпускников. Вузам следует наладить отслеживание трудоустройства выпускников для полу-

чения четких представлений о том, как выпускники вуза начинают трудовую деятельность в условиях современной экономики. В настоящее время в вузах сделан акцент на полноценное освоение двух и более профессий, что является перспективным направлением трансформации и оптимизации высшего образования, а также возможностью для вузов выпускать более конкурентоспособных специалистов. Качественное

профессиональное техническое образование – лучшая гарантия того, что человек сможет найти подходящую работу, а работодатель будет в нем заинтересован. Однако значительную роль в становлении и развитии профессионала играет потребность человека в самоактуализации, эффективность его практической работы во многом зависит также от психофизиологических особенностей специалиста.

#### *Список литературы*

1. Борисова, А.А. Трудоустройство выпускников вузов: смена приоритетов поиска профессиональной реализации / А.А. Борисова, А.А. Белоногов, Ю.В. Глушкова // Экономика труда. – 2022. – Том 9. – № 3. – С. 675–688. DOI: 10.18334/et.9.3.114327.
2. Кузуб, Е.В. Влияние системы образования на формирование конкурентоспособности выпускников вузов / Е.В. Кузуб // Лидерство и менеджмент. – 2022. – Том 9. – № 1. – С. 55–68. DOI: 10.18334/lim.9.1.114229.
3. Кузьмич, Н.П. Дистанционное обучение в системе высшего образования в условиях пандемии коронавирусной инфекции / Н.П. Кузьмич // Перспективы науки. – Тамбов : ТМБпринт. – 2021. – № 2(137). – С. 132–135.
4. Кузьмич, Н.П. Проблемы инженерной подготовки в системе высшего образования / Н.П. Кузьмич // Глобальный научный потенциал. – СПб. : ТМБпринт. – 2021. – № 3(120). – С. 156–158.
5. Platonova, T.P. Competence-oriented tasks as a means of forming natural science literacy / T.P. Platonova, A.P. Pakusina // J. of Physics: Conference Series 1691 012027. – 2020. DOI: 10.1088/1742-6596/1691/1/012027.
6. Чернякевич, Е.Ю. Исследование особенностей приверженности организации и профессии у будущих инженеров / Е.Ю. Чернякевич // Перспективы науки и образования. – 2022. – № 1(55). – С. 508–522.

#### *References*

1. Borisova, A.A. Trudoustroistvo vypusknikov vuzov: smena prioritetov poiska professionalnoi realizatsii / A.A. Borisova, A.A. Belonogov, Iu.V. Glushkova // Ekonomika truda. – 2022. – Tom 9. – № 3. – S. 675–688. DOI: 10.18334/et.9.3.114327.
2. Kuzub, E.V. Vliianie sistemy obrazovaniia na formirovanie konkurentosposobnosti vypusknikov vuzov / E.V. Kuzub // Liderstvo i menedzhment. – 2022. – Tom 9. – № 1. – S. 55–68. DOI: 10.18334/lim.9.1.114229.
3. Kuzmich, N.P. Distantcionnoe obuchenie v sisteme vysshego obrazovaniia v usloviakh pandemii koronavirusnoi infektsii / N.P. Kuzmich // Perspektivy nauki. – Tambov : TMBprint. – 2021. – № 2(137). – S. 132–135.
4. Kuzmich, N.P. Problemy inzhenernoi podgotovki v sisteme vysshego obrazovaniia / N.P. Kuzmich // Globalnyi nauchnyi potencial. – SPb. : TMBprint. – 2021. – № 3(120). – S. 156–158.
6. Cherniakevich, E.Iu. Issledovanie osobennostei priverzhennosti organizatscii i professii u budushchikh inzhenerov / E.Iu. Cherniakevich // Perspektivy nauki i obrazovaniia. – 2022. – № 1(55). – S. 508–522.

© Н.П. Кузьмич, 2023

УДК 378

О.В. МИЛИЦИНА, К.Д. БАБЕНКОВА

ФГБОУ ВО «Мордовский государственный педагогический университет  
имени М.Е. Евсевьева», г. Саранск

## ПРАКТИЧЕСКИЕ АСПЕКТЫ ПРИМЕНЕНИЯ ИГРОВЫХ ТЕХНОЛОГИЙ В ПОДГОТОВКЕ ПЕДАГОГОВ-МУЗЫКАНТОВ

*Ключевые слова:* подготовка педагога-музыканта; квазипрофессиональная деятельность; игровые технологии обучения; эдьютейнмент.

*Аннотация:* Целью данной статьи является рассмотрение практических аспектов применения игровых технологий в подготовке педагогов-музыкантов. Задачи: обосновать понятие квазипрофессиональной деятельности как имитации будущей профессии, выявить характеристики развлекательно-игровых методик, актуализировать их педагогический потенциал для художественно-эстетического развития личности будущих педагогов. Гипотеза исследования исходит из предположения авторов об эффективности профессиональной подготовки педагогов-музыкантов при условии синтеза учебно-творческой и развлекательно-игровой деятельности. Методы исследования: анализ, синтез, обобщение, конкретизация. В ходе исследования показано, что перспективы применения рассмотренной технологии видятся в контексте развития у обучающихся навыков поведенческой и художественно-творческой импровизации, способности к спонтанному выражению чувств и эмоций, расширения эмоционального опыта.

Реализация требований ФГОС ВО по формированию и развитию общих и профессиональных компетенций невозможна без применения альтернативных технологий. Применение игровых, здоровьесберегающих, информационно-коммуникационных технологий, а также технологий проблемного, разноуровневого, проектного обучения позволяет актуализировать проблему поднятия уровня активности и мотивированности обучающихся в учебно-познавательной и учебно-профессиональной деятельности, остро стоящую сегодня в фокусе внимания ученых и педагогов-практиков.

Учебно-профессиональная деятельность будущего педагога-музыканта, по мнению Ю.А. Моисеевой, представлена тремя разновидностями:

- учебная деятельность (теоретическое обучение на лекционных и семинарских занятиях);

- квазипрофессиональная деятельность (моделирование целостных фрагментов педагогической деятельности на лабораторных практиках, в ходе педагогической практики и при выполнении учебно-исследовательской работы);

- профессиональная деятельность (деятельность, соответствующая нормам собственно профессиональных и социальных отношений) [3, с. 76].

Понятию квазипрофессиональной деятельности созвучно понятие «пробы», выделенное Б.Д. Элькониным и К.Н. Поливановой. Именно пробуемое действие, как указывают Г. Граус, С.Г. Косарецкий и др., составляет основу субъективации, то есть присвоения способности, дает возможность «пережить» собственное действие, испытать себя в квазиестественных условиях [4].

В образовательном пространстве педвуза формы квазипрофессиональной деятельности основаны на имитации процесса музыкально-педагогического функционирования будущих специалистов. Значительную часть форм квазипрофессиональной деятельности составляют игровые формы обучения.

Очевидно, что в обучении искусству не только развлекательные игры обладают потен-

циалом включения обучающихся во взаимодействие с каким-либо видом искусства, но и само взаимодействие с искусством обладает безграничным игровым потенциалом, способным развивать игровое мышление и творческие навыки (например, музыкальная импровизация, рисование песком, создание коллажей и т.д.). Приобщение к искусству будущих педагогов в качестве исполнителей или создателей даже на самом начальном уровне несет в себе игровой элемент, и в художественно-эстетическом образовании он должен быть одним из ведущих. Освоение тех или иных исполнительских и сочинительских навыков тогда осуществляется не столько в форме разучивания, сколько в виде «игровых проб, умело направляемых педагогом» [2]. Получение знаний об искусстве желательно также организовывать в игровой форме, в которой сам процесс расширения кругозора, эрудиции, художественных интересов будущих педагогов доставляет удовольствие.

Специальная сценарно-режиссерская подготовка игровых развлечений позволяет обеспечить взаимодействие и сотворчество всех участников педагогического процесса. Игра создает общее деятельностное пространство, в котором взаимодействуют обучающиеся и педагоги, создается доверительная и творческая атмосфера занятий. В использовании сценарно-режиссерских игровых технологий организации обучения преследуются две взаимосвязанные цели – овладение необходимым учебным материалом и активизация необходимых эмоций, навыков и способностей в процессе игровых занятий.

Сложилась классификация основных развлекательно-игровых методик, включающая в себя игры, которые развивают творческие способности в области музыки, живописи, поэзии, хореографии и других видов искусства; игры на развитие смекалки; игры, в которых используются различные формы самовыражения (например, пение, движение, игра на инструментах, театральные музыкально-игровые представления и импровизации). При этом важным является не только выбор той или иной игры, но и сам характер организации игрового действия, актуализирующий ту или иную задачу художественно-эстетического развития и профессионально-личностного становления будущего педагога.

Учитывая факт синкретичности восприятия художественно-эстетической реальности обуча-

ющимися, крайне важно в игровых сюжетах и ситуациях использовать синтез различных видов информации: изобразительной, музыкальной, словесной. Тем самым развивается общая эстетическая восприимчивость будущего педагога системы дополнительного образования в качестве базиса для последующего общехудожественного развития.

Используемые для решения этих задач развлекательные игры обладают педагогическим потенциалом для художественно-эстетического развития личности будущих педагогов, обусловленным:

- развитием навыков поведенческой и художественно-творческой импровизации, способности к спонтанному выражению чувств и эмоций;
- расширением эмоционального опыта посредством освоения разнообразного содержания и моделирования «эмоциональных ситуаций» различных сюжетов в процессе развлекательно-игровой деятельности.

В современной педагогической практике сложились три группы развлекательных игр с учетом специфики художественно-эстетического образования:

- 1) через уподобление демонстрируемым формам отображения материала;
- 2) через собственную интерпретацию материала обучающимися;
- 3) через импровизацию в соответствии с индивидуальными творческими способностями студентов.

*Игры через уподобление* основаны на подражании тому, что воспринимают обучающиеся. Это может быть танцевальная импровизация под музыку или копирование манеры игры известного актера, пение караоке или рисование песком. В этом случае особую роль играет предлагаемый обучающимся сюжет, где можно стать соучастником в соответствии с содержанием литературно-игровой основы. Наиболее предпочтительными здесь являются ролевые, ситуационные и тематические игры, т.к. они позволяют органично сочетать эмоциональную, интеллектуальную и поведенческую активность при погружении в тот или иной сюжет. Также возможно включение игровых действий, предполагающее имитацию характера художественного образа через различные виды двигательной активности (например, маршеобразные движения солдат на плацу, крадущая походка дикой кош-



ки, неуклюжие шаги Чарли Чаплина, балетные па и т.д.).

Сущность *игр-интерпретаций* заключается в возможности формирования у обучающихся собственного отношения к произведениям искусства, которое может быть выражено через образно-семантическую систему. Для этого используются различные литературные, театральные, кинематографические, живописные и музыкальные образы в качестве персонифицированных характеристик того или иного героя, действующего лица, персонажа. Обучающимся предоставляется возможность самим по-своему интерпретировать предлагаемые образы в соответствии с собственными представлениями, фантазией, воображением. Этот тип игр предполагает оформление в виде инсценировок, выражения настроений, трактовки образов (от животных и сказочных персонажей до известных артистов и даже обычных предметов).

К играм-настроениям относятся такие, которые позволяют пережить ту или иную эмоцию, чувство или совокупность чувств. Игры-образы представляют собой более сложную конфигурацию игровых действий, предполагая погружение обучающихся в образную ткань художественного произведения, не только программного, но и с ярко выраженной образностью как таковой. Воспринятый образ может обыгрываться будущими педагогами дополнительного образования в самых разнообразных формах: пластической, изобразительной, драматической и т.д.

*Игры-импровизации.* В этих играх у участников появляется уникальная возможность продемонстрировать свои уже имеющиеся навыки самовыражения на том или ином художественном материале вне заданных извне эталонов и образцов этого самовыражения. Причем здесь возможна простая комбинаторика уже освоенных элементов того или иного самовыражения под музыку, а также создание собственных оригинальных композиций, сочетаний форм самовыражения в соответствии с индивидуальными особенностями обучающихся. Педагоги-исследователи выделяют такие виды игр-импровизаций, как игра-сказка (обращение к уже имеющимся известным сказкам или создание новых произведений самими обучающимися), игра-спектакль, игра-опера, игра-карнавал, игра-фантазия. Участникам предлагается реализовать себя в качестве действующих лиц или авторов, изменяя сюжет сказки в соответствии с

логикой предлагаемого материала. Игры-импровизации дают возможность пробудить интерес к подлинно художественным произведениям, а внедряемая в игру «сказочная» семантика способствует активизации познавательной деятельности и развитию восприимчивости к искусству.

Игровой компонент актуализирует творческое воображение, фантазию, творческие способности и другие качества, необходимые для профессионального саморазвития. Это неформальное образование, в ходе которого человек вырабатывает определенные отношения и ценности и приобретает навыки и знания под воздействием обучения, ресурсов своего окружения и своего повседневного опыта.

Перспективы применения рассмотренной технологии видятся в возможности сделать процесс обучения и воспитания более увлекательным, а освоение материала более легким. При этом необходимо следовать рекомендациям, приведенным в статье Е.Ю. Кармаловой и А.А. Ханкеевой:

- развлекательные занятия должны иметь обоснованность, а участники должны видеть полезность получаемых знаний;
- в игровом обучении студенты должны получать знания самостоятельно;
- технология призвана увлекать обучающихся: важным является непосредственный интерес, который приводит к развитию новых навыков и накоплению знаний;
- именно развлечение выступает основным мотивом, который приводит к удовольствию, одновременно формируя стойкий интерес к процессу обучения, снимает психологическую нагрузку от процесса образования;
- благодаря универсальности игрового подхода происходит эффективный процесс обучения вне зависимости от возраста;
- при использовании актуальных возможностей современных технологий, таких как видео- и аудиоматериалы, дидактические игры, образовательные программы в мультимедийном формате и многие другие средства, достигается максимальная вовлеченность обучающихся в образовательный процесс [1].

Основными направлениями дальнейшего изучения игровых технологий в музыкальном образовании видятся исследования различных форм занятий, а также рассмотрение практических аспектов применения данной педагогической технологии. Актуальной остается задача

изменения базовых принципов подготовки будущих педагогов в системе дополнительного художественно-эстетического образования в направлении синтеза учебно-творческой и раз-

влекательно-игровой деятельности при ведущей роли последней в качестве конституирующего и формообразующего фактора всего процесса обучения педагогов.

*Статья подготовлена в рамках гранта на проведение научно-исследовательских работ по приоритетным направлениям научной деятельности вузов-партнеров по сетевому взаимодействию (Чувашский государственный педагогический университет имени И.Я. Яковлева и Мордовский государственный педагогический университет имени М.Е. Евсевьева) по теме «Эдьютейнмент как современная технология подготовки будущих педагогов в системе дополнительного художественно-эстетического образования».*

#### *Список литературы*

1. Кармалова, Е.Ю. Эдьютейнмент: понятие, специфика, исследование потребности в нем целевой аудитории / Е.Ю. Кармалова, А.А. Ханкеева // Вестник Челябинского государственного университета. – 2016. – № 7(389). – С. 64–71.
2. Милицина, О.В. Учебно-творческий и развивающий потенциал технологии эдьютейнмента в подготовке педагогов системы дополнительного художественно-эстетического образования / О.В. Милицина, И.С. Кобозева, С.В. Шишкина // Гуманитарные науки и образование. – 2022. – Т. 13. – № 4(52). – С. 32–36.
3. Моисеева, Ю.А. Подходы к моделированию квазипрофессиональной деятельности студентов / Ю.А. Моисеева // Ярославский педагогический вестник. – 2019. – № 5(110). – С. 74–80.
4. Граус, Г. Эдьютейнмент-центры как образовательный феномен. Кейс Кидзании / Г. Граус, С.Г. Косарецкий, А.А. Кудрявцева и др. // Вопросы образования. – 2021. – № 2. – С. 243–260. DOI: 10.17323/1814-9545-2021-2-243-260.

#### *References*

1. Karmalova, E.Iu. Ediuteinment: poniatie, spetsifika, issledovanie potrebnosti v nem tcelevoi auditorii / E.Iu. Karmalova, A.A. Khankeeva // Vestnik Cheliabinskogo gosudarstvennogo universiteta. – 2016. – № 7(389). – S. 64–71.
2. Militcina, O.V. Uchebno-tvorcheskii i razvivaiushchii potencial tekhnologii ediuteinmenta v podgotovke pedagogov sistemy dopolnitelnogo khudozhestvenno-esteticheskogo obrazovaniia / O.V. Militcina, I.S. Kobozeva, S.V. Shishkina // Gumanitarnye nauki i obrazovanie. – 2022. – T. 13. – № 4(52). – S. 32–36.
3. Moiseeva, Iu.A. Podkhody k modelirovaniu kvaziprofessionalnoi deiatelnosti studentov / Iu.A. Moiseeva // Iaroslavskii pedagogicheskii vestnik. – 2019. – № 5(110). – S. 74–80.
4. Graus, G. Ediuteinment-tcentry kak obrazovatelnyi fenomen. Keis Kidzanii / G. Graus, S.G. Kosareckii, A.A. Kudriavtceva i dr. // Voprosy obrazovaniia. – 2021. – № 2. – S. 243–260. DOI: 10.17323/1814-9545-2021-2-243-260.

© О.В. Милицина, К.Д. Бабенкова, 2023

УДК 31.07

О.А. ОЛЕХНИК

*ФГК ВОУ ВО «Краснодарское высшее военное авиационное училище летчиков имени Героя Советского Союза А.К. Серова» – филиал, г. Армавир*

## ОСОБЕННОСТИ МОРАЛЬНО-ПСИХОЛОГИЧЕСКОЙ ПОДГОТОВКИ КУРСАНТОВ ЛЕТНОГО УЧИЛИЩА

*«Благодарю всех за преданность Отечеству!  
Россия гордится вами, гордится своими солдатами  
и офицерами, которые с высоким профессионализмом  
и мужеством отстаивают интересы своей страны».  
В.В. Путин*

---

*Ключевые слова:* будущий летчик; индивидуальность; подготовка; профессионализм; моральные качества.

*Аннотация:* Цель статьи – проанализировать морально-психологическую подготовку курсантов летного авиационного училища, процесс формирования личности российского офицера в связи с возросшими требованиями к обучению и воспитанию будущих военных летчиков.

*Задачи:* рассмотреть вопросы формирования ответственности через общение в процессе воспитания, военно-профессиональную направленность как важнейший компонент личности будущего военного летчика.

*Методы и методология:* теоретические (обобщение, анализ, синтез), эмпирические (изучение методической литературы и учебно-методической документации).

*Результаты исследования:* в работе обосновывается значимость воспитательной работы педагога, летчика-инструктора в процессе становления личности будущих летчиков и формирования у них профессионально важных качеств, а также рассмотрены основные этапы развития личности курсанта. Исследуется процесс формирования нравственного климата в курсантском коллективе.

Выявлено, что формирование креативности и развитие творческой индивидуальности, патриотизма будущего военного летчика способ-

ствуют повышению его компетентности, профессионализма, высоких моральных качеств.

---

Нельзя не согласиться с тем, что обучение и воспитание – единый процесс.

Обучение и воспитание будущих воздушных бойцов начинается с первого дня пребывания курсантов в училище. В основном это юноши от 18 до 22 лет. Им присущи свои возрастные психологические особенности, которые нельзя не учитывать в учебно-воспитательной работе.

В этот период жизни осуществляется переход человека от юности к возмужалости, заканчивается формирование типа нервной системы. Все это обуславливает сложную психическую структуру личности курсанта и, прежде всего, его активную мыслительную, эмоциональную и волевою деятельность.

У курсантов в этом возрасте хорошо развиты процессы умственной деятельности: внимание устойчиво и легкопереключаемо; память обладает большими возможностями по скорости и прочности; воображение отличается богатством комбинаций; в мышлении четко выражена тенденция к глубокому анализу и синтезу; речь характеризуется выразительностью, эмоциональной насыщенностью. Эти качества и навыки им предстоит развивать и совершенствовать с учетом специфики летной деятельности. В первую очередь это относится к тренировке памяти в восприятии и накоплении технической инфор-

мации, развитию технического и летно-тактического мышления, совершенствованию комбинаторики в многогранной оценке работы сложных систем самолета, физической сущности явлений и процессов, определяющих основу их функционирования [2].

Важным направлением в подготовке курсанта является активное воздействие на развитие и тренировку сенсомоторных реакций, на формирование логико-структурных систем мыслительной деятельности (систем технических категорий и понятий, навыков осознанного чтения чертежей, графиков, таблиц, диаграмм, умения рационально пользоваться справочной, технической литературой), качественно новой основы для пространственно-временного ориентирования [3].

В социально-политическом плане курсантам авиационных училищ, как и всей российской молодежи, свойственны устремленность в будущее, желание быть в первых рядах прогрессивного общества, честно выполнять свой долг перед Родиной, высокая общественная активность. Они, как правило, имеют верное представление о мире, готовы служить нравственным идеалам.

Общественная активность курсантов находит свое выражение в проявлении интереса к вопросам политической жизни, событиям внутри страны и за рубежом, в ответственном отношении к выполнению общественных поручений.

Курсантов Краснодарского высшего военного авиационного училища летчиков (КВВАУЛ) особенно отличают высокие нравственные качества. Они не только правильно осознают требования авиационной этики, но и стараются доказать это на деле. Высокие ценностные ориентации, нравственная чистота вызывают у курсантов чувство законной гордости за свою Родину, отвращение и презрение к псевдоморальным явлениям: приспособленчеству, трусости, эгоистическим устремлениям, индивидуализму. В подтверждение этому хочется привести яркое высказывание курсанта 5 курса *R.*: «Глубоко уверен в том, что офицер – это человек чести, высокой нравственности, который является лицом своего Отечества, своего государства! Поэтому выбор профессии военного должен основываться не на личном благосостоянии и соц. пакете, но на патриотизме и самопожертвовании во благо народа и Отечества. Если гибнуть – то за дело, а не за монету, а ина-

че, такой офицер – не лучше наемника!».

Однако мировоззренческие взгляды и понятия у курсантов не всегда систематизированы и полностью осознаны, поэтому некоторым из них трудно разобраться в сложных явлениях жизни, верно оценить те или иные события, понять перспективу их развития. Вследствие чего командиры, курсовые офицеры, профессорско-преподавательский состав (ППС) большое внимание уделяют формированию мировоззрения молодых курсантов, вооружают их политическими и современными естественно-научными знаниями, руководят развитием интересов, своевременно подмечают и помогают преодолевать сложности в поведении.

Одна из характерных нравственных черт большинства курсантов – верность войсковому товариществу. Зачисление юноши в военное училище знаменует собой становление его на самостоятельный жизненный путь. Однако он еще не полностью уверен в себе и только в обществе равных ему ощущает свою самостоятельность. К тому же новизна воинского уклада жизни, огромный поток учебной информации требуют психологической разрядки – необходимости с кем-то поделиться своими впечатлениями, убедиться в правильности своего поведения, своих планов. В воинском коллективе курсантов связывает общность интересов, эмоциональных переживаний, поэтому возникающие дружеские связи бывают особенно прочными.

Юношеская тяга к дружбе, стремление чувствовать себя членом коллектива представляют собой благоприятную психологическую базу для воспитания курсантов в духе дружбы и войскового товарищества, для формирования сплоченных воинских коллективов. Опираясь на такой опыт, курсовые офицеры, командиры, ППС КВВАУЛ ведут успешную борьбу против случаев эгоизма, индивидуализма и других аморальных явлений.

Курсантам в значительной мере присуще чувство собственного достоинства и стремление к самостоятельности. Они энергичны, у них много задора и благородных намерений, им присуще стремление скорее найти свое место в жизни, показать себя с лучшей стороны, в полной мере проявить свои способности. Для того чтобы эти стремления и порывы превратились в устойчивые черты личности, в воспитательной работе важно всемерно поощрять разумные дерзания и новаторство курсантов, смелее поручать

им ответственные дела.

Но, оберегая самолюбие курсантов, давая простор проявлению их энергии и инициативы, нельзя забывать, что чувство собственного достоинства и стремление к самостоятельности могут превратиться в зазнайство и своеволие. Чтобы не допустить подобное поведение, руководящий состав факультета постоянно предъявляет ко всем курсантам высокую требовательность, учит их самокритично анализировать свою деятельность и поведение. Глубокое знание авиационной психологии, а именно изучение психологических особенностей различных видов летной деятельности и их связи с личностью, овладевающей или выполняющей эту деятельность, условиями, организацией и руководством полета является немаловажным фактором в решении данной проблемы [6].

Чувство собственного достоинства, стремление к самостоятельности неразрывно связаны у курсантов с ярко выраженной прямоотой в суждениях. Их высказывания, как правило, категоричны, суждения безапелляционны.

Курсанты откровенно выражают свое мнение. Эту особенность важно всегда учитывать, тем более, когда речь идет об ошибочных взглядах. Следует убедительно, на конкретных жизненных фактах показывать заблуждения, опровергать неправильные суждения. Ни в коем случае нельзя допускать грубого нажима, давления авторитетом [7].

В психическом складе личности курсанта может иметь место и непоследовательность в оценке фактов, явлений действительности, своих поступков. Из-за ограниченности жизненного опыта молодые курсанты не могут еще в достаточной степени осознать себя и объективно оценить свои возможности. Нередко бывает, что они оценивают личные возможности не по результатам практической деятельности, а на основе поверхностных представлений о действительности и своих возможностях.

Данное обстоятельство весьма важно учитывать в воспитательной работе. Оно обязывает командиров, курсовых офицеров, ППС факультета систематически, кропотливо, аргументированно вести разъяснительную работу. Важно, чтобы в процессе воспитания самостоятельность, чувство собственного достоинства развивались и совершенствовались. Для курсантов – будущих летчиков – важно, чтобы совершенствование этих качеств тесно переплеталось с воспитани-

ем у них честности, правдивости, искренности.

Молодым людям в силу возрастных особенностей физиологического и психологического развития присущи острая восприимчивость, сильная впечатлительность, повышенная эмоциональность. Они способны быстро воспринимать и прочно запоминать все, что вокруг них происходит. Каждый успех или ошибка оставляет у них большой след в сознании. Нередко замечание преподавателя, командира становится определяющим на месяцы и даже годы. С необычайной чуткостью курсанты улавливают биение пульса жизни, воспринимают все яркое, необычное, новое. Именно поэтому их интересуют занятия, которые вооружают их новыми впечатлениями и знаниями.

Чувство нового, повышенная эмоциональная восприимчивость связаны у курсантов с романтической устремленностью. В своей массе молодежь отважна и смела. Курсанты КВВАУЛ глубоко уверены, что романтика – это двигатель творческой активности, смелых замыслов, дел и увлечений советской молодежи. Летная профессия всегда привлекала и привлекает молодежь своей романтичностью, новизной, большими требованиями в сфере приложения интеллектуальных и физических возможностей.

Так, например, один из курсантов старших курсов (*Ph.*) считает, что для развития в себе трудолюбия, выносливости к различным сложным внешним факторам, веры в себя, желания постоянно самосовершенствоваться, несомненно, помогает спорт. В этой связи курсант уверенно заявляет: «Каждая грамота, благодарственное письмо, поощрение со стороны руководства вуза, медаль поднимают боевой дух курсанта». А сержант (К.), имеющий высокие результаты по нескольким видам спорта, подчеркивает, что регулярные занятия физкультурой – неотъемлемая часть подготовки будущего летчика. Курсант глубоко уверен в том, что занятие спортом значительным образом влияет на формирование силы воли, морально-психологических качеств будущего военного летчика.

Но романтическая настроенность только тогда становится драгоценным качеством курсанта, когда она сочетается с правильным пониманием сущности героизма, мужества, отваги, осознанием необходимости упорного труда для достижения поставленной цели. В противном случае стремление быть смелым может проявиться в ухарстве и разболтанности. Важно

направить романтическую устремленность курсантов на беззаветное служение Родине, ответственное выполнение своего воинского долга, на преодоление повседневных трудностей службы и учебы, глубокое и прочное усвоение знаний и навыков летного дела.

Курсанты, посвятившие себя службе в авиации, настойчиво развивают такие качества, как честность, благородство и доблесть, их не пугают трудности и опасности летного труда. У многих из них возникает желание проверить свои силы и способности, совершить что-либо необычное, героическое. Нередко в этом кроются истоки внутренней готовности к подвигу. Порой эта внутренняя готовность, всецело овладев сознанием курсанта, помогает ему действовать в сложных ситуациях решительно, мужественно, находчиво, вселяет в него уверенность в успешном достижении намеченной цели, мобилизует его физические и духовные силы.

Важное направление воспитательной работы с курсантами летного училища – привитие им любви к летной профессии, боевой технике и оружию. Что касается патриотического воспитания, бесспорно, оно является ключевым моментом в воспитании важнейших духовно-нравственных и культурно-исторических ценностей, отражающих специфику формирования и развития нашего общества и государства, национального самосознания, образа жизни и судьбы россиян. Оно включает: беззаветную любовь и преданность своему Отечеству, гордость за принадлежность к своему народу, к его свершениям, испытаниям и проблемам, почитание национальных святых, символов, готовность к достойному и самоотверженному служению обществу и государству [1].

Рассматривая процесс воспитания в военном вузе, старший преподаватель А.М. Клименко акцентирует внимание на следующих моментах: «Говоря о социально-педагогических факторах, предопределяющих характер и направленность процесса воспитания воинской чести, отметим, что уже в дореволюционной российской армии развитие офицерской чести обеспечивалось целым комплексом таких факторов. Главнейшими из них следует назвать: воздействие духовно-нравственного потенциала отечественной культуры; развитие военно-научной и военно-педагогической мысли; деятельность русской православной церкви; создание системы внешних символов».

Многие курсанты о летной профессии, о романтике летной службы, о современной боевой технике и оружии имеют представление по книгам и кинофильмам, рассказам родителей и своих сверстников. Эти представления иногда могут быть неполными, приукрашенными, искаженными, а трудности, с которыми они встретятся сразу же по прибытии в училище, – неожиданными. Отсюда – возможность психологического надлома в настроении курсантов, переоценки своих жизненных целей, переосмысления принятых ранее решений. Поэтому в психологическом плане исключительно важно активно формировать у будущих авиаторов полное и объективное представление о характере и содержании летного труда в современных условиях, чувство высокой ответственности за образцовое освоение профессии военного летчика.

Действенными формами этой работы являются яркая и целеустремленная пропаганда боевых традиций воинов-авиаторов, их мужества и боевой отваги в годы мирного строительства и боевых испытаний на полях сражений, разъяснение высоких боевых возможностей нашей отечественной авиационной техники и оружия. В этих целях в училище практикуются дни открытых дверей, демонстрация полетов для молодых курсантов на аэродроме. В КВВАУЛ знакомство курсантов с училищем начинается с посещения музея боевой славы.

Полностью оправдал себя метод, когда в ходе учебы, на внутривузовских конференциях преподаватели гуманитарных и технических дисциплин знакомят курсантов с историей развития авиационной техники и оружия, рассказывают о героическом прошлом авиации.

Все это способствует формированию у курсантов чувства гордости за достижения отечественной авиации, за принадлежность к славному племени крылатых защитников Родины.

В обучении и воспитании курсантов авиационного училища исключительно важная роль принадлежит летчику-инструктору. Он больше остальных занимается с курсантами наземной подготовкой, обучением их непосредственно в воздухе, разборами полетов, постоянно оказывает на курсантов воспитательное влияние. Летчик-инструктор, как никто другой, должен верить в хорошие стороны природы будущего летчика и внушать ему веру в себя. Первое, что должен сделать летчик-инструктор, наставник, –

дать курсанту веру в свои силы, в добро, нацелить на успех в летной практике. В своих трудах В.П. Вахтеров указывал, что воспитание – это самое трудное искусство, т.к. требует любви к обучаемым, а педагогическая деятельность требует столько же ума, сколько и сердца [8].

Беседуя с курсантом, инструктор выявляет не только уровень его знаний, общее развитие, но и психологические особенности, активность, объем внимания и способность быстро переключаться с объекта на объект или на внешние раздражители. Анализ наблюдений позволяет инструктору выработать методы и приемы обучения курсантов, в полной мере использовать их эмоционально-волевые качества для устойчивого усвоения элементов полета, действий в сложных условиях, для повышения интереса к летной профессии [4].

В процессе повседневной жизни инструктор не только передает свой опыт, знания, но и проявляет заботу о всесторонней подготовке курсантов, об их умственном, физическом и эстетическом развитии, о выработке у них психологической стойкости. Кроме того, он добивается, чтобы его воспитанники были горячими патриотами, смелыми и мужественными воздушными бойцами, добрыми и заботливыми людьми, требовательными к себе и окружающим. От уровня политической сознательности, идейной закалки инструктора во многом зависит и политико-моральное состояние курсантов группы.

Летчики-инструкторы активно занимаются морально-политической и психологической подготовкой, которая направлена на решение задач по формированию и развитию качеств личности курсанта, необходимых ему для летной деятельности и по формированию у него морально-психологической готовности к обучению на определенном типе самолета. А выполнение специальной морально-политической и психологической подготовки направлено на формирование и развитие таких специфических морально-политических и психологических качеств, которые необходимы для успешного освоения конкретного вида полетов (первый самостоятельный полет по кругу, полеты в зону на простой и сложный пилотаж, полеты строем, на боевое применение) [5].

Военные летчики особенно могут гордиться

тем, что вся история их отношений в коллективе подтверждает высокий уровень моральных принципов, руководствуясь которыми живет коллектив. На вопрос «Как формируется моральный облик летчика, в чем его нравственное начало?» летчик Е. Сурменев дал четкий, лаконичный и всеобъемлющий ответ: «Внешне кажется, что в авиационном коллективе летчик на вершине пирамиды. На самом деле, он воплощает результаты труда тысяч людей. Ему только доверено довести до цели творения рук коллектива как человеку профессионально подготовленному. И летчик это понимает, он горд этим поручением...» [7].

Яркими примерами беспредельного мужества, беззаветной преданности Родине являются подвиги военного летчика Р. Пешкова, героически погибшего при выполнении спецоперации в Турции, выпускника КВВАУЛ Р. Филипова, выполнявшего боевое задание в Сирии, который посмертно получил звание Героя России. Склоняем головы перед подвигом этих героев – «Нет больше той любви, как если кто положит душу свою за други своя...».

Страна гордится именами тех, кто сегодня отстаивает безопасность нашей Родины в ходе военной операции на Украине. Мы не перестаем восхищаться мужеством и отвагой военных летчиков России.

В этой связи курсант Б. считает, что офицеры-наставники, «распахнувшие стальные крылья», стали «мечом и щитом своего Отечества». Эти герои нашей славной Родины являются ярким примером мужества и высоких моральных принципов для юных летчиков!

А один из курсантов (Т.) на пороге выпуска поделился своим мнением по поводу становления профессионального мастерства в стенах КВВАУЛ: «Глубоко уверен в том, что курсанты поступают в военное летное училище не ради будущих материальных благ, а с целью реализовать давнюю мечту детства – летать на современных военных самолетах и защищать свою Родину! Выражаю слова бесконечной благодарности летно-инструкторскому составу! Не перестаю восхищаться профессионализмом наших наставников, глубокоуважаемых летчиков-инструкторов, которые мастерски учат нас осваивать летные навыки и прививают любовь к “железной птице” и любимой Отчизне!».

*Список литературы*

1. Абдуллаев, А.М. Роль социальной и духовной среды в патриотическом воспитании личности / А.М. Абдуллаев, Д.А. Ермаков // Современный ученый. – 2017. – № 1-1. – С. 179–181. – EDN ZDNEPT.
2. Беловодский, Ю.П. Дидактические игры как средство обучения математике старшеклассников / Ю.П. Беловодский, Е.В. Иващенко, С.С. Стадник // Перспективы науки. – Тамбов : ТМБпринт. – 2021. – № 4(139). – С. 5. – EDN FOCS DN.
3. Бруз, В.С. Летчик и современная война. О морально-политической и психологической подготовке летного состава / В.С. Бруз, И.Ф. Выдрин, Б.А. Покровский, А.К. Сульянов. – М. : Воениздат, 1996. – С. 115–125.
4. Дмитренко, А.Ю. Профессиональная ответственность офицера воздушно-космических сил России: содержательно-структурный анализ / А.Ю. Дмитренко // Сибирский педагогический журнал. – 2019. – № 4. – С. 77–86. – DOI: 10.15293/1813-4718.1904.09. – EDNXIPRLN.
5. Линник, А.П. Предупреждение напряженности у курсанта-летчика / А.П. Линник, С.А. Прошкин, С.В. Стадник // Инновационные технологии в образовательном процессе: сборник материалов XX Всероссийской заочной научно-практической конференции (Краснодар, 27–29 мая 2019 г.). – Краснодар : КВВАУЛ, 2019. – С. 54–58. – EDN CGWUW.
6. Платонов, К.К. Основы авиационной психологии : учеб. для сред. спец. учеб. заведений граждан. авиации / К.К. Платонов, Б.М. Гольдштейн. – М. : Транспорт, 2017.
7. Покровский, Б.Л. Летчику о психологии / Б.Л. Покровский. – М. : Воениздат, 1994. – С. 14–24.
8. Шиянов, Е.Н. Гуманистическая педагогика России: становление и развитие : учебное пособие для студентов высших учебных заведений / Е.Н. Шиянов, Н.Б. Ромаева. – М. : Народное образование; Илекса; Ставрополь : Сервисшкола, 2003. – С. 130–143.

*References*

1. Abdullaev, A.M. Rol sotsialnoi i dukhovnoi sredy v patrioticheskom vospitanii lichnosti / A.M. Abdullaev, D.A. Ermakov // Sovremennyi uchenyi. – 2017. – № 1-1. – S. 179–181. – EDN ZDNEPT.
2. Belovodskii, Iu.P. Didakticheskie igry kak sredstvo obucheniia matematike starsheklassnikov / Iu.P. Belovodskii, E.V. Ivashchenko, S.S. Stadnik // Perspektivy nauki. – Tambov : TMBprint. – 2021. – № 4(139). – S. 5. – EDN FOCS DN.
3. Bruz, V.S. Letchik i sovremennaia voina. O moralno-politicheskoi i psikhologicheskoi podgotovke letnogo sostava / V.S. Bruz, I.F. Vydrin, B.A. Pokrovskii, A.K. Sulianov. – M. : Voenizdat, 1996. – S. 115–125.
4. Dmitrenko, A.Iu. Professionalnaia otvetstvennost ofitcera vozdušno-kosmicheskikh sil Rossii: sodержatelno-strukturnyi analiz / A.Iu. Dmitrenko // Sibirskii pedagogicheskii zhurnal. – 2019. – № 4. – S. 77–86. – DOI: 10.15293/1813-4718.1904.09. – EDNXIPRLN.
5. Linnik, A.P. Preduprezhdenie napriazhennosti u kursanta-letchika / A.P. Linnik, C.A. Proshkin, S.V. Stadnik // Innovatcionnye tekhnologii v obrazovatelnom protsesse: sbornik materialov XX Vserossiiskoi zaochnoi nauchno-prakticheskoi konferentsii (Krasnodar, 27–29 maia 2019 g.). – Krasnodar : KVVAUL, 2019. – S. 54–58. – EDN CGWUW.
6. Platonov, K.K. Osnovy aviatcionnoi psikhologii : ucheb. dlia sred. spetc. ucheb. zavedenii grazhdan. aviatcii / K.K. Platonov, B.M. Goldshtein. – M. : Transport, 2017.
7. Pokrovskii, B.L. Letchiku o psikhologii / B.L. Pokrovskii. – M. : Voenizdat, 1994. – S. 14–24.
8. Shiiianov, E.N. Gumanisticheskaiia pedagogika Rossii: stanovlenie i razvitie : uchebnoe posobie dlia studentov vysshikh uchebnykh zavedenii / E.N. Shiiianov, N.B. Romaeva. – M. : Narodnoe obrazovanie; Ileksa; Stavropol : Servisshkola, 2003. – S. 130–143.



УДК 811.11

Л.Р. ГАЗИЗУЛИНА

ФГБОУ ВО «Казанский национальный исследовательский технологический университет», г. Казань

## АКСИОЛОГИЧЕСКИЙ АСПЕКТ КОНЦЕПТА *VIOLENCE* В АНГЛИЙСКОМ ЯЗЫКЕ

*Ключевые слова:* аксиологический аспект; концепт *violence*; насилие.

*Аннотация:* Цель работы – проанализировать реализацию аксиологического аспекта концепта *violence* (насилие) на материале английского языка. Материалом исследования послужили энциклопедические и словарные статьи, а также англоязычные паремии и популярные песни. Использованы методы лингвокогнитивного и контекстуального анализа. Полученные результаты показали, что аксиологический аспект концепта *violence* связан с толкованием и интерпретацией контекстов и вкладыванием ценностного смысла в содержание исследуемого концепта.

Проблема насилия приобретает все большую актуальность в современном мире. В процесс познания насилия как явления вовлечено множество специалистов, а также простых людей, т.к. насилие в той или иной его форме затрагивает индивидуумов, группы и даже страны. Можно констатировать, что насилие – это междисциплинарное понятие, являющееся объектом изучения в разных областях науки [1].

Насилие считается концептом, т.к. является значимым феноменом человеческой жизни и находит свою объективацию в языке [1]. Концепт может быть назван лингвистическим отражением ценностей. Концепт – это представление о фрагменте мира или его части, которое имеет сложную структуру и выражается через группу признаков [2]. Ценности, в свою очередь, являются компонентом личности в целом и влияют на формирование языковой личности в частности. Ценности определяют цели и характер деятельности, т.к. они лежат в основе оценки,

которые человек дает тем или иным событиям и фактам. Таким образом, ценности имеют лингвистическое отражение в концептах. Цель настоящей статьи – проанализировать языковую реализацию аксиологического аспекта концепта *violence*.

Ценностный или аксиологический компонент насилия рассматривается в работах И. Гальтунга, Т. Гарра, С.Н. Борисова, В.А. Жданкина, Я.С. Дементьевой, Р.У. Семеновской и др. Авторы предприняли попытки исследовать содержание насилия с точки зрения политологии, философии, лингвистики. Практически все труды, посвященные насилию, выделяют его дихотомичность, амбивалентность по отношению к нему. В своей диссертации «Ценностное и праксиологическое содержание концептов “насилие” и “ненасилие” в современной социальной философии» В.А. Жданкин исследовал в том числе и способы вкладывания ценностного смысла в содержание изучаемых концептов [3].

Современные англоязычные источники, словари и энциклопедии определяют насилие как крайне негативное явление. Энциклопедия *Britannica* определяет насилие (выражено лексемой *violence*) так: «Насилие, действие физической силы, которое причиняет или нацелено на причинение вреда. Ущерб, причиняемый насилием, может быть физическим, психологическим или и тем, и другим. Насилие можно отличить от агрессии, более общего типа враждебного поведения, которое может носить физический, словесный или пассивный характер. Насилие является относительно распространенным типом человеческого поведения, которое встречается во всем мире. Люди любого возраста могут проявлять насилие, хотя подростки старшего возраста и молодые люди чаще всего склонны к насилию. Насилие оказывает ряд не-

гативных последствий на тех, кто его видит или переживает, и дети особенно восприимчивы к его вреду. К счастью, различные программы успешно предотвращают и снижают уровень насилия» [4].

Дефиниция в словаре *Merriam-Webster* определяет лексему *violence* так: «1: применение физической силы с целью ранения, оскорбления, повреждения или уничтожения; случай насильственного обращения или процедуры; 2: повреждение в результате искажения, нарушения или осквернения; 3: интенсивное, бурное или яростное и часто разрушительное действие или сила, страстное чувство или выражение; 4: неуместное изменение [5]. Эти и другие дефиниции из словарей *Cambridge, Oxford, Collins, Macmillan* весьма схожи между собой и показывают отрицательное отношение к насилию.

В связи с вышеприведенными дефинициями возникает вопрос об определении правомерности применения насилия в отдельно взятых случаях. Англоязычный сайт *Wikipedia.org* в статье «Монополия на насилие» сообщает: «В политической философии монополия на насилие или монополия на законное применение силы является собственностью государства, которое является единственным юридическим лицом в своей юрисдикции, правомерно применяющим силу, и, следовательно, верховным органом власти в этой области» [6]. Монополия на насилие была описана Макс Вебером в работе по социологии «Политика как призвание». По М. Веберу государство является той организацией, у которой есть эксклюзивное право угрожать, применять и санкционировать физическую силу по отношению к жителям этой страны, но при этом насилие должно проходить процесс легитимации. Таким образом, согласно статьям из энциклопедий и словарей, насилие является неприемлемой формой проявления человеческой активности, за исключением легитимизированных действий, инициированных государством.

Однако не все так просто, ведь есть еще и паремиологический фонд языка, представленный народными изречениями, устойчивыми выражениями, пословицами и поговорками. Англоязычные паремии репрезентируют необходимость насилия в ситуативном воплощении. В статье «Репрезентация амбивалентности по отношению к насилию в английских паремиях» нами был представлен анализ англоязычных паремий о насилии. Англоязычные пословицы и

поговорки показали неоднозначное отношение к насилию. В них насилие зачастую репрезентировано как необходимое условие для воспитания, восстановления справедливости, отстаивания своих границ, своей собственности и свободы. Так, сквозь призму англоязычных паремий насилие не выглядит однозначно отрицательным явлением, а концепт *violence* приобретает дополнительные смыслы в его интерпретационном поле.

Помимо паремий, которые считаются отражением народной мудрости, есть и другие лингвистические факторы, влияющие на формирование концепта *violence* у индивида как языковой личности. Речь идет о литературных произведениях и текстах песен. В них насилие получает самую разную репрезентацию в зависимости от творческого замысла авторов. Чаще всего насилие представлено как драматичный или трагичный эпизод. Однако встречается и романтизация насилия. На сайте *Wikipedia.org* есть категория «Песни о домашнем насилии» со списком из 87 песен, популярных в XX–XXI вв. [6]. Большая часть песен романтизирует насилие и абьюз в любовных и партнерских отношениях. Это неадекватное, на первый взгляд, явление несколько меняет смыслы, смешивает ценности и антиценности в структуре концепта *violence*, при этом формирует аксиологическую составляющую концепта.

Таким образом, аксиологический аспект концепта *violence*, отраженный в паремиях, литературных и музыкальных произведениях, обусловлен неоднозначностью самого понятия «насилие» и его проявлений. Аксиологический аспект концепта *violence* связан с толкованием и интерпретацией контекстов и вкладыванием ценностного смысла в них и, соответственно, в содержание концепта *violence*. В отличие от современной этики ненасилия, паремии репрезентируют насилие как оправданный и достойный способ действия в определенной ситуации. Аксиологический аспект концепта *violence* репрезентирован через понимание конфликтующими сторонами добра и зла, справедливости, необходимости. Сравнивая паремии и современные статьи в словарях и энциклопедиях, приходим к выводу, что насилие было и остается неотъемлемым элементом жизни человека и общества. При этом по мере эволюционного и цивилизационного развития отношение к насилию меняется.

*Список литературы*

1. Газизулина, Л.Р. Реализация концептов НАСИЛИЕ и VIOLENCE в дидактических текстах школьной литературы (на материале русского языка и американского варианта английского языка) : диссертация ... кандидата филологических наук / Л.Р. Газизулина. – Казань, 2013.
2. Хусаинова, Г.Р. The Study of National Idea through Key Cultural Concepts / Г.Р. Хусаинова, Л.Р. Газизулина // Мир науки, культуры, образования. – 2017. – Т. 67. – № 6. – С. 443–444.
3. Жданкин, В.А. Ценностное и праксиологическое содержание концептов «насилие» и «нена-силие» в современной социальной философии : автореферат дисс. ... кандидата философских наук : 09.00.11 / Жданкин Владимир Александрович; [Место защиты: Воронеж. гос. ун-т]. – Воронеж, 2010. – 26 с.
4. Encyclopedia Britannica [Electronic resource]. – Access mode : <https://www.britannica.com/topic/violence>.
5. Merriam Webster Dictionary [Electronic resource]. – Access mode : <https://www.merriam-webster.com/dictionary/violence>.
6. Wikipedia [Electronic resource]. – Access mode : <https://en.wikipedia.org/wiki/>.

*References*

1. Gazizulina, L.R. Realizatciia kontseptov NASILIE i VIOLENCE v didakticheskikh tekstakh shkolnoi literatury (na materiale russkogo iazyka i amerikanskogo varianta angliiskogo iazyka) : dissertatciia ... kandidata filologicheskikh nauk / L.R. Gazizulina. – Kazan, 2013.
2. Khusainova, G.R. The Study of National Idea through Key Cultural Concepts / G.R. Khusainova, L.R. Gazizulina // Mir nauki, kultury, obrazovaniia. – 2017. – Т. 67. – № 6. – S. 443–444.
3. Zhdankin, V.A. Tcennostnoe i praksiologicheskoe sodержanie kontseptov «nasilie» i «nenasilie» v sovremennoi sotcialnoi filosofii : avtoreferat diss. ... kandidata filosofskikh nauk : 09.00.11 / Zhdankin Vladimir Aleksandrovich; [Mesto zashchity: Voronezh. gos. un-t]. – Voronezh, 2010. – 26 s.

© Л.Р. Газизулина, 2023

## ФОРМИРОВАНИЕ АКСИОЛОГИЧЕСКОГО ПОЛЯ КОНЦЕПТА *VIOLENCE*

*Ключевые слова:* аксиологическое поле; концепт *violence*; популярные песни.

*Аннотация:* В настоящей статье приводится анализ текстов песен как фактора, влияющего на формирование аксиологического поля концепта *violence*. Материалом исследования послужили контексты из современных англоязычных песен. Методами контекстуального анализа и когнитивной интерпретации выявлены факторы, влияющие на формирование аксиологического поля концепта *violence* в современном английском языке. Сделаны выводы об аксиологическом статусе концепта *violence*, зафиксированном в текстах музыкальных произведений.

Концепт как многомерная структура имеет интегральный характер, и аксиологический компонент является одним из важнейших в этой структуре. Исследование аксиологического поля концепта имеет значение для определения системы ценностей культуры. Выбор языковых средств для описания оценочного отношения к определенному явлению является лингвистической реализацией ценностей. Цель работы – проанализировать факторы, влияющие на формирование аксиологического поля концепта *violence*. Актуальность работы определяется значимостью понятия «насилие» для человека и общества, а также недостаточной изученностью аксиологического статуса исследуемого концепта.

Для определения аксиологического статуса концепта фундаментальными являются такие понятия, как ценность и оценка. «Ценность – это положительная или отрицательная значимость экстралингвистического факта (предмета, процесса, события, идеи, чувства, ощущения и т.п.) для конкретного человека, социальной группы

или народа. Ценностная система отражает представления культуры о норме (ценности) и отступлениях от нее (антиценности)» [1]. Лексема *violence*, объективирующая концепт, не является стилистически нейтральной и имеет коннотативное значение, выражающее оценочное отношение к своему денотату. Словарь *Cabridge Dictionary* дает такое определение: *actions or words that are intended to hurt people; extreme force; extremely forceful actions that are intended to hurt people or are likely to cause damage* (действия или слова, направленные на причинение вреда людям; чрезвычайная сила; чрезвычайно насильственные действия, направленные на причинение вреда людям или способные причинить ущерб). Как видим, словарные дефиниции определяют насилие как антиценность. Однако проведенные нами ранее исследования структуры и содержания концепта *violence* свидетельствуют об амбивалентности по отношению к насилию и дихотомичности его аксиологического поля.

Аксиологическое поле концепта – это часть его интерпретационного поля, языковые репрезентанты которого имеют аксиологическую маркированность. Аксиологическое поле концепта формируется под воздействием ценностей объективной действительности. По мнению В.А. Марьянчик, ценность есть основание нормы. Например, законность (законодательные акты или интуитивное представление о законности) в качестве актуальной ценности часто служит основанием нормативных высказываний [2].

В последние годы появились исследования на тему романтизации насилия. Е.П. Олейникова, Е.В. Щетинина, А.С. Лебедев и Д.К. Оразаева исследуют романтизацию насилия и отрицательных персонажей в сети Интернет, в литературных произведениях и кино с точки зрения педагогики, лингвистики и юриспруденции.

денции. Большое количество исследований на тему формирования образа насилия средствами масс-культуры свидетельствует о наличии такой проблемы в современном обществе и об актуальности ее решения. Ю.Ю. Панченко в работе «Мотив токсичности и абьюза как средство реализации концепта “любовь” в песенном творчестве Клавии Коки» отмечает, что «восприятие любви как боли и страдания является рекуррентной идеей западной поп-музыки» [3].

Действительно, в современной западной поп-музыке присутствует большое количество песен, тексты которых описывают насилие в той или иной его форме. В интернет-энциклопедии *Wikipedia.org* есть страница «*Songs about domestic violence*» с перечнем из 87 песен о насилии, популярных в XX–XXI вв., и страница «*Songs about violence*», где представлены еще 18 песен. Некоторые из них выражают протест против насилия по отношению к детям, например, «*Halls of Illusions*» от группы *Insane Clown Posse*. Однако во многих песнях тема абьюза и токсичных отношений представлена в романтическом ключе. Так, в песне «*Sweet sacrifice*» группы *Evanescence* есть строки: «*You know you live to break me*» (Ты знаешь, что живешь, чтобы сломить меня), она посвящена теме абьюзивных отношений.

В 2009 году стало известно об избиении популярной исполнительницы Рианны ее партнером Крисом Брауном. Их история получила широкую огласку и стала предметом обсуждения как в СМИ, так и среди обычных людей. В ходе работы над диссертацией нами был проведен ассоциативный лингвистический эксперимент с участием граждан США. Целью эксперимента было получить языковые репрезентанты концепта *violence* от носителей языка. В числе ответов на вопрос о людях, ассоциирующихся с насилием, 5 % респондентов назвали Рианну [4]. Среди популярных песен Рианны – «Русская рулетка», мрачная баллада о напряженных и жестоких отношениях, закончившихся внезапно. Песня «*Stupid in Love*» («Глупа в любви») также реализует идею о связи любовных отношений и страданий. Она о попытках героини расстаться с партнером, который унижает и обманывает ее, при этом регулярно повторяется фраза «Я люблю тебя».

Песня Мэрайи Керри «*Side Effects*» («Побочные действия») повествует о неудачном союзе исполнительницы и Томми Моттолы. В ней

певица признается, что жила с абьюзером, чувствовала себя пленницей и до сих пор ощущает побочные действия их союза: «*Then I found out that you were weak; Keepin' me there, under your thumb; 'cause you were scared that I'd become much; more than you could handle*» («А потом я поняла, что ты слабак, который подчинил меня; ведь ты боялся, что я стану той, с кем ты уже не справишься»).

Одним из неоднозначных персонажей из мира популярной англоязычной музыки является исполнитель в стиле рэп и хип-хоп Эминем (*Eminem*). Известно, что тексты песен Эминема посвящены наркотикам, насилию и убийствам. Эминем вырос в неблагополучной семье с матерью, страдающей от наркотической зависимости и психического заболевания. Поэтому в песне «*My Mom*» («Моя мама») автор и исполнитель делится воспоминаниями о тяжелом детстве: «*Because my mom love valium and lots of drugs; That's why I'm on what I'm on 'cause I'm my mom*» («Моя мама любила валиум и много наркотиков, поэтому я подсел на них, потому что я – моя мама»), автор как бы отождествляет себя с матерью, показывает неразрывную связь матери и ребенка, ее влияние на сына. Песня «*Good Guy*» («Хороший парень») – это рассказ о нелегкой любовной связи, в которой есть драки, оскорбления, страдания и боль. Характерным социальным феноменом является тот факт, что его творчество получило отклик у миллионов слушателей и сделало его одним из самых востребованных и популярных музыкантов.

Итак, приведенные примеры ярко демонстрируют тенденцию к романтизации насилия. На когнитивном и лексическом уровне в популярных англоязычных песнях прослеживается связь насилия и любовных переживаний. Популярность и массовость песен можно отнести к факторам, влияющим на формирование аксиологического поля концепта *violence*. Антиценность насилия как феномена в песнях тесно переплетена с любовью, партнерскими и семейными отношениями. Содержание аксиологического поля концепта наполнено такими смыслами, как «любовь – это страдание», «насилие – это составляющая отношений», «любовь – это стремление к отношениям, даже если они деструктивны». Романтизация насилия вызывает опасение, поскольку непосредственно влияет на аксиологический статус насилия как социального феномена.

*Список литературы*

1. Павлов, С.Г. Лингвоаксиологическая модель человека: научно-методический аспект / С.Г. Павлов // Вестник Мининского университета. – 2013. – № 2 [Электронный ресурс]. – Режим доступа : <https://vestnik.mininuniver.ru/jour/article/view/390/366>.
2. Марьянчик, В.А. Аксиологическая структура медиа-политического текста (лингвостилистический аспект) / В.А. Марьянчик : автореферат дисс. ... доктора филологических наук. – Сев. (Арктический) федер. ун-т. Архангельск, 2013.
3. Панченко, Ю.Ю. Мотив токсичности и абьюза как средство реализации концепта «любовь» в песенном творчестве Клавы Коки / Ю.Ю. Панченко // Вестник Томского государственного педагогического университета. – 2021. – № 6(218). – С. 27–37.
4. Газизулина, Л.Р. Реализация концептов НАСИЛИЕ и VIOLENCE в дидактических текстах школьной литературы (на материале русского языка и американского варианта английского языка) : диссертация ... кандидата филологических наук / Л.Р. Газизулина. – Казань, 2013.
5. Волкова, Е.В. Структура межкультурной коммуникативной компетенции в исследованиях зарубежных и отечественных ученых / Е.В. Волкова, Ю.Н. Зиятдинова // Образование и саморазвитие. – 2010. – № 6(22). – С. 84–90.

*References*

1. Pavlov, S.G. Lingvoaksiologicheskaja model cheloveka: nauchno-metodicheskii aspekt / S.G. Pavlov // Vestnik Mininskogo universiteta. – 2013. – № 2 [Elektronnyi resurs]. – Rezhim dostupa : <https://vestnik.mininuniver.ru/jour/article/view/390/366>.
2. Marianchik, V.A. Aksiologicheskaja struktura media-politicheskogo teksta (lingvostilisticheskii aspekt) / V.A. Marianchik : avtoreferat diss. ... doktora filologicheskikh nauk. – Sev. (Arkticheskii) feder. un-t. Arkhangelsk, 2013.
3. Panchenko, Ju.Ju. Motiv toksichnosti i abiuza kak sredstvo realizacii kontcepta «liubov» v pesennom tvorcestve Klavy Koki / Ju.Ju. Panchenko // Vestnik Tomskogo gosudarstvennogo pedagogicheskogo universiteta. – 2021. – № 6(218). – S. 27–37.
4. Gazizulina, L.R. Realizatsiia kontseptov NASILIE i VIOLENCE v didakticheskikh tekstakh shkolnoi literatury (na materiale russkogo iazyka i amerikanskogo varianta angliiskogo iazyka) : dissertatsiia ... kandidata filologicheskikh nauk / L.R. Gazizulina. – Kazan, 2013.
5. Volkova, E.V. Struktura mezhkulturnoi kommunikativnoi kompetencii v issledovaniakh zarubezhnykh i otechestvennykh uchenykh / E.V. Volkova, Ju.N. Ziiatdinova // Obrazovanie i samorazvitie. – 2010. – № 6(22). – S. 84–90.

© Л.Р. Газизулина, 2023

УДК 372.881.111.1

Н.С. ИЗМАЙЛОВА

ФГАОУ ВО «Московский государственный институт международных отношений (университет) Министерства иностранных дел Российской Федерации», г. Москва

## УЛУЧШЕНИЕ НАВЫКОВ ПОНИМАНИЯ И ИНТЕРПРЕТАЦИИ МАТЕРИАЛОВ АНГЛОЯЗЫЧНОЙ ПРЕССЫ С ИСТОРИЧЕСКИМИ АЛЛЮЗИЯМИ

*Ключевые слова:* английский язык; история; британская пресса; международная журналистика; электронные ресурсы в образовании.

*Аннотация:* Целью исследования, проведенного среди студентов Факультета международной журналистики Московского государственного института международных отношений (МГИМО), было выяснить, как знание британской истории (через обучение по оригинальным учебникам с использованием цифровых ресурсов) помогает понимать и правильно интерпретировать информацию из британской прессы с определенными историческими аллюзиями, употребленными в современном контексте. Гипотезой является предположение о том, что изучение истории зарубежных стран (на языке оригинала тех стран, на которых данные студенты специализируются) не должно упускаться из виду при подготовке специалистов в сфере международных коммуникаций. Задачами исследования стали проведение студентами работы с материалами британской прессы методом разделения участников на две фокус-группы (изучавшие и не изучавшие историю Великобритании), а также последующий анализ их ответов. Результаты исследования показали, что фокус-группа, не изучавшая британскую историю, столкнулась с большими трудностями, чем изучавшая ее. Это подтверждает необходимость изучения истории зарубежных стран на языке оригинала в рамках профессиональной подготовки данных категорий учащихся.

Современные исследователи утверждают, что те, кто изучает историю, имеют лучшее понимание современного мира [1]. В частности,

начинающим журналистам-международникам приходится работать с зарубежными материалами СМИ и прессы, часто содержащими исторические аллюзии. Без глубокого понимания соответствующего исторического контекста эти аллюзии могут остаться незамеченными, проигнорированными или воспринятыми неправильно. Это может поставить под угрозу правильную интерпретацию фактов.

С практической точки зрения важно определить, насколько изучение истории зарубежных стран способствует умению работать с профессиональным материалом, в случае журналистов-международников – с прессой. Для этого было проведено исследование среди студентов двух фокус-групп. В обе группы вошли студенты 2–4 курсов факультета международной журналистики МГИМО, изучающие английский как первый иностранный язык (уровень B2+ – C1). Первая группа (группа 1) ранее не изучала историю Великобритании в рамках курса английского языка, тогда как вторая группа (группа 2) занималась, но не непосредственно перед исследованием (с перерывом в один год после завершения курса).

Для обучения лучше всего использовать оригинальный учебник, например [2], и современные технологии. Хотелось бы особо отметить все возрастающую роль электронных ресурсов в изучении истории на языке оригинала. В частности, можно рекомендовать интерактивные доски *Padlet*, *Miro*, например, для создания *mind maps*, *OnlineTestPad* и *MyQuiz* для подготовки тестов и викторин.

Обеим группам было предложено проанализировать ряд коротких выдержек из британской прессы (*The Guardian*, *The Independent*), содержащих отсылки к разным периодам британской

истории, но в современном контексте. Обеим группам не разрешалось пользоваться какими-либо ресурсами. Они должны были объяснить на английском языке то, что, по их мнению, имелось в виду под аллюзиями, выделенными курсивом. Обе группы согласились на аудиозапись своих ответов во время группового обсуждения. Анализ ответов позволил оценить влияние ранее полученных знаний по британской истории на способность правильно интерпретировать контекст.

Аллюзии оказались разной степени сложности для студентов обеих групп. Те из них, которые более широко известны и лучше понятны из представленного контекста, не создали особых проблем для обеих групп, тогда как в отношении более конкретных исторических отсылок вторая группа значительно опередила первую. Рассмотрим некоторые примеры.

«*The inventor of the world wide web believes an online "Magna Carta" is needed to protect and enshrine the independence of the medium he created and the rights of its users worldwide*» [1]. Великая хартия вольностей – общеизвестное явление, и контекст был достаточно ясен. Обе группы характеризовали его в данном современном контексте как совокупность «базовых прав» «пользовательских прав» (здесь и далее приводятся переводы ответов студентов с английского языка). Однако группа 2 оказалась более точной в плане того, почему она так называется и с каким историческим событием связана.

«*And to return to the English Civil War, even Orwell once maintained that he would have been a Cavalier rather than a Roundhead, as the Roundheads "were such dreary people". As a paid-up modern Roundhead, or perhaps a contemporary version of one of Winstanley's diggers, Mr Corbyn has his work cut out*» [4]. Этот отрывок оказался довольно трудным. Группа 1 не смогла объяснить ни высказывание Оруэлла, ни сравнение в отношении Джереми Корбина. В частности, она пыталась связать кавалеров с «французами, рыцарями», гражданская война в Англии была «между англиканской церковью и католической церковью», круглоголовых называли так, «потому что они носили типичные монашеские прически». Смысл отрывка терялся абсолютно. Для группы 2 контекст был более или менее ясен: круглоголовые были «мрачными» людьми, потому что они «были против правительства, казнили короля после победы в войне и были очень

жестоки». На основании этого группа 2 предположила, что Джереми Корбин придерживается радикальных взглядов, что объясняет сравнение. Что касается *диггеров*, то они заложили основы «профсоюзов, были простыми рабочими, которые хотели отстаивать свои права и сохранять свое положение». Таким образом, студенты предположили, что Джереми Корбин может поддерживать профсоюзы, но может быть жестоким или радикальным (британский политик Джереми Корбин действительно начинал свою карьеру как представитель профсоюза и известен как довольно радикальный демократический социалист).

Анализ полученных ответов свидетельствует о том, что студенты гуманитарных факультетов вузов имеют достаточную подготовку, чтобы справляться с относительно известными историческими явлениями и понимать их значение в современном контексте. Широко известные исторические аллюзии (*Magna Carta, no taxation without representation, Luddites, suffragette, declaration of independence* и др.) не представляли особого труда для обеих групп. Они практически одинаково хорошо понимали смысл в современном контексте, но группа 2 немного опередила группу 1 по исторической точности.

Более сложные аллюзии (*the Wars of the Roses, the Industrial Revolution, the English Civil War, the Cavaliers, the Roundheads, diggers, hammer Scotland, no surrender mentality, the Domesday Book* и др.) зачастую ставили группу 1 в тупик. Группа 2 также не всегда отвечала идеально, но их ответы были всегда близкими к истине, тогда как группа 1 совершенно не смогла правильно интерпретировать ряд отсылок и базирующихся на них сравнений. При этом самым сложным из всех отрывков для обеих групп было сравнение Джереми Корбина с диггерами из приведенного выше примера, однако в этом случае представления группы 2 были довольно близки к истине, как можно судить из их ответа.

Таким образом, исследование показывает, что если студенты являются начинающими специалистами-международниками (в нашем случае – начинающими журналистами-международниками), то знание истории страны, язык которой они изучают и с которой предположительно будут связаны в профессиональном плане, просто необходимо. Даже если они смогут понять общеизвестные явления, опираясь на свой общий кругозор, более специфичные на-



циональные аллюзии будут вводить их в заблуждение. В таких случаях риск профессиональных ошибок возрастает, поскольку информация игнорируется или неправильно истолковывается.

Поэтому нельзя не согласиться с утверждением, что знание истории способствует развитию глобального взаимопонимания по мере того, как проходит начало XXI века [3].

*Список литературы / References*

1. Kiss, J. The Guardian, An online Magna Carta: Berners-Lee calls for bill of rights for web / J. Kiss. – 2014 [Electronic resource]. – Access mode : <https://www.theguardian.com/technology/2014/mar/12/online-magna-carta-berners-lee-web>.
2. McDowall, D. An Illustrated History of Britain / D. McDowall. – Longman, 2015.
3. Rodrick, A.B. The History of Great Britain / A.B. Rodrick. – Santa Barbara, California : Greenwood, 2019.
4. Taylor, D.J. The Independent, Jeremy Corbyn: Labour's new leader has 'puritan' written all over him / D.J. Taylor. – 2015 [Electronic resource]. – Access mode : <https://www.independent.co.uk/voices/jeremy-corbyn-labours-new-leader-has-puritan-written-all-over-him-10509490.html>.

© Н.С. Измайлова, 2023

## ИССЛЕДОВАНИЕ КОННОТАЦИИ КИТАЙСКИХ ПОСЛОВИЦ И ФОЛЬКЛОРА ПРАЗДНИКА ВЕСНЫ

*Ключевые слова:* Праздник Весны; пословицы; фольклор.

*Аннотация:* Цель: исследовать китайские пословицы и фольклор Праздника Весны.

*Задачи:* рассмотреть лингвистические особенности пословиц; изучить китайские новогодние пословицы и поговорки, приуроченные к Празднику Весны.

*Метод и методология:* анализ и обобщение специальной литературы, публикаций в периодических изданиях.

*Результаты исследования:* в ходе написания статьи были исследованы языковые особенности пословиц. Отмечается, что пословицы представляют собой языковое богатство, накопленное и созданное трудящимися в постоянной борьбе с природой. Несмотря на изменения в жизни людей, а соответственно, и в формировании новой мудрости народа, ранее возникшие пословицы являются устойчивыми и неизменными, сохраняя знания о культуре и традициях нации. Изучение пословиц является частью популяризации и защиты нации, народной культуры. Особенно глубоко корнями в сознание китайской нации уходят знания о Празднике Весны – самом главном и важном празднике Китая. В ходе проведенного исследования можно сделать вывод о приверженности традициям и почитании их китайскими людьми по сей день. Эти знания впитывает подрастающее поколение, устойчивые фразы в виде пословиц закрепляются в голове молодежи, которая продолжит традиции предков, сохранив приобретенные знания.

### 1. Лингвистические особенности пословиц

Языковые особенности пословиц – лаконичность, яркие образы, стройная фонология, глу-

бокая импликация, сильный разговорный язык. Характерны пословицы устойчивым словосочетанием и грамматической структурой, поэтому не могут быть изменены по желанию говорящего. Пословицы формируются трудящимися из их повседневного жизненного опыта, представляют собой коллективные произведения с глубоким смыслом, яркими образами, сильным разговорным языком, большим количеством и широким спектром аспектов, отражают общество, историю, культуру народа, среду обитания, обычаи и привычки, национальную психологию и другие области. Пословицы могут выражать богатые смыслы с помощью нескольких предложений или вовсе могут быть составлены с помощью всего нескольких слов. Их слова просты, легки для понимания и запоминания, легко читаются, полны музыкальной красоты и жизненного вкуса. Пословицы являются не только кратким изложением многовековой истории региона, но и энциклопедией, олицетворяющей национальную народную культуру. Изучение пословиц является частью популяризации и защиты нации, народной культуры. В сущности, пословицы представляют собой языковое богатство, накопленное и созданное трудящимися в постоянной борьбе с природой. Первоначальные пословицы в основном передавали знания о производительном труде и мире природы – это климат и астрономические изменения, связанные с производительным трудом, растительностью, птицами и животными. С развитием производительных сил возникли и обогащались также философские пословицы, отражающие общественный строй, быт, межличностное общение. Постепенно содержание, отражаемое пословицами, стало охватывать различные сферы общественной жизни. По содержанию пословицы представляют собой языковые коды, отражающие общественную жизнь, наполненную мыслями и

чувствами простых людей, с сильным «земным» привкусом, простым и грубым стилем. Пословицы близки светской жизни от стиля языка до содержания написания, и их популярность весьма своеобразна.

## 2. Китайские новогодние пословицы и поговорки

Пословицы являются сосредоточением народной мудрости китайской нации, и в них отражены все стороны общественной жизни. Стоит отметить важную роль пословиц и поговорок, связанных с праздниками, особенно с Праздником Весны, которые содержат глубокий смысл для китайской нации. Праздник Весны – это первый год лунного календаря. Другое название Праздника Весны – Новый год. Это самый грандиозный, самый оживленный и самый важный древний традиционный праздник в Китае. Это праздник, уникальный для китайского народа, несущий в себе наиболее четкое выражение китайской цивилизации. Поэтому пословицы о Празднике Весны чрезвычайно богаты: в новогоднюю ночь люди, занятые целый год, со всех сторон устремляются к теплой гавани в их сердцах – домой. В это время люди украшают дома внутри и снаружи, семья собирается за столом, наслаждаясь роскошным новогодним ужином и болтая о бесконечных домашних делах, создавая радостную, праздничную и мирную атмосферу.

Согласно обычаям старого Пекина, канун Нового года также называют Весенним праздником, широко известным в русской культуре как «Новый год». Праздник Весны является самым торжественным событием года, а сельские местности, богатые или бедные, организуют полную подготовку к Новому году, закупают предварительно новогодние товары. В канун Нового года внутренние переживания людей включают в себя ностальгию и эмоции по прошедшим годам, а также добрые пожелания и тоску по будущему.

В Новый год люди должны пройти очень напряженный подготовительный период. Есть народная пословица, отражающая этот трудоемкий и упорядоченный процесс: «Двадцать три – липкие дыни, двадцать четыре – день уборки, двадцать пять – на рис, двадцать шесть – на покупку мяса, двадцать семь – на забой курицы, двадцать восемь – горсти лапши, двадцать девять – паровые булочки, тридцать – ночь крукти

и первый день нового года».

«Двадцать три – липкие дыни» – в прошлом материальное обеспечение общества было очень скудным, а духовная жизнь людей была очень однообразной, поэтому взрослые и дети с нетерпением ждут, чтобы хорошо провести время в Новый год. Подготовка к Новому году обычно начинается 23-го числа двенадцатого лунного месяца, который считается малым годом. В этот день взрослые покупают своим детям конфеты, но это не обычные конфеты, а липкие конфеты Канто и круглые сахарные дыни, похожие на тыквы.

«Двадцать четыре – день уборки дома» – 24-го числа необходимо убрать комнату, особенно углы, которые некогда убрать в обычное время. В этот период нужно тщательно прибраться, одновременно необходимо снять и постирать постельное белье, простыни, занавески и т.д.

«На двадцать пятый день нужно смолоть рис» – в сельской местности люди должны очистить рис, хранящийся дома, и перемолоть зерна пшеницы в муку, а люди в городе должны купить зерно, то есть они должны подготовить достаточно зерна на Новый год.

«Двадцать шестой день, чтобы купить мясо» – необходимо сделать запасы мяса, чтобы хватило на весь китайский Новый год. После того, как мясо закуплено, его нужно разделить на разные цели. Некоторые приготовления еды более сложны, и нужно готовить заранее. Из опыта автора статьи о подготовке к Празднику Весны: «Однажды мы закупили много мяса, но холодильника в то время не было, поэтому заворачивали мясо и клали в такое место во дворе, где кошки не могли его найти, хранили при природной температуре».

«Двадцать седьмой день – на убой цыплят» – раньше не было таких крупных птицефабрик и убойно-перерабатывающих заводов, не было и очищенных целых цыплят или отдельных цыплят на продажу, поэтому люди покупали живых кур и забивали их на месте, а затем привозили и чистили перед приготовлением.

«Двадцать восьмой день – горсти лапши» – лапша является основным продуктом питания. В то время не было удобной и быстрой заправки, которая используется сейчас, а лапши нужно было много, поэтому следовало заранее хорошенько подготовиться. Во время китайского Нового года вся семья собирается вместе, приезжает много родственников и друзей, таким

образом, набирается много людей. Члены семьи очень заняты, и обычно они готовят только заготовки для еды, вместо того чтобы готовить основные продукты.

«Двадцать девятый день – булочек на пару» – на двадцать девятый день в основном готовятся булочки. Лапша была приготовлена накануне, поэтому можно заняться другими приготовлениями. Основная еда – это зачастую булочки на пару, а также цветочные рулетики на пару и булочки с фасолью. Некоторые умелые хозяйки экспериментируют и используют фантазию: изготавливают булочки в виде маленьких кроликов с красными глазами, милых маленьких ежиков, наивных маленьких медвежат и т.д. По виду основных продуктов питания можно заметить ум и трудолюбие хозяйки.

Далее переходим к заключению «Тридцать ночей крутят» – долгожданная новогодняя ночь. Вечером люди надевают праздничные костюмы, пробуют вкусную еду и вино и празднуют приход нового года самым радостным образом. Слово «скручивание» используется для описания счастливого состояния людей.

«Выгибать руки в первый день Лунного Нового года» – народ называет праздник Весны Новым годом, а «выгибать руки» – это описание новогодних поздравлений. Утром первого дня Лунного Нового года не только члены семьи поздравляют друг друга с Новым годом, но и соседи также рассылают поздравления, особенно молодому поколению следует проявлять инициативу поздравления с Праздником Весны старших.

Из вышеописанного процесса видно, что весь подготовительный период наполнен сильной атмосферой китайского Нового года, переполненной радостью и приверженностью традициям. Сейчас уровень жизни людей претерпел колоссальные изменения, и каждый день похож на празднование Нового года. С течением времени сознание людей продолжает изменяться, а вместе с этим обновляется и способ празднования. Однако добрые пожелания воссоединения и способы празднования Нового года не изменились и сохранились до сих пор. По традиции при-

нято есть жареные рисовые лепешки на седьмой и восьмой день, белый рис – на девятый и десятый день, кашу с восемью сокровищами – на 11-й и 12-й день, суп и шарики – 13-го и 14-го числа, юаньсяюань – пятнадцатого числа первого месяца. Рыба в канун Нового года значит больше, чем среди года; курица в первый день Праздника Весны означает удачу; важным считается проводить новогодние завихрения (не спать всю ночь: праздновать всю ночь без отдыха). Скручивание призывает людей к выходу на улицу для участия в развлекательных мероприятиях в первый день Лунного Нового Года. Скручивание Янко является народным обычаем, распространенным на северо-востоке страны. Другие обычаи – огонь в тридцатую ночь, свет в пятнадцатую (в старые времена каждая семья зажигала костер в канун Нового года, сидя вокруг Шоу Суи), Праздник фонарей 15-го числа первого лунного месяца (все домочадцы должны повесить фонари и наслаждаться их светом). После рисового застолья, незадолго до китайского Нового года, все начинают готовиться к Празднику Весны. Принято есть пельмени в первый день нового года, а блюдо юаньсяо – в пятнадцатый день первого лунного дня месяца (это обычай на обширных территориях севера страны, который каждый год символизирует воссоединение, а дни проходят намного вкуснее). Принято не выходить на улицу в первый день нового года, а начать навещать родственников на второй день (имеется в виду обычай взаимных новогодних поздравлений во время праздника Весны в Китае). Во время традиционного Праздника Весны народность хань и большинство этнических меньшинств в нашей стране проводят различные праздничные мероприятия в богатой и красочной форме с ярко выраженными национальными чертами.

Как видно, Праздник Весны или Нового года затрагивает всю нацию, уходит корнями в древность, и, несмотря на современные изменения, люди также привержены традициям, соблюдают и применяют их в наши дни. Новогодние поговорки и пословицы помогают людям помнить, чтить и сохранять свою культуру, передавать ее новому поколению.

#### *Список литературы*

1. Го Чунлинь. Интеграция китайских пословиц Хэйлуцзян, том [G] / главный редактор Го Чунлинь. – Пекин : опубликовано Китайским центром ISBN, 2007.
2. Ли Чжэньцзе. Уйгурские пословицы и анализ культуры [D] : магистерская диссертация

Синьцзянского педагогического университета / Ли Чжэньцзе. – 2008.

3. Ван Цзяньчжун. Китайская народная культура [М] / Ван Цзяньчжун. – Пекин : Издательство Пекинского педагогического университета, 2010.

4. Ян Чжэньлань. Фольклорные слова и национальный колорит / Ян Чжэньлань // Фольклорные исследования. – 2003 (02).

5. Ладисова, О.В. Весна в русском паремиологическом пространстве на фоне китайского языка / О.В. Ладисова, Лю Ян // Глобальный научный потенциал. – СПб. : ТМБпринт. – 2022. – № 12(141). – С. 260–264.

#### *References*

1. Go Chunlin. Integraciiia kitaiskikh poslovitc Kheiluntczian, tom [G] / glavnyi redaktor Go Chunlin. – Pekin : opublikovano Kitaiskim tcentrom ISBN, 2007.

2. Li Chzhentcze. Uigurskie poslovitcy i analiz kultury [D] : magisterskaia dissertaciiia Sintczianskogo pedagogicheskogo universiteta / Li Chzhentcze. – 2008.

3. Van Tczianchzhun. Kitaiskaia narodnaia kultura [M] / Van Tczianchzhun. – Pekin : Izdatelstvo Pekinskogo pedagogicheskogo universiteta, 2010.

4. Ian Chzhenlan. Folklornye slova i natsionalnyi kolorit / Ian Chzhenlan // Folklornye issledovaniia. – 2003 (02).

5. Ladisova, O.V. Vesna v russkom paremiologicheskom prostranstve na fone kitaiskogo iazyka / O.V. Ladisova, Liu Ian // Globalnyi nauchnyi potencial. – SPb. : TMBprint. – 2022. – № 12(141). – С. 260–264.

© О.В. Ладисова, Лю Ян, 2023

## РЕЧЕВОЕ МАНИПУЛИРОВАНИЕ ЭТОФИЗИОЛОГИЧЕСКОЙ МИШЕНЬЮ «БЕЗОПАСНОСТЬ» В РАМКАХ КАТЕГОРИИ «СВОИ/ЧУЖИЕ»

*Ключевые слова:* манипуляция; речевая манипуляция; этофизиологическая мишень манипуляции; политический дискурс; предвыборный дискурс.

*Аннотация:* Задачей данной статьи является глубокий анализ предвыборных речей кандидата на пост главы США Дональда Трампа. Цель статьи состоит в выявлении и анализе языковых механизмов речевого воздействия на этофизиологическую мишень «безопасность» в категориальном параметре «свои/чужие». В ходе анализа используется метод переводческого, контекстуального анализа. В результате проведенного исследования подтверждается основная гипотеза о целенаправленном отборе речевых средств, направленных на актуализацию чувства страха в сознании массового реципиента.

Постоянные изменения во всех сферах человеческой жизни, отражаясь в языке, дают бесчисленные возможности для исследователя изучить все новые аспекты широкого спектра языковых проблем. В данной статье нам видится актуальным рассмотреть предвыборный дискурс с точки зрения категориального лингвополитического параметра [1, с. 72]. В своем исследовании мы проанализировали главные категориальные свойства политических текстов, которые реализуют дискурс политика. Изучаемые параметры включают категорию «свои/чужой», категорию политической асимметрии в международном сообществе, а также категорию лидерства в однополярном мире. Согласно нашим наблюдениям, лингвистические прецеденты указанных кате-

горий зачастую взаимодействуют между собой, устанавливая контактные связи в рамках текста [2, с. 19]. В данной статье приводится анализ механизмов взаимодействия озвученных выше параметров на примерах, взятых из электоральных обращений к общественности Д. Трампа, отражающих отношения Америки с Израилем.

Одну из главных возможностей продемонстрировать особое отношение к Израилю Д. Трамп использовал во время своего выступления на конференции американо-израильского комитета по общественным связям в Вашингтоне (*the AIPAC Policy Conference in Washington*). Д. Трамп выразил свою однозначно благосклонную и дружественную позицию к Израилю. Политик явно относит Израиль к лагерю «своих». Объявляя Израиль незащищенной на Ближнем Востоке страной, политик манипулирует им, обещая покровительство и поддержку со стороны США. Выделенные нами фрагменты речи Д. Трампа доказывают причастность Израиля к «своим» странам.

Дружба Америки и Израиля, которая длится много лет, подчеркнута в обращении лексемой “*lifelong*”. При этом политик также называет себя истинным другом этой страны, стремясь проявить свое намерение поддерживать Израиль и впредь при своем президентстве: «...*as a lifelong supporter and true friend of Israel*» [3]. Данный пример выражает намерение политика строить дружественные связи между странами.

В работе с единомышленниками на мировой арене важно иметь схожие взгляды на решение общих проблем. Одной из таких проблем для обеих стран является проблема терроризма. Террористические акты в Нью-Йорке в 2001 г.

и в секторе Газа в 2004 г. послужили поводом для объединения двух стран в борьбе с терроризмом. Перлокутивный эффект, направленный на актуализацию чувств сострадания, солидарности и поддержки народа Израиля, достигается благодаря упоминанию об отправке своего самолета в качестве поддержки миссии, организованной правительством США: «*In 2001 the attacks on all of us, attacks that perpetrated and they were perpetrated by the Islamic fundamentalists, Mayor Giuliani visited Israel to show solidarity with terror victims. I sent my plane...*» [4].

О поддержке Израиля говорит и тот факт, что в 2004 г. во время ожесточенных боев в секторе Газа политик возглавил парад. Тем самым, рискуя собственной жизнью, Д. Трамп выразил честь и свою поддержку Израилю. Политику было важно быть со своими союзниками в этот сложный момент для Израиля: «... *I was the grand marshal of the 40th Salute to Israel parade. It was a very dangerous time for Israel. I did not. I took the risk and I'm glad I did*». Для будущего президента Америки данный шаг проявляет значимость Израиля как близкого партнера на международной арене.

В микротексте политик изображает Израиль стратегическим союзником, образ которого усилен лексемами с положительной коннотацией (*ally, unbreakable friendship, cultural brother*), повтор притяжательного местоимения (*our*) вновь подчеркивает принадлежность Израиля к «своим» странам: «*I came here to speak to you about where I stand on the future of American relations with our strategic ally, our unbreakable friendship and our cultural brother, the only democracy in the Middle East, the State of Israel*» [4].

Понимая, что нерешенная проблема безопасности Израиля остро стоит перед властями страны, как и решение вопроса международной безопасности, Д. Трамп уделяет этому особое внимание. Манипулируя массовым сознанием реципиента, США окружает себя странами-единомышленниками для борьбы с Ираном – страной лагеря «чужих». Видя в Израиле надежного партнера в вопросе безопасности, Д. Трамп предостерегает власти Израиля от прямых конфликтов с Ираном, угрожая разрабатываемым в этой стране ядерным оружием. Также, очевидно, одна из основных целей США – сохранить бескомпромиссную однополярность на международной арене, где только Америка может быть лидером. Одним из пунктов обсуждения стало

ядерное соглашение, которое заключили США и Иран, согласно которому Иран должен был снизить производство ядерного оружия. Но, по заверению Д. Трампа, это соглашение временно и способно лишь ненадолго оттянуть время перед еще более серьезной ядерной угрозой: «...*it places limits on its military nuclear program for only a certain number of years*» [4]. Иран не станет выполнять условия договора и спустя время только увеличит производство ядерного оружия. Анафорический повтор определения с отрицательной коннотацией (*terrible*) еще более усиливает эмоциональный накал вокруг реальной ядерной угрозы. Политик выделяет Израиль как одну из первых стран, которой угрожает оружие Ирана, в речи это реализуется с помощью уточнения „*especially for Israel*”.

Д. Трамп также говорит о террористах Ирана, чья угроза нападения на Израиль возрастает со стороны Сирии. Кроме этого, оратор представляет Иран пропагандистом радикального ислама («*Iran is supporting Hamas, and Islamic Jihad*») [4]. В настоящее время упоминание радикального ислама стало прецедентом, вызывающим ассоциации с террористическими группировками. Д. Трампу также известно о вознаграждении палестинцев за совершение терактов, а также за уничтожение домов палестинских террористов: «*THEY! In the West Bank, they're openly offering Palestinians 7,000 dollars per terror attack and 30,000 dollars for every Palestinian terrorist home that's been destroyed, a deplorable, deplorable situation*» [4]. Местоимение “*they*” реализует противопоставление “*us – they*”, где палестинцы относятся к лагерю бескомпромиссных врагов.

Нарастанию напряженности и эмоциональности речи способствует убеждение Д. Трампа об испытаниях баллистических ракет Ирана с потенциальной мощностью поражения целей не только в Израиле, но и в Европе и Америке. Стремясь вызвать еще большее доверие, оратор в конце этой части обращения использует глагол “*believe*”: «*Iran has ballistic missiles... to intimidate not only Israel...to frighten Europe and someday maybe hit even the United States... we're not letting it happen to Israel, believe me*» [4].

«Израиль должен быть стерт с лица Земли» – именно эти слова, написанные на древнееврейском языке, могли наблюдать израильтяне на ракетах врага. Упоминание Д. Трампом об этом можно считать одним из самых эффективных и эмоциональных приемов в стратегии запугива-

ния: «...*painted on those missiles in both Hebrew were the words “Israel must be wiped off the face of the Earth”*» [4]. Напоминание об этом факте, очевидно, вызовет чувства глубокого страха, тревоги и затронет инстинкт самосохранения. Цель оратора – посеять панику, страх и безысходность в сознание массового реципиента. Однако Дональд Трамп представляет себя гарантом безопасности Израиля («*You can forget that*»).

Таким же эмоциональным можно считать высказывание политика о палестинском терроризме. Д. Трамп сравнивает деятельность палестинцев с ударом ножом “*stab*” (*to stab – to push a knife into someone* [3]): «...*every day they're stabbing Israelis and even Americans*». Кандидат вспоминает случай, когда вооруженный ножом палестинец на улице убил участника военных действий в Ираке и Афганистане. Д. Трамп видит в Израиле союзника в борьбе с терроризмом вместе. Со своей стороны оратор обещает установить мирную жизнь в регионе, подчеркивая свои заверения повтором лексемы “*rise*” в сочетании с усилительными наречиями со значением «действительно» и «значительно» (*really rise and rises exponentially*): «...*when the United States stands with Israel, the chances of peace really rise and rises exponentially*» [4].

После избрания Д. Трампа в президенты США политик высказался о переносе посольства США в Иерусалим. Идеи Трампа вызвали бурную реакцию среди общественных деятелей и в СМИ. Непоколебимость своих планов оратор выражает с помощью лексемы “*capital*” в сочетании с экспрессивным атрибутом “*eternal*” («вечный, неизменный, исконный»). Отметим, что о переносе посольства США в Израиль говорили и предшественники Д. Трампа. Однако никто не реализовал данный план. Безусловно,

Д. Трамп стремится оказать глубокое влияние и вызвать еще большее доверие к нему и к его стране. Речь оратора настолько выразительна и образна, что, говоря об отношениях Америки и Израиля, Израиль называется самым надежным и близким партнером в международном сообществе: «...*there is no daylight between America and our most reliable ally, the State of Israel*» [4]. С помощью метафоры политик подчеркивает неразрывность политических и дружественных связей между странами.

Д. Трамп готов взять на себя ответственность за переговоры с палестинцами и дальнейшее решение внешней проблемы безопасности Израиля, поскольку страны соединяет вовеки нерушимая связь: «...*the bond between the United States and Israel is absolutely totally unbreakable. ...able to stop the terror being committed on a daily basis against Israel*» [4].

В завершении своего выступления Д. Трамп открыто заявляет о своей любви к Израилю и о личных связях с этой страной, не раз употребляя анафорический повтор глагола “*love*”: «*I love the people in this room. I love Israel. I love Israel. My daughter Ivanka is about to have a beautiful Jewish baby*» [4]. Слова политика о скором рождении внука вновь подчеркивают тесные, почти родственные связи с Израилем.

Таким образом, речь Дональда Трампа подтверждает и усиливает намерение политика сделать Израиль одним из своих самых надежных союзников на Ближнем Востоке. Кандидат на пост главы США использует широкий спектр языковых средств для достижения перлокутивного эффекта. Стоит отметить, что благодаря языковым инструментам Д. Трампу удается оказать необходимое речевое манипулирование и достичь своей цели.

#### Список литературы

1. Красных, В.В. Свой среди чужих: миф или реальность? / В.В. Красных. – М. : Гнозис, 2004. – 375 с.
2. Чанышева, З.З. Этологические аспекты управления массовым поведением / З.З. Чанышева // Политическая лингвистика. – 2020. – № 1(79). – С. 18–28.
3. Cambridge Dictionary Online [Электронный ресурс]. – Режим доступа : <http://www.cambridge.org> (дата обращения: 26.11.2022).
4. Donald Trump Remarks at the AIPAC Policy Conference in Washington, DC [Электронный ресурс]. – Режим доступа : <http://www.presidency.ucsb.edu/ws/index.php?pid=116597> (дата обращения: 28.11.2022).



*References*

1. Krasnykh, V.V. Svoi sredi chuzhikh: mif ili realnost? / V.V. Krasnykh. – М. : Gnozis, 2004. – 375 s.
2. Chanyшева, Z.Z. Etologicheskie aspekty upravleniia massovym povedeniem / Z.Z. Chanyшева // Politicheskaia lingvistika. – 2020. – № 1(79). – S. 18–28.
3. Cambridge Dictionary Online [Elektronnyi resurs]. – Rezhim dostupa : <http://www.cambridge.org> (data obrashcheniia: 26.11.2022).
4. Donald Trump Remarks at the AIPAC Policy Conference in Washington, DC [Elektronnyi resurs]. – Rezhim dostupa : <http://www.presidency.ucsb.edu/ws/index.php?pid=116597> (data obrashcheniia: 28.11.2022).

© А.А. Полякова, 2023

## СПЕЦИФИКА МУЗЫКАЛЬНЫХ МЕТАФОР В РОМАНЕ Э. БЕРДЖЕССА «ЗАВОДНОЙ АПЕЛЬСИН»

*Ключевые слова:* музыкальная метафора; стилистические фигуры; стилистическое окружение; жаргонизм.

*Аннотация:* Цель данной статьи – выявить особенности употребления музыкальных метафор в романе Э. Берджесса «Заводной апельсин». Поставленная цель предполагает решение следующих задач: выделить и проанализировать музыкальные метафоры в исследуемом романе; описать специфику структуры музыкальных метафор в романе; охарактеризовать способы стилистического окружения данных метафор; определить роль подобной специфики музыкальных метафор в раскрытии образа главного героя. В результате исследования было обнаружено, что музыкальные метафоры в романе Э. Берджесса «Заводной апельсин» отличаются разнообразной структурой. Большинство метафор являются оригинальными, при этом они могут быть простыми и развернутыми. Анализируемые музыкальные метафоры пронизаны жаргонизмами и созданным специально для данного романа словарем «надсат». Они могут функционировать в качестве гиперболы и антитезы, а также осложняться стилистическими фигурами на лексическом (антономазией, аллюзией, синестезией) и фонетико-ритмическом (аллитерацией, звукоподражанием, повторами) уровнях. Полагаем, что подобные музыкальные метафоры позволяют передать непростой внутренний мир подростка. Несмотря на отрицательные черты, Алекс чувствует и понимает музыку: в его воображении возникают сложные и яркие образы. Вероятно, писатель дает читателю понять, что у Алекса не все потеряно: у него есть чувство прекрасного, а значит, он может измениться в лучшую сторону.

Роман «Заводной апельсин» – наиболее известное произведение английского писателя Э. Берджесса. Он написал его в 1962 году после того, как врачи обнаружили у него опухоль мозга, объявив, что ему осталось жить не больше года.

Роман состоит из трех частей. В первой части писатель знакомит читателя с пятнадцатилетним подростком Алексом и его друзьями. Вместе они грабят, насилуют, убивают до тех пор, пока Алекса не задерживает полиция. Его сажают в тюрьму на 14 лет. Во второй части описывается, как Алекс проводит два года в тюремном заключении. Неожиданно он получает возможность выйти на свободу: амнистию обещают любому, кто согласится провести над собой эксперимент. Алекс соглашается. Ему вводят препараты и заставляют смотреть фильмы, в которых показывают изнасилования, драки, убийства, и все это сопровождается звучанием классической музыки. После такого «лечения» Алекс становится неспособным не только на насилие, но и на восприятие музыки, что причиняет ему невыносимые страдания. В третьей части романа Алекса освобождают из тюрьмы. Он возвращается домой, но обнаруживает, что родители от него отказались. Алекс решает покончить жизнь самоубийством и идет в библиотеку, чтобы узнать, как это сделать. На пути ему встречаются его прежние жертвы и их родственники, которые жестоко мстят подростку за прошлое. Алекс выбрасывается из окна и получает множество травм, в результате чего все привитые ему рефлексы в результате эксперимента пропадают, но вместе с тем у него наблюдается отсутствие желания разрушать.

Известно, что Э. Берджесс был не только писателем, но и музыкантом. Он успешно сочинял симфонии, балеты и оперы. Музыкальный талант писателя накладывает отпечаток на сюжет

романа «Заводной апельсин», который пронизан музыкальными образами и метафорами. Главный герой, несмотря на свою жестокость, любит слушать классическую музыку, особенно его вдохновляет Симфония № 9 Л.В. Бетховена. При этом музыка в романе выступает в качестве как сферы-магнита, так и сферы-источника. Следует отметить, что музыкальные метафоры довольно часто используются англоязычными писателями для раскрытия внутреннего мира героя [2]. Такие метафоры отличаются сложной структурой и стилистическим окружением.

Цель данной статьи – выявить особенности употребления музыкальных метафор в романе Э. Берджесса «Заводной апельсин». Поставленная цель предполагает решение следующих задач:

- 1) выделить и проанализировать музыкальные метафоры в исследуемом романе;
- 2) описать специфику структуры музыкальных метафор в романе;
- 3) охарактеризовать способы стилистического окружения данных метафор;
- 4) определить роль подобной специфики музыкальных метафор в раскрытии образа главного героя.

Как было указано выше, в романе «Заводной апельсин» Э. Берджесс обращается к различным музыкальным метафорам, которые обнаруживают довольно специфические черты. Рассмотрим их подробно.

Музыкальные метафоры в исследуемом романе отличаются разнообразной структурой. Большая часть метафор являются оригинальными. Такие метафоры могут быть простыми и развернутыми.

Простая оригинальная метафора позволяет представить музыку как человека, а Алекса – как неодушевленный предмет. Музыка образно «затачивает» главного героя, обостряя его чувства. Ср.:

*Music always sort of sharpened me up...* [1, p. 61].

Движение музыки вверх в рамках диапазона репрезентируется Алексом как поднятие к самой высокой башне. Ср.:

*...the music, which was one movement only, rose to the top of its big highest tower...* [1, p. 50].

Оригинальные развернутые метафоры могут быть построены на самых неожиданных ассоциациях. Например, звучащая песня в баре доставляет подросткам настолько приятные

ощущения, что они воспринимают ее как кусок горячего мяса, который преподнесли им на тарелке. Ср.:

*But old Dim, as soon as he'd slooshied this dollop of song like a lomtick of redhot meat plonked on your plate...* [1, p. 42].

Стертые метафоры, как правило, свойственны обыденной речи, но иногда встречаются и в художественных произведениях. Так, звучащая музыка как будто то льется потоком, то в ней слышатся звуки, похожие на взрыв. Ср.:

*The music was still pouring in all brass and drums...* [1, p. 236].

*...the music blasting away to my left...* [1, p. 236].

Но даже стертые метафоры в исследуемом романе могут осложняться. Так, полицейские воспринимают лживые слова Алекса как пение птицы-коноплянки. При этом наблюдаем наложение одной метафоры на другую: с одной стороны, звуки птицы – это пение, с другой стороны, этому пению уподобляется речь Алекса. Ср.:

*'Sings like a linnet,' said the top rozz, sneery* [1, p. 99].

На структуру музыкальных метафор накладывается особое стилистическое построение романа. Э. Берджесс создал специфический словарь хулиганов, представляющий смесь русского, немецкого, французского и упрощенного английского языков, так называемый «надсат». Во многих случаях русские слова транслитерируются английскими буквами. Следовательно, часть музыкальных метафор, которые употребляют подростки, включают подобные жаргонизмы. Так, басовые струны способны метафорически говорить, что реализуется в соответствующем глаголе русского языка (*govoreet*). Ср.:

*The bass strings like govoreeting away from under my bed at the rest of the orchestra* [1, p. 66].

Певица напоминает Алексу птицу (*ptitsa*). Ср.:

*'You understand about that tolchok on the rot, Dim. It was the music, see. I get all bezoomny when any veck interferes with a ptitsa singing, as it might be* [1, p. 45].

Размахивающий руками (*rookers*) продавец представлен как дирижер. Ср.:

*And with like big conductor's rookers beating time he went to get it* [1, p. 63].

В романе Э. Берджесса «Заводной апельсин» музыкальные метафоры часто функционируют в качестве различных стилистических фигур либо

осложняются дополнительными стилистическими средствами. Так, музыкальная метафора представлена в виде гиперболы: Алексу кажется, что у пьяного человека, пытающегося подпевать песню и издающего при этом непонятные звуки, в кишках звучит целый оркестр. Данная метафора осложняется звукоподражательными словами и повторами: *to howl, blerp blerp*. Ср.:

*When we got outside of the Duke of New York we viddied by the main bar's long lighted window, a burling old pyahnitza or drunkie, howling away at the filthy songs of his fathers and going blerp blerp in between as though it might be a filthy old orchestra in his stinking rotten guts* [1, p. 22].

Метафора-гипербола находит место в выражении *to rang the collocol* – «позвонить в колокольчик при вызове официанта в баре». Колокольчик метафорически становится большим колоколом. Ср.:

*So we rang the collocol and brought a different waiter in this time and we ordered beers with rum in...* [1, p. 19–20].

Музыкальная метафора-антитеза позволяет показать отношение Алекса к звучащим инструментам через образы духов: ангельские трубы вызывают положительные эмоции, тогда как дьявольские тромбоны – отрицательные. Полагаем, что в данном примере просматривается отсылка к библейскому сюжету о семи ангелах с трубами как предвестниках страшного суда. Ср.:

*I said, "and hear all proper. Hear angel trumpets and devil trombones. You are invited"* [1, p. 64].

Музыкальные метафоры в романе осложняются аллюзивными вкраплениями: упоминаются имена всемирно известных композиторов (Л.В. Бетховен, И.С. Бах, Г.Ф. Гендель, В.А. Моцарт, Дж. Плаутус и др.) и названия их произведений. Так, во время тюремного заключения в голове Алекса звучит «Ода Радости» из Симфонии № 9 Л.В. Бетховена. Музыкальное звучание становится антропоморфным: мелодия образно распевает песни. Ср.:

*And the tune of the Joy ode in the Ninth was singing away real lovely and horrorshow within* [1, p. 103].

Грозное лицо Л.В. Бетховена на обложке пластинки как будто поражено молнией. Ср.:

*Andy was back real skorry, waving the great shiny white sleeve of the Ninth, which had on it, brothers, the frowning beetled like thunderbolted litso of Ludwig van himself* [1, p. 63].

Музыкальная метафора может сопровождаться антономазией. Так, звучащие отрывки из произведений И.С. Баха воспринимаются Алексом как кусочки. При этом имя композитора используется вместо названия музыкального произведения. Ср.:

*While the stereo played bits of lovely Bach I closed my gazzies and viddied myself helping in...* [1, p. 113].

Синестезия усиливает эффект музыкальных метафор, позволяя сделать звучание более осязаемым. Так, Алекс слушает на пластинке новый концерт для скрипки с оркестром Дж. Плаутуса в исполнении О. Чурилоса с филармоническим оркестром. Тембры музыкальных инструментов передаются через неординарные развернутые музыкальные метафоры с элементами синестезии: тромбоны «хрустят» красно-золотистым цветом; звуки труб воспринимаются как серебряное пламя; ударные издают звуки то катающегося объекта внутри самого Алекса, то хрустящей конфеты, то грома; соло скрипки рассматривается как сплетенная из металлических нитей птица и вино, льющееся из космической ракеты; звуки остальных струнных инструментов репрезентируются как клетка из шелковых нитей; звуки флейты и гобоя подобно вину и червям из пластины метафорически вонзаются в «тягучую конфету» основной темы из золота и серебра. Синестетические характеристики посредством сплетенных зрительных, вкусовых и тактильных образов позволяют передать не только звучание музыки, но и то, как его воспринимает главный герой. Ср.:

*The trombones crunched redgold under my bed, and behind my gulliver the trumpets three-wise silverflamed, and there by the door the timps rolling through my guts and out again crunched like candy thunder. Oh, it was wonder of wonders. And then, a bird of like rarest spun heavenmetal, or like silvery wine flowing in a spaceship, gravity all nonsense now, came the violin solo above all the other strings, and those strings were like a cage of silk around my bed. Then flute and oboe bored, like worms of like platinum, into the thick thick toffee gold and silver* [1, p. 49].

Часто встречаются сленговые и разговорные рифмующиеся выражения, которые построены на аллитерации. *Hound-and-horny* в значении «похотливая» характеризует популярную песню, придавая музыке антропоморфные черты, некоторый ритм и негативную коннотацию. Ср.:

...I was like carried to the old wheelchair and taken back to my malenky bedroom, the under-veck who wheeled me singing away at some hound-and-horny popsong [1, p. 151].

Аналогично используется синестетическая метафора *vonny cally*. Вероятно, Алекс не был большим поклонником поп-музыки. Ср.:

...One white-coated veck strapped my gulliver to a like head-rest, singing to himself all the time some vonny cally pop-song [1, p. 142].

Движение голоса (*goloss*) исполнителя в рамках диапазона передано через ориентационные метафоры: голос может образно двигаться внутри бара, улетать к потолку и устремляться вниз. Данный метафорический образ осложняется звукоподражательным глаголом *whizz* («проноситься со свистом»), что помогает представить быстрый темп мелодии. Ср.:

The singer's goloss was moving from one part of the bar to another, flying up to the ceiling and then swooping down again and whizzing from wall to wall [1, p. 9].

Таким образом, музыкальные метафоры в романе Э. Берджесса «Заводной апельсин» отли-

чаются сложной структурой и стилистическим окружением. Большинство музыкальных метафор являются оригинальными. Музыкальные метафоры пронизаны жаргонизмами и созданным специально для данного романа словарем «надсат». Они могут функционировать в качестве гиперболы и антитезы, а также осложняться стилистическими фигурами на лексическом (антономазией, аллюзией, синестезией) и фонетико-ритмическом (аллитерацией, звукоподражанием, повторами) уровнях. Полагаем, что подобные музыкальные метафоры позволяют передать непростой внутренний мир подростка. Несмотря на отрицательные черты, Алекс обладает музыкальным вкусом: он тяготеет к классике и испытывает отвращение к поп-музыке. Он чувствует и понимает музыку: в его воображении возникают сложные и яркие образы. Главный герой наделяет музыкальными ассоциациями повседневные события. Вероятно, писатель дает читателю понять, что у Алекса не все потеряно: у него есть чувство прекрасного, а значит, он может измениться в лучшую сторону, что и происходит в конце романа.

#### Список литературы

1. Берджесс, Э. A Clockwork Orange = Заводной апельсин: книга для чтения на английском языке / Э. Берджесс. – Москва : КАРО; Санкт-Петербург : Корона-принт, 2007. – 288 с.
2. Камышева, О.С. Внутренний мир ребенка через призму метафор со сферой-магнитом «Музыка» в романе Т. Капоте «Другие голоса, другие комнаты» / О.С. Камышева // Глобальный научный потенциал. – СПб. : ТМБпринт. – 2021. – № 11(128). – С. 167–172.

#### References

1. Berdzhess, E. A Clockwork Orange = Zavodnoi apelsin: kniga dlia chteniia na angliiskom iazyke / E. Berdzhess. – Moskva : KARO; Sankt-Peterburg : Korona-print, 2007. – 288 s.
2. Kamysheva, O.S. Vnutrennii mir rebenka cherez prizmu metafor so sferoi-magnitom «Muzyka» v romane T. Kapote «Drugie golosa, drugie komnaty» / O.S. Kamysheva // Globalnyi nauchnyi potencial. – SPb. : TMBprint. – 2021. – № 11(128). – S. 167–172.

© О.С. Камышева, 2023

УДК 811.112.2

*Д.А. САЛИМЗАНОВА, К.И. ВИЛЬДАНОВА, Л.Р. САДЫКОВА, И.Ф. ШАФИГУЛИНА**Набережночелнинский институт – филиал ФГАОУ ВО «Казанский (Приволжский) федеральный университет», г. Набережные Челны*

## ЖАНР ТРАВЕЛОГ КАК ОБЪЕКТ ЛИНГВИСТИЧЕСКОГО ИССЛЕДОВАНИЯ

*Ключевые слова:* травелог; дискурс; сопоставление слов и словосочетаний; литература путешествий; обзор научной литературы; английский язык; русский язык.

*Аннотация:* Исследование посвящено вопросу изучения развития и функционирования жанра «травелог» в русле теории дискурса, лингвокультурологии и функциональной стилистики английского и русского языков. Литература путешествий, травелог в последние годы все больше интересуют исследователей. Это обусловлено неоспоримым усилением влияния документальной литературы в современной словесности. При этом ясно, что тенденция эта берет начало в литературном процессе вековой давности – переменах, происходивших на рубеже веков и в период между двумя мировыми войнами. Практическая ценность исследования заключается в том, что полученные результаты могут дать более широкое представление о жанре «травелог», поскольку в настоящей работе нами был проведен анализ отечественных и зарубежных научных работ, посвященных теме изучения жанра «травелог».

Актуальность темы обусловлена неугасаемым интересом человечества к сфере путешествий, связанной, прежде всего, с освоением пространства и с поиском своего «я» в этом пространстве. Несмотря на активное развитие теории дискурса, многие дискурсивные жанры, в частности жанр «травелог», остаются малоизученными в синхроническом и диахроническом аспектах.

Обращение к жанру «травелог» в рамках научных работ в настоящее время проводится с различных позиций: установлены и описаны его функциональные признаки [1], нарративные

стратегии [2], раскрыты аксиологические и содержательные характеристики этого понятия [3].

В российской лингвистике термин «травелог» появился сравнительно недавно, заменив русские определения «путевые заметки, очерки, записки, дневники» [4; 5], тогда как в зарубежной лингвистике данный термин имеет долгую историю.

В широком смысле под травелогом понимают литературу путешествий, то есть все возможные жанры, объединенные тематически. Нередко травелогом называют путевые заметки, роман, письмо, дневник, даже путеводитель и описания туристов [6].

В работе О.В. Мамуркиной «Травелог в русской литературной традиции: стратегия текстопорождения» жанр текста «травелог» был проанализирован исключительно с точки зрения литературного анализа, были определены основные векторы развития жанра, источники возникновения, а также разновидности развития в рамках генетики, где автор приходит к выводу о продуктивности форм текстопорождения этого жанра.

А.А. Плавина в своей работе «Жанрово-стилистические характеристики англоязычного травелога в динамическом аспекте» определяет конститутивные признаки жанра «травелог», раскрывает динамику дискурсивных практик исторических разновидностей травелога в английской лингвокультуре, описывает жанрово-стилистические особенности этого понятия и специфику языковых средств, типичных для исследуемых разновидностей жанра в историческом периоде [7].

Н.М. Боровкова в своем исследовании анализирует и выявляет жанровые особенности туристического путеводителя и географического травелога, в результате приходит к выводу о существенном различии жанров по ряду призна-

ков и доказывает, что тревелог и путеводитель являются разными литературными жанрами [8].

Нами был изучен ряд работ, посвященных описанию жанра «тревелог» с точки зрения его литературной природы [9; 10]. Также нами был проанализирован и изучен ряд исследований, посвященных вопросу изучения туристического дискурса.

Э.Ю. Новикова в своей докторской диссертации рассматривает туристический дискурс в фокусе межкультурной коммуникации, где фокус смещается на переводчика как агента дискурса, дискурсивной личности, способной моделировать, трансформировать международный туристический дискурс и создавать новое транскультурное дискурсивное пространство [11].

Особый интерес исследователей в этой сфере привлекает развитие туристического дискурса в сфере интернет-ресурсов.

Таким образом, в основу диссертационного исследования И.Д. Волковой («Глобализация и локализация как векторы развития туристического интернет-дискурса: на материале русского, английского и французского языков») положена

гипотеза о том, что в настоящее время развитие туристического интернет-дискурса, сформировавшегося под воздействием ряда цивилизационных и прагматических факторов, происходит под влиянием взаимосвязанных процессов глобализации и локализации [12].

Современный туристический интернет-дискурс рассматривается с точки зрения его коммуникативной стратегии и категории персуазивности, в том числе и на материале французского языка, его лингвоаксиологической параметризации в рамках предметной сферы «культурное наследие» [13]; дискурс сферы туризма был подробно изучен в его прагматическом и лингвистическом аспектах [14], лингвокультурных ценностях, отраженных в общении [15].

Вместе с тем недостаточно исследованной, на наш взгляд, остается эволюция жанра англоязычного и русскоязычного текстов жанра «тревелог», обусловленная развитием технологий и средств массовой коммуникации на практическом материале сетевых печатных изданий, а также статей трэвел-журналистов и трэвел-блогеров, телевизионных реалити-шоу.

#### *Список литературы*

1. Романова, К.С. Тревелог: движение к себе или бегство от себя? Ментальные особенности и культурное разнообразие / К.С. Романова // Дискурс-Пи. – Екатеринбург : ИД Дискурс-Пи, 2015. – № 1(18). – С. 129–133.
2. Мамуркина, О.В. Тревелог в русской литературной традиции: стратегия текстопорождения / О.В. Мамуркина / Филологические науки. Вопросы теории и практики. – Тамбов : Грамота, 2013. – № 9(27). – Ч. 1. – Ст. 2. – С. 110–113.
3. Савина, Н.В. Литературный тревелог как новый экскурсионный тренд / Н.В. Савина / Современные тенденции развития международного туризма // БГУ. – Минск : Изд-ва БГУ, 2018. – С. 161–168.
4. Радищев, А.Н. Избранные произведения / А.Н. Радищев. – М.–Л. : Гослитиздат, 1949.
5. Карамзин, Н.М. Письма русского путешественника / Н.М. Карамзин. – Ленинград, 1984. – 382 с.
6. Kinsley, Z. Travelogues, Diaries, Letters / Z. Kinsley // The Cambridge History of Travel Writing. – 2019. – P. 408–422.
7. Плавина, А.А. Жанрово-стилистические характеристики англоязычного тревелога в динамическом аспекте : дисс. ... к.ф.н. / А.А. Плавина. – Волгоград, 2019. – 184 с.
8. Боровкова, Н.М. Географический тревелог и туристический путеводитель: жанровые отличия / Н.М. Боровкова. – Екатеринбург : Изд-во УРФУ им. Б.Н. Ельцина, 2017. – С. 19–24.
9. Львова, О.В. Рассказ о путешествии: формы литературной рецепции тревелога / О.В. Львова // Филологические науки. Вопросы теории и практики. – 2016. – № 9(3). – С. 38–40.
10. Рыжикова, М.Д. Социолитературный анализ коммуникативных стратегий американских рекламных экскурсионных проспектов / М.Д. Рыжикова // Материалы Первой международной научно-практической конференции. – М. : МГПУ; Языки Народов Мира, 2016. – С. 382–387.
11. Новикова, Э.Ю. Жанровые, ценностные и транслатологические характеристики международного туристического дискурса в немецкой и русской лингвокультурах : диссертация ... д.ф.н. / Э.Ю. Новикова; ФГБОУ ВО «Башкирский государственный университет». – 2019. – 497 с.

12. Волкова, И.Д. Глобализация и локализация как векторы развития туристического интернет-дискурса (на материале русского, английского и французского языков) : дисс. ... к.ф.н. / И.Д. Волкова; ФГАОУ ВО «Северо-Кавказский федеральный университет» 2017. – 166 с.
13. Сычева, М.А. Представленность национального наследия Франции в путеводителе как одном из жанров туристического дискурса / М.А. Сычева. – Самара : Изд-во СамГУ, 2016. – Вып. 1. – С. 332–337.
14. Филатова, Н.В. Дискурс сферы туризма в прагматическом и лингвистическом аспектах : дисс. ... канд. филол. наук: 10.02.01 / Н.В. Филатова. – Москва, 2014. – 179 с.
15. Вежбицка, А. Русские культурные скрипты и их отражение в языке / А. Вежбицка. – М. : Языки славянской культуры, 2005. – С. 467–499.
16. Самигуллина, Г.Д. Ретроспективный анализ развития жанра трaвелог в XVIII веке / Г.Д. Самигуллина, Ф.Х. Сахапова, А.А. Билялова, Г.Р. Патенко // Глобальный научный потенциал. – СПб. : ТМБпринт. – 2022. – № 10(139). – С. 290–292.

### References

1. Romanova, K.S. Travelog: dvizhenie k sebe ili begstvo ot sebia? Mentalnye osobennosti i kulturnoe raznoobrazie / K.S. Romanova // Diskurs-Pi. – Ekaterinburg : ID Diskurs-Pi, 2015. – № 1(18). – S. 129–133.
2. Mamurkina, O.V. Travelog v russkoi literaturnoi traditsii: strategiiia tekstoporozhdeniia / O.V. Mamurkina / Filologicheskie nauki. Voprosy teorii i praktiki. – Tambov : Gramota, 2013. – № 9(27). – Ch. 1. – St. 2. – S. 110–113.
3. Savina, N.V. Literaturnyi travelog kak novyi ekskursionnyi trend / N.V. Savina / Sovremennye tendentsii razvitiia mezhdunarodnogo turizma // BGU. – Minsk : Izd-va BGU, 2018. – S. 161–168.
4. Radishchev, A.N. Izbrannye proizvedeniia / A.N. Radishchev. – M.–L. : Goslitizdat, 1949.
5. Karamzin, N.M. Pisma russkogo puteshestvennika / N.M. Karamzin. – Leningrad, 1984. – 382 s.
7. Plavina, A.A. Zhanrovo-stilisticheskie kharakteristiki angloiazыchnogo traveloga v dinamicheskom aspekte : diss. ... k.f.n. / A.A. Plavina. – Volgograd, 2019. – 184 s.
8. Borovkova, N.M. Geograficheskii travelog i turisticheskii putevoditel: zhanrovyie otlichiiia / N.M. Borovkova. – Ekaterinburg : Izd-vo URFU im. B.N. Eltcina, 2017. – S. 19–24.
9. Lvova, O.V. Rasskaz o puteshestvii: formy literaturnoi retseptcii traveloga / O.V. Lvova // Filologicheskie nauki. Voprosy teorii i praktiki. – 2016. – № 9(3). – S. 38–40.
10. Ryzhikova, M.D. Sotciolingvisticheskii analiz kommunikativnykh strategii amerikanskikh reklamnykh ekskursionnykh prospektov / M.D. Ryzhikova // Materialy Pervoi mezhdunarodnoi nauchno-prakticheskoi konferentsii. – M. : MGPU; Iazyki Narodov Mira, 2016. – S. 382–387.
11. Novikova, E.Iu. Zhanrovyie, tcennostnye i translologicheskie kharakteristiki mezhdunarodnogo turisticheskogo diskursa v nemetckoi i russkoi lingvokulturakh : dissertatsiia ... d.f.n. / E.Iu. Novikova; FGBOU VO «Bashkirskii gosudarstvennyi universitet». – 2019. – 497 s.
12. Volkova, I.D. Globalizatsiia i lokalizatsiia kak vektory razvitiia turisticheskogo internet-diskursa (na materiale russkogo, angliiskogo i frantsuzskogo iazykov) : diss. ... k.f.n. / I.D. Volkova; FGAOU VO «Severo-Kavkazskii federalnyi universitet» 2017. – 166 s.
13. Sycheva, M.A. Predstavlennost natsionalnogo naslediiia Frantsii v putevoditele kak odnom iz zhanrov turisticheskogo diskursa / M.A. Sycheva. – Samara : Izd-vo SamGU, 2016. – Vyp. 1. – S. 332–337.
14. Filatova, N.V. Diskurs sfery turizma v pragmaticheskom i lingvisticheskom aspektakh : diss. ... kand. filol. nauk: 10.02.01 / N.V. Filatova. – Moskva, 2014. – 179 s.
15. Vezhbitcka, A. Russkie kulturnye skripty i ikh otrazhenie v iazyke / A. Vezhbitcka. – M. : Iazyki slavianskoi kultury, 2005. – S. 467–499.
16. Samigullina, G.D. Retrospektivnyi analiz razvitiia zhanra travelog v XVIII veke / G.D. Samigullina, F.Kh. Sakhapova, A.A. Bilialova, G.R. Patenko // Globalnyi nauchnyi potencial. – SPb. : TMBprint. – 2022. – № 10(139). – S. 290–292.



УДК 811.11-112

С.П. ФОКИНА

*ФКОУ ВО «Владимирский юридический институт Федеральной службы исполнения наказаний России», г. Владимир*

## ЛЕКСИЧЕСКИЕ ТРУДНОСТИ ЮРИДИЧЕСКОГО ПЕРЕВОДА: СИНОНИМЫ И ТЕРМИНОЛОГИЧЕСКИЕ ЛАКУНЫ (НА МАТЕРИАЛЕ АНГЛИЙСКОГО ЯЗЫКА)

*Ключевые слова:* юридический перевод; терминология; синонимы; терминологические лакуны.

*Аннотация:* Цель статьи состоит в изучении особенностей перевода юридической терминологии с английского на русский язык. В рамках данной цели решаются частные задачи: выявить лексические трудности юридического перевода, определить группы терминов, представляющих наибольшую сложность для точной номинации в языке перевода, проанализировать расхождения в содержании относительно синонимичных правовых понятий, рассмотреть стратегии перевода безэквивалентной юридической лексики, на примере отдельных юридических лексем показать, как качество перевода влияет на эффективность правоприменительной практики. Гипотеза исследования состоит в том, что точность декодирования и номинации иноязычной терминологии является обязательным условием обеспечения качества юридического перевода. Исследование основывается на описательном и сопоставительном методах. Автор приходит к выводу о том, что юридические синонимы и терминологические лакуны осложняют перевод специализированного текста и требуют глубокого юрико-лингвистического анализа.

В современных реалиях основу взаимодействия между представителями разных стран составляют правовые отношения, которые регулируются законодательными нормами, закрепленными в официальных документах. Корректная интерпретация содержания документов и текстов официального характера выступает условием успешного сотрудничества, влияет на

степень и эффективность правового регулирования данного процесса. Этим объясняется актуальность и востребованность юридического перевода как вида языкового посредничества, обеспечивающего понимание правовых предписаний.

Проблемы перевода чаще всего связаны с лексическим составом языка права, подбором адекватного аналога в языке перевода. Нужно понимать, что юридический дискурс подразумевает наличие узкоспециальной лексики, которая имеет свою семантическую специфику и зачастую является выражением уникальных культурно-правовых явлений. Этот факт необходимо учитывать в процессе осуществления содержательного декодирования текстов правового характера.

Юридический перевод рассматривается в современной науке как вид технического перевода, который должен отвечать всем формальным требованиям, предъявляемым к языку официально-делового общения: экспрессивная нейтральность, терминологическая точность, лаконичность формулировок. Достижение полной эквивалентности текстов оригинала и перевода является «золотым стандартом», однако его достижение в случае отсутствия правовой реалии весьма проблематично. Здесь нужно помнить, что отсутствие эквивалентной формы передачи юридической информации в силу социальных и правовых различий между социумами-носителями того или иного языка требует осуществления переводческой трансформации, основанной на глубоких знаниях в сфере юриспруденции; результат должен быть проверенным, однозначным и непроблемным [1, с. 29].

Синонимия – одна из наиболее сложных проблем терминологии языка английского права

и переводческой практики. В правовой плоскости искажение содержания сходных на первый взгляд специальных понятий может привести к юридической ошибке, неправильной трактовке официального документа.

В аспекте сходства и различия семантики юридические термины принято разделять на абсолютные и относительные синонимы. Последняя группа требует более детального исследования для выявления концептуальных расхождений. В частности, следующие английские термины ошибочно считать тождественными, несмотря на то, что они имеют вариант номинации «закон» в русском языке: **act** – *specifically: a decision or determination of a sovereign, a legislative council, or a court of justice*; **statute** – *a law enacted by the legislative branch of a government*; *specifically: an act of a corporation or of its founder intended as a permanent rule*; **regulation** – *specifically: 1 a form of Act of the EUROPEAN UNION that has general application*; **enactment** – *specifically: a legal document codifying the result of deliberations of a committee or society*; **ordinance** – *a law set forth by a governmental authority*, *specifically: a municipal regulation*; **rule** – *specifically: a legal principle set by the decision in an appellate case* [3; 4]. Рассмотренные термины обладают также узкоконтекстуальными значениями (*specifically*), которые обособляют их, выделяют в группу относительных синонимов.

Частичные синонимы встречаются в разных отраслях права. В сфере международных отношений синонимами термина «*treaty*» выступают «*convention*», «*agreement*», «*protocol*», «*pact*», «*covenant*». Однако эти документы имеют функциональные отличия. Даже вне контекста специалисты понимают разницу между конвенцией, протоколом, пактом и обязательством, несмотря на то, что все эти документы являются видами международного соглашения.

Наиболее наглядно взаимозависимость юридического перевода и правоприменения можно проследить на примере терминологии уголовно-исполнительной сферы. Так, лаконичное определение «убийство» в русском языке в отношении следующих англоязычных терминов «*manslaughter*», «*murder*», «*homicide*» представляется неточным и ограниченным, искажающим представления о тяжести содеянного.

Специализированные тезаурусы определяют «*manslaughter*» как непредумышленное

убийство; «*murder*» – убийство, совершенное с умыслом; «*homicide*» – убийство в целях самозащиты.

Переводчик должен понимать, что неточности в толковании данных терминов ведут к изменению меры пресечения. В частности, причинение смерти по неосторожности (*manslaughter*), согласно статье 109 Уголовного Кодекса Российской Федерации (далее – **УК РФ**), наказывается ограничением свободы на срок до 3 лет либо принудительными работами на 3 года [2].

За умышленное убийство (*murder*), в соответствии со статьей 105 УК РФ, срок лишения свободы увеличивается и составляет от 6 до 15 лет. В свою очередь, убийство, совершенное при превышении пределов необходимой обороны (*homicide*), карается в соответствии с правовыми нормами российского законодательства (статья 108 УК РФ) ограничением свободы до 2 лет. Более того, в США термин «*homicide*» используется для обозначения легальной практики лишения жизни человека в результате исполнения смертной казни.

Проведенный анализ словарных статей в сопоставлении с законодательными нормами позволяет оценить ответственность, которую несет переводчик документов официального характера, и понять, что цена ошибки в смысловой интерпретации лексики может быть очень высокой.

Межязыковые терминологические лакуны, или пробелы в речевых моделях, также являются актуальной проблемой современного переводоведения. Отдельные явления и институты могут отсутствовать в правой действительности одной из стран, участвующих в коммуникации. Приемы калькирования или практической транслитерации позволяют переводчику избежать громоздкой дескриптивной номинации. Как в случае с англ. (юр.) *barrister* – барристер. Однако в отношении сложных юридических понятий такие переводческие трансформации представляются неуместными, т.к. не раскрывают сути феноменов. Например, корректный перевод термина «*Gretna Green Marriage*» в тексте официального документа требует дополнительного изучения историко-культурного контекста. Понятие «*Gretna Green Marriage*» является наследием правовой традиции Шотландии и восходит корнями к XVII веку, когда в деревне «Гретна Грин» разрешалось заключать тайные браки между молодыми людьми, не получившими бла-

гословения родителей. Сегодня данная идиома фигурирует в языке английского права для обозначения процедуры вступления в брак в обход официальных формальностей. Описательный перевод в данном случае выполняет конкретизирующую функцию.

Таким образом, юридический перевод требует точности декодирования и номинации иноязычных понятий, он «внимателен к деталям», т.к. интерпретация документов официального характера предполагает высокий уровень ответственности. Именно терминология, являясь наи-

более информативным пластом лексики языка законодательства, становится камнем преткновения для переводчика, который руководствуется в своей деятельности мышлением, категориями, понятиями и явлениями, характерными для привычной ему системы национального права. В таких условиях адекватность перевода во многом зависит от тщательности проведенного юрико-лингвистического анализа лексики иноязычного юридического текста, осложненного наличием культурно-маркированных лексем и терминов-синонимов.

#### *Список литературы*

1. Апасова, Ю.Н. К вопросу понятия юридического перевода с точки зрения права / Ю.Н. Апасова // *Nomothetica: Философия. Социология. Право.* – Т. 46. – № 1. – С. 27–35.
2. Уголовный кодекс Российской Федерации (по состоянию на 1.10.2022). – М. : Проспект, Кнорус, 2022. – 400 с.
3. Free Dictionary by Farlex [Electronic resource]. – Access mode : <https://legal-dictionary.thefreedictionary.com>.
4. Online Etymology Dictionary [Electronic resource]. – Access mode : <https://www.etymology.com>.

#### *References*

1. Apasova, Iu.N. K voprosu poniatiiia iuridicheskogo perevoda s tochki zreniia prava / Iu.N. Apasova // *Nomothetica: Filosofiiia. Sotciologiiia. Pravo.* – Т. 46. – № 1. – С. 27–35.
2. Ugolovnyi kodeks Rossiiskoi Federacii (po sostoianiiu na 1.10.2022). – М. : Prospekt, Knorus, 2022. – 400 s.

© С.П. Фокина, 2023

## О ТРУДНОСТЯХ ПЕРЕВОДА КУЛЬТУРНЫХ РЕАЛИЙ

*Ключевые слова:* концепция «культура»; культурные реалии; культурные элементы; основные проблемы; перевод.

*Аннотация:* Целью статьи является теоретический анализ зарубежных источников литературы по проблеме перевода культурных элементов. Задача исследования – анализ основных противоречий и трудностей в вопросах определения, распознавания, интерпретации, классификации и перевода предметов, специфичных для культуры. Гипотеза: культурные отсылки в исходных текстах являются проблемными элементами перевода, затрагивающими вопрос не только о правильном выборе конкретной лексической единицы, но и о культурной компетентности. Основу исследования образуют следующие методы: теоретический анализ зарубежных источников, обобщение, систематизация. В результате выявлено, что отсутствие однозначности толкования концепции «культура», а также ее основных понятий и явлений усугубляет проблему распознавания и перевода специфичных для конкретной культуры элементов.

Современная глобализация, стремительное развитие, международные отношения и другие факторы предполагают общение людей не только в рамках их собственных стран и культур, но и в международной и межкультурной среде. Таким образом, контакты с незнакомыми, иностранными культурами являются неотъемлемой частью современной жизни [2; 4]. Такое столкновение может приводить к непониманию, так как каждое языковое или национально-языковое сообщество, по мнению Дж. Ашела (*J. Aixela*), «имеет в своем распоряжении ряд привычек, оценочных суждений, систем классификаций, которые зачастую явно отличаются друг от друга» [1, p. 53].

Таким образом, для того чтобы успешно

работать в этой области, переводчик должен не только хорошо владеть языком, но и разбираться в культурном контексте [8; 12]. Так, М. Ларсон (*M. Larson*) утверждает, что переводчик должен понимать установки, ценности и правила аудитории исходного языка, для того чтобы понимать исходный текст и адекватно переводить его для людей с другим набором убеждений. Из вышесказанного следует, что культурный перевод требует не только продуманных стратегий, но и знаний тонкостей культуры, а также способности замечать ее элементы в более широком контексте [6; 9].

Обратим внимание, что проблемы, возникающие из-за наличия культурных элементов в исходном тексте, часто обсуждались в рамках различных таксономий [1; 3; 5; 10].

Так, например, Е. Дэвис (*E. Davies*) отмечает, что в этих дискуссиях отражаются основные различия относительно цели перевода: сохранение особенностей исходного текста настолько точно, насколько это возможно, даже если это приводит к непониманию или его адаптации в целевой текст, который будет знаком и доступен аудитории. Эти две стратегии обычно рассматриваются как противоположные. С одной стороны, задача переводчика заключается в том, чтобы придать тексту аутентичный колорит, но при этом он может быть непонятным для читателя, а с другой – сделать его знакомым и доступным целевой аудитории, что, в свою очередь, может привести к потере культурного своеобразия [5].

Обратим внимание, что большинство исследователей, занимающихся вопросами перевода, подчеркивали важность понимания концепции культуры [9; 10].

Считается, что определение понятия «культура» – сложная задача, и ученые из многочисленных областей исследований пытаются определить его в терминах своих дисциплин [11]. Так, например, одно из определений культуры, которое не имеет тесного отношения к лингвистике,

представлено Г. Хофстеде (*G. Hofstede*). Он утверждает, что культура – «это коллективное программирование разума, которое отличает членов одной группы или категории людей от других» [7, p. 6]. При этом автор определения уточняет, что термин «программирование» в данном случае не имеет отношения к компьютерным наукам, а относится к моделям мышления и чувствам человека, предопределенным социальной средой, в которую он погружен большую часть своей жизни [7].

Еще одно интересное, на наш взгляд, определение культуры дано теоретиком Е. Дэвисом (*E. Davies*), который говорил, что «культура – это набор ценностей, установок и моделей поведения, разделяемых группой и передаваемых посредством обучения» [5, p. 68]. Он также различает внутренние и внешние уровни культуры, которые могут быть представлены обычаями, нормами поведения, артефактами и символами [5].

Проблема перевода культурных единиц заключается в том, что ученые используют различные названия или термины для обозначения этой концепции, при этом ни один из них четко не объясняет, как распознать специфические для культуры элементы в тексте. Так, например, некоторые исследователи обозначают культурные элементы как «предмет, специфичный для конкретной культуры» (*J. Aixela*, 1997; *E. Davies*, 2003), другие выбирают словосочетание «культурные слова» (*P. Newmark*) или «связанные с культурой явления/концепции» (*M. Baker*, 1992; *P. Newmark*, 2003; *D. Robinson*, 2003). Другие широко используют термины «реалия» (*A. Leonavičienė*, 2010; *J. Maksvytytė*, 2012; *J. Mikutytė*, 2005; *D. Robinson*, 2003) и «неэквивалентная лексика» (*A. Gudavičius*, 2009) [13].

Рассмотрим эти определения более подробно.

Так, Мона Бейкер (*M. Baker*) определяет специфические для культуры понятия как «сло-

ва исходного языка, которые полностью отражают явления, неизвестные в целевой культуре» [3, p. 21]. Она признает культурные элементы, называя их концепциями, специфичными для конкретной культуры, как тип неэквивалентности на уровне слов.

Такие понятия могут иметь отношение к религии, социальным обычаям или еде. А. Гудавичюс (*A. Gudavičius*) утверждает, что неэквивалентная лексика – это понятия специфических культурных реалий, которые не имеют эквивалентов в других языках в силу отсутствия в иных культурах таких предметов или концепций. Ю. Микутите (*J. Mikutytė*) представляет определение реалий следующим образом: уникальные предметы или опыт, материальные и духовные элементы культуры, присущие конкретной этнической группе, стране или региону, которые обычно не имеют аналогов в других культурах или языках. Она выделяет несколько типов культурных элементов: географические, этнографические, социальные, политические, ситуационные реалии и т.д. [13].

Некоторые ученые, например П. Ньюмарк (*P. Newmark*), отказались от определения понятия культурных реалий. Он, в свою очередь, выделяет пять групп культурных категорий: экология; материальная культура; социальная культура; организации, обычаи, идеи; жесты и привычки [10, p. 95].

Обратим внимание, что отсутствие однозначных определений усугубляет проблему перевода культурных явлений. Так, по мнению Дж. Ашела (*J. Aixela*), авторы избегают любого определения и приписывают значение этого понятия своего рода коллективной интуиции.

Таким образом, вышесказанное позволяет сделать вывод о том, что отсутствие однозначности толкования концепции «культура», а также ее основных понятий и явлений сильно осложняет распознавание и перевод специфических для конкретной культуры элементов.

#### Список литературы / References

1. Aixela, J. Culture-Specific Items in Translation / J. Aixela. – Clevedon : Multilingual Matters, 1997. – P. 52–78.
2. Amiri, E.S. The study of English culture-specific items in Persian translation based on House's model: The case of Waiting for Godot / E.S. Amiri, H.H. Tabrizi // International Journal of English Linguistics. – 2018. – Vol. 8. – No. 1. – P. 135–145. – DOI: 10.5539/ijel.v8n1p135.
3. Baker, M. In Other Words: A Coursebook on Translation / M. Baker. – London : Routledge, 1992. – P. 20–42. DOI: 10.4324/9780203327579.

4. Blažytė, D., Liubinienė, V. Culture-Specific Items (CSI) and their Translation Strategies in Martin Lindstrom's Brand Sense / D. Blažytė, V. Liubinienė // *Research Journal Studies about Languages*. – 2016. – Vol. 29. – P. 42–57. – DOI: 10.5755/j01.sal.0.29.15129.
5. Davies, E.E. A Goblin or a Dirty Nose? The Treatment of Culture-specific References in Translations of Harry Potter / E.E. Davies // *The Translator*. – 2003. – Vol. 6. – P. 65–100 [Electronic resource]. – Access mode : <http://www.tandfonline.com/doi/abs/10.1080/13556509.2.003.10799146>.
6. Gheorghiu, C.I. Of mice and women: Translating for dual readerships / C.I. Gheorghiu // *BAS British and American Studies*. – 2020. – Vol. 26. – No. 26. – P. 201–210.
7. Hofstede, G.H. *Cultures and Organizations: Software of the Mind: Intercultural Cooperation and its Importance for Survival* // G.H. Hofstede, G.J. Hofstede, M. Minkov. – New York : McGraw Hill, 2010.
8. Kargozari, R.K. Comparing the strategies applied in the translation of culture specific items / R.K. Kargozari, M. Azarnoosh, V. Valipour // *Modern Journal of Language Teaching Methods*. – 2017. – Vol. 7. – No. 3. – P. 216–224.
9. Larson, M.L. *Meaning-Based Translation: A Guide to Cross-Language Equivalence* / M.L. Larson. – Lanham : University Press of America, 1984.
10. Newmark, P. *Textbook of Translation* / P. Newmark. – Prentice-Hall International, 1988. – P. 94–103.
11. Robinson, D. *Becoming a Translator: An Accelerated Course (2nd ed.)* / D. Robinson. – London : Routledge, 2003. – P. 187–191.
12. Sentov, A. Translating culture-specific items in literary texts: problems and strategies in students' translations / A. Sentov // *English Language and Literature Studies: BELLS90 Proceedings*. – 2020. – Vol. 1. – Issue 18. – P. 307–325. – DOI: 10.18485/bells90.2020.1.ch18.
13. Yahiaoui, R. Translating extra-linguistic elements for dubbing into Arabic: The case of The Simpsons / R. Yahiaoui, A. Al-Adwan // *Dirasat, Human and Social Sciences*. – 2020. – Vol. 47. – No. 2. – P. 472–485.

© А.С. Фомиченко, 2023

УДК 338.48; 656.072

А.А. КУРОЧКИНА, Ю.Е. СЕМЕНОВА, О.В. ЛУКИНА

ФГБОУ ВО «Российский государственный гидрометеорологический университет», г. Санкт-Петербург;  
ФГАОУ ВО «Санкт-Петербургский политехнический университет Петра Великого», г. Санкт-Петербург

## ПРОБЛЕМЫ И ВОЗМОЖНОСТИ РАЗВИТИЯ ТУРИЗМА В АРКТИКЕ

*Ключевые слова:* туризм в Арктике; круизный туризм; экологическая нагрузка; проблемы развития туризма в Арктике.

*Аннотация:* В статье рассмотрены проблемы и возможности развития туризма в Арктической зоне России. Целью данного исследования является изучение перспектив развития этого сегмента туризма и анализ наиболее серьезных проблем отрасли. Гипотеза исследования заключается в предположении о том, что необходимо дифференцировано развивать разные виды туризма и крайне осторожно подходить к экологическим проблемам, которые могут быть вызваны увеличивающимся туристическим потоком и сопровождающими его изменениями природной среды. Основные методы исследования в статье – анализ научной и бизнес-литературы. По итогам исследования авторами сформулированы основные подходы к организации туристического бизнеса в Арктике и его развитию с минимальным ущербом для природы региона.

За последнее десятилетие были проведены значительные научные исследования туризма в Арктике. Развитие туризма в Арктике признается первостепенной задачей и поддерживается в России на государственном уровне. Определяющим документом и основой в этом направлении является «Стратегия развития Арктической зоны Российской Федерации и обеспечения национальной безопасности на период до 2035 года». Арктическая зона становится все более популярной для туристов, что связано с целым рядом факторов – от введения экономических санкций (что перенаправили туристические потоки

россиян из Европы и ряда других популярных регионов на отечественные просторы) до постоянно возрастающего интереса уже имеющих большой туристический опыт путешественников к малоисследованным и труднодоступным регионам [2, с. 173]. Российская Арктика богата достопримечательностями, которые включают в себя как харизматичную мегафауну, такую как белые медведи, киты и нарвалы, так и культурную уникальность различных коренных народов, обширные живописные ландшафты тундры и тайги, айсберги и ледники, охоту и рыбалку и даже архитектурные достопримечательности.

Одна из важнейших задач в понимании арктического туризма заключается в признании его границ. За пределами своего географического охвата арктический туризм обычно характеризуется как удаленный и труднодоступный (хотя это не относится ко всему Циркумполярному Северу). Арктический туризм в большей степени, чем большинство других направлений по всему миру, подвержен сильной сезонности из-за экстремальных колебаний светового дня, хотя в последнее время зимний туризм, по-видимому, становится растущим явлением. Несмотря на то, что туризм представляет собой редкий для Арктики растущий сегмент экономики, не связанный с добычей полезных ископаемых, у него есть свои проблемы.

Во-первых, это негативное воздействие туризма на окружающую среду. Антропогенная нагрузка на Арктический регион имеет принципиально другие пороговые значения, нежели в других, более южных регионах. Экологические проблемы, которые приносят с собой увеличение туристического потока в Арктике, варьируются от мусора, переноса чужеродных

видов микроорганизмов, растений и животных до загрязняющих воздух азотистых газов и выбросов метана и углекислого газа [3, с. 200]. Для восстановления почвенно-растительного покрова даже для самых быстрорастущих видов ягеля и лишайников требуется 10–15 лет. След от вездехода приводит к образованию термокарстово-эрозионного оврага, который потом интенсивно растет не только во время дождей, но и в сухую теплую погоду вследствие таяния подземных льдов. Даже современные круизные лайнеры подвергаются критике за загрязнение морских экосистем и нарушение повседневной деятельности жителей региона. Существуют ряд негативных факторов и рисков, влияющих на развитие туризма: наличие аварий, инцидентов и/или спорных экологических ситуаций; выбросы загрязняющих веществ в воздух и в водоемы; наличие загрязненных земель; наличие рисков, связанных с изменением климата. Несмотря на то, что туризм является экономически ценным, необходимо предотвратить его негативное воздействие на экосистемы посредством надлежащего регулирования.

Другой набор проблем возникает в результате усилий по расширению и поддержанию логистики туризма в Арктике. Туризм был предложен в качестве инструмента экономического развития в отдаленных районах Крайнего Севера, но ему серьезно мешает слабое развитие или даже полное отсутствие необходимой транспортной инфраструктуры. Изменения климата, приводящие к таянию льдов, открывают возможности для развития круизного туризма, но пока от авиации зависит доступность 80 % территории Арктики и Дальнего Востока. Необходимы реконструкция многих автомобильных дорог и строительство новых. Транспортная доступность и цена билетов – наиболее болезненные проблемы.

Существуют проблемы, связанные с привлечением человеческого капитала, например: нехватка специально обученного в области туризма персонала и в целом квалифицированной рабочей силы; низкая плотность населения; не всегда продуманная местная налоговая политика [1, с. 149]. Отдельно надо отметить крайне слабо развитую систему поисково-спасательных служб для туризма на судах. Круизный туризм (особенно на небольших судах) является наиболее щадящим видом туризма для хрупкой природы Арктики. Он не требует крупных портовых

сооружений, меньше загрязняет морские воды, более мобилен и дешевле. В то время как морской доступ к отдаленным прибрежным территориям, как ожидается, улучшится по мере сокращения арктического морского льда, наземный доступ, по прогнозам, уменьшится по мере таяния вечной мерзлоты под землей.

Отступающие ледники и смещающиеся ареалы дикой природы заставляют посетителей и туристических операторов изменять свои странственные схемы, чтобы обеспечить возможности для просмотра во многих частях региона. В то время как туристическая индустрия Арктики обладает экономическими стимулами и стилем жизни, позволяющими адаптироваться к быстро меняющимся условиям, их способность адекватно реагировать до конца не изучена. Большое внимание к другим видам туризма (например, историческому, культурному) может иметь важное значение для будущего отрасли. Это помогло бы частично снизить антропогенную нагрузку на природу региона и стимулировало бы инвестиции в нетрадиционные для Арктики виды деятельности. Трудно предсказать будущее туризма в Арктике из-за большого числа переменных, влияющих на количество посетителей региона. Вполне вероятно, что туристы будут продолжать охотиться, ловить рыбу и знакомиться с природой на протяжении всего года. Весь сектор арктического туризма оказался на перекрестке, где выбор заключается в том, чтобы продолжать делать упор на количественный рост или наращивать туристическую деятельность с целью обеспечения долгосрочной устойчивости и качества жизни в регионе [4, с. 186]. Необходимы определение и зонирование конкретных районов для развития и защиты, мониторинг и планирование туристических потоков, обеспечение необходимых инвестиций в улучшение инфраструктуры, начиная от канализации и заканчивая строительством дорог, а также общая политика в отношении доступности и платы за вход в зоны природных достопримечательностей.

Природа Арктики обычно рекламируется как «нетронутая», однако есть районы, которые уже испытывают стресс, и поэтому необходимо сочетать экологическую политику и политику туризма, чтобы справиться с дальнейшими вызовами. Существует общее чувство оптимизма по поводу будущего арктического туризма, но все это может измениться, потому что ни в



одной юрисдикции отрасль не является полностью устойчивой. Одним из важных факторов успешного развития туризма является профессионализация делового аспекта, и исследования показывают, что местное предпринимательство, инновации, профессионализация и дальнейшие исследования являются необходимыми предпосылками для развития этого сегмента туризма и экономики впечатлений в целом. Будущие исследования, в которых сравнивается управление туризмом во многих арктических странах,

вероятно, позволят получить полезную информацию о том, как государственные, частные и гражданские заинтересованные стороны согласовывают правила развития туризма. Лучшее сравнительное понимание управления туризмом с помощью либо отдельного исследования, либо смежных исследований, в свою очередь, должно выявить стратегии, позволяющие процессам принятия решений быть справедливыми и эффективными, что крайне необходимо в свете быстрых изменений, происходящих в Арктике.

#### *Список литературы*

1. Грибановская, С.В. Социо-эколого-экономическая система и процесс управления ею в территориальном развитии Арктики / С.В. Грибановская, Ю.Е. Семенова, А.Ю. Панова // Наука и бизнес: пути развития. – М. : ТМБпринт. – 2021. – № 4(118). – С. 148–151.
2. Курочкина, А.А. Проблемы устойчивого развития экономики природопользования в Арктике / А.А. Курочкина, Ю.Е. Семенова // Стратегии развития предпринимательства в современных условиях. сборник научных трудов V международной научно-практической конференции. Санкт-Петербургский государственный экономический университет. – Санкт-Петербург, 2021. – С. 172–175.
3. Курочкина, А.А. Анализ факторов, определяющих инвестиционную привлекательность территории и конкретных туристических объектов в арктическом регионе / А.А. Курочкина, Ю.Е. Семенова, Е.Н. Островская // Наука и бизнес: пути развития. – М. : ТМБпринт. – 2022. – № 10(136). – С. 197–204.
4. Развитие социально-экономического потенциала Арктической зоны : монография / под ред. А.А. Курочкиной и др. – 2-е изд., испр. и доп. – СПб. : Медиапапир, 2021. – 282 с.
5. Воронкова, О.В. Экономические последствия изменения климата в Арктике / О.В. Воронкова, Ю.Е. Семенова, Т.В. Бикезина // Наука и бизнес: пути развития. – М. : ТМБпринт. – 2019. – № 2(92). – С. 206–210.

#### *References*

1. Gribanovskaia, S.V. Sotcio-ekologo-ekonomicheskaja sistema i protsess upravleniia eiu v territorialnom razvitii Arktiki / S.V. Gribanovskaia, Iu.E. Semenova, A.Iu. Panova // Nauka i biznes: puti razvitii. – M. : TMBprint. – 2021. – № 4(118). – S. 148–151.
2. Kurochkina, A.A. Problemy ustoichivogo razvitii ekonomiki prirodopolzovaniia v Arktike / A.A. Kurochkina, Iu.E. Semenova // Strategii razvitiiia predprinimatelstva v sovremennykh usloviakh. sbornik nauchnykh trudov V mezhdunarodnoi nauchno-prakticheskoi konferentsii. Sankt-Peterburgskii gosudarstvennyi ekonomicheskii universitet. – Sankt-Peterburg, 2021. – S. 172–175.
3. Kurochkina, A.A. Analiz faktorov, opredeliaiushchikh investitsionnuiu privlekatelnost territorii i konkretnykh turisticheskikh obektov v arkticheskom regione / A.A. Kurochkina, Iu.E. Semenova, E.N. Ostrovskaja // Nauka i biznes: puti razvitii. – M. : TMBprint. – 2022. – № 10(136). – S. 197–204.
4. Razvitie sotcialno-ekonomicheskogo potentciala Arkticheskoi zony : monografiia / pod red. A.A. Kurochkinoi i dr. – 2-e izd., ispr. i dop. – SPb. : Mediapapir, 2021. – 282 s.
5. Voronkova, O.V. Ekonomicheskie posledstviia izmeneniia klimata v Arktike / O.V. Voronkova, Iu.E. Semenova, T.V. Bikezina // Nauka i biznes: puti razvitii. – M. : TMBprint. – 2019. – № 2(92). – S. 206–210.

Ю.М. МАЛЬЦЕВА, В.Ю. ПАШКУС, Н.А. ПАШКУС

ФГБОУ ВПО «Санкт-Петербургский государственный университет», г. Санкт-Петербург;  
ФГБОУ ВО «Российский государственный педагогический университет  
имени А.И. Герцена», г. Санкт-Петербург

## КОНЦЕПТ ИМПЕРСКОГО ГОРОДА И ПРОБЛЕМА ЕГО БРЕНДИРОВАНИЯ (НА ПРИМЕРЕ САНКТ-ПЕТЕРБУРГА)

*Ключевые слова:* имперский город; империя; имперская ситуация; Санкт-Петербург; Стамбул; имперский бренд; бренд территории.

*Аннотация:* В настоящей статье рассматривается процесс формирования современной интерпретации концепта имперского города с его культурно-философского и экономического аспектов. В действительности, несмотря на то, что в языке истории прочно закреплены понятия империи и имперского города, современная ситуация, которая предполагает город как форму конкретного и преимущественного существования культуры, понятие имперского города нуждается в дополнительном гуманитарном осмыслении – экономическом, культурологическом, философском. Имперский город, как он вошел в язык истории, – это город, политически (поставка войск для военных кампаний; широкие права самоуправления, почти полная политическая самостоятельность во всех вопросах, кроме военных), юридически (участие в рейхстагах), экономически (уплата налогов напрямую императору) находящийся в прямом подчинении императора. Имперский город исторически сосуществовал со свободными городами, слившись постепенно в группу «свободных имперских городов». Имперский город – концепт, сегодня играющий нормативную роль и в особом экономическом аспекте – брендировании территорий, что рассматривается в статье на примере Санкт-Петербурга. Цель настоящей работы – выявить особенности брендирования особой территории – имперского города, для чего поставлены такие задачи, как исследование особенностей брендирования территории Санкт-Петербурга в актуальных ситуациях разрыва экономической повседневности (пандемия, санкции), выявление

ценностных взаимосвязей внутри концепта имперского города, установление их специфики и оценка неосязаемых активов Санкт-Петербурга с точки зрения брендирования территории. Методы, отобранные для исследования: дескриптивный метод, метод структурного, синхронного и диахронного анализа, археологический метод. Гипотеза исследования: в ситуации разрыва экономической повседневности имперский город, понятый как нормативный концепт, структурирующий ценности и нормы, сохраняет и увеличивает свою привлекательность в отношении брендирования территории. В ходе исследования удалось достичь следующих результатов: исследованы экономические и философско-символические особенности брендирования территории и концептуальная роль имперскости в этих процессах; выявлены структурные взаимосвязи концепта имперского города; выявлена специфика неосязаемых активов имперского города на примере Санкт-Петербурга; выработаны рекомендации и подходы к брендированию изучаемой территории.

Исторический и политический дискурсы обладают представлениями об империи; можно даже утверждать, что история человечества написана как история существовавших на земле империй. Кажется, будто причины их существования очевидны и имеют надежное основание. Действительно, политические причины (увеличение территории, присоединение земель для связи с более дальними провинциями), военные причины (стратегическое оборонное положение той или иной территории) кажутся вполне надежными и хорошо описанными и изученными. Может иногда даже показаться, что опи-

сано и так называемое «имперское сознание», но здесь намечаются первые сложности. Так, Э. Сэйд формулирует тезис о том, что «подготовка к строительству империи совершается внутри культуры» [1], выстраивая квази-причинно-следственную связь между рядоположенными феноменами, в то время как, по замечанию Г. Лигхтейма, появившиеся в общественной мысли имперские мифологемы, идеологемы и их расцвет вполне могут «в реальности совпадать с упадком» [2] имеющейся империи. Интересным и перспективным представляется такой подход к интерпретации имперского города, империи и связанных с ними мифологем, как «имперская ситуация», т.е. глубоко контекстуализированное состояние ценностей, как материальных, так и нематериальных, некоторое их расположение преимущественно в символическом поле, «при котором Имперский город выступает в качестве “археологии”, понимаемой в духе постструктуралистской фуколдианской парадигмы, подвергающей деконструкции базовые и нормативные идеи социальных наук» [3], а «имперская ситуация» характеризуется сосуществованием нескольких альтернативных социальных иерархий с неопределенным или множественным «курсом взаимной конвертации» [3].

Будучи пространством гетерогенным, что принципиально важно для представления об империи, она же представляет собой и динамическую сложность взаимодействия гомогенных феноменов, обращающихся в сфере символического – будь то имперские мифологемы или ценностные иерархии, проблема выстраивания контролирующей смыслы инстанции, а такая «ситуация дает нам повод составить совершенно особенную методологию конвертации обмена внутри империи, а также выделить такое ее важнейшее образование, как современный имперский город» [3].

В ситуации с имперским городом, чья структура оформляется не только материально, но и символически, стоит отметить, что в современном мире постоянно растет роль неощутимых активов, что проявляется как в цене товаров и услуг, так и в «инвестиционном капитале» таких специфических объектов, как территории. Информационная экономика и интеллектуальный капитал становятся все более важными факторами экономического роста [4; 5]. В современном медийном мире уровень представленности территории в сети, сформированное вокруг нее ин-

формационное поле и отраженные в общественном сознании образы формируют миф, лежащий в основе бренда территории.

Проблематика развития неощутимых активов территорий напрямую связана с повышением их экономической привлекательности и формированием сильного притягательного бренда. Действительно, сформированный позитивный имидж и развитый бренд могут обеспечить приток на территорию различных групп посетителей, включая туристов и деловых посетителей, привести к росту инвестиционной привлекательности территории, создать условия для комфортного проживания и ведения бизнеса. Следовательно, брендированная территория имеет шансы быть хорошо узнаваемой и привлекательной, а отсутствие бренда может привести к отсутствию территории в «списке выбора» у потребителей.

Понятие бренда территории трактуется очень по-разному. В частности, разные авторы, такие как Ари-Векко Антироко [6], Мигелис Каваратзис и Мэри Йо Хатч [7], Элина Норванен, Кристина Голдинг [8], Кевин Лайн Келлер [9], Саския Сассен [10], предлагают рассмотреть имперский город как зону повышенной экономической привлекательности, потому что имперский город представляет собой особое пространство с имперской архитектурой и имперским имиджем, с имперской ментальностью, которую разделяют жители и все его стейкхолдеры, с развитой институциональной инфраструктурой, знаковыми и символическими структурами, скрепляющими империю.

При этом имперский город сам по себе продуцирует комплекс нематериальных активов в силу своего статуса и особой формы существования, а именно: конструирует оригинальный этос, является образованием полиэтническим; обладает внешними атрибутами имперскости: не только архитектурой, градостроительным планом, но и наличием сооружений и институций, присутствующих только ему (опера, музей, вуз, главный храм и т.п.). Имперский город задает экономическую политику, конструирует и контролирует культурную норму (от языковой нормы и литературного жанра до моды), формирует эстетическую модель, говорит в искусстве целыми жанрами, конструирует особую идентичность горожанина, создает стандарты материального и духовного потребления, конструирует горожанина телесно, сам создает пространство пограничья –

собой и внутри себя. «Имперский город может развиваться по данному типу в определенный период истории, и когда речь идет о политико-военной компоненте, и когда, как в современной ситуации, речь идет об экономическом обороте символов и знаков, формирующих имперскую городскую бренд» [3].

Разумеется, многие города не способны удержать имперский тип развития и встроиться в новую экономику так же успешно, как прочие, не утратившие нематериальной ценности своей территории из-за распада империи, а, напротив, сохранившие свой статус нормативно-смыслового центра, сохранившие сильное влияние на мировую политику, экономику, и отдельные компоненты имперского стиля, инфраструктуры или восприятия [11; 12].

Афины на протяжении длительного периода являлись образцом имперского мироустройства, в то время как Александрия, по видимости, служила лишь прообразом, мечтой о будущей империи, но имперским городом так и не стала. В похожем положении находился Константинополь – территория конфликта на протяжении многих веков; став центром Византийской империи, возложив на себя структурную и функциональную роли Рима, после распада империй он поставил свою имперскую ипостась под вопрос, приобретя, однако, утраченный было статус, в дальнейшем «приложенный» к другой империи в виде современного Стамбула.

Санкт-Петербург, рожденный для того, чтобы превратить Московское царство в Империю, имперским городом стал «по рождению». Действительно, все критерии, по которым определяется имперская городская бренд, мы легко можем выделить:

- Санкт-Петербург конструирует оригинальный этос;
  - полиэтничен;
  - являлся имперской столицей, а в советские и постсоветские времена захватил статус культурной столицы, «особенного города» во всей стране, присвоившего и сакрализовавшего вместо церковного дискурса дискурс культурный, в котором выступает полноправным хозяином и арбитром;
    - задает экономическую политику региона и сам является особым экономическим субъектом, реализующим нематериальные активы;
    - задает культурную норму (от языковой нормы и литературного жанра до моды);

- формирует эстетическую модель, говорит в искусстве целыми жанрами и сам является эстетическим феноменом;

- конструирует особую идентичность горожанина («я – петербуржец» – первично);

- создает стандарты материального и духовного потребления;

- конструирует горожанина телесно;

- создает пространство пограничья – собой и внутри себя («ах, ты из Питера!..»);

- обладает внешними атрибутами имперскости: не только архитектурой, градостроительным планом, но и наличием сооружений и институций, присущих только ему (опера, музей, вуз, главный храм и т.п.).

Следует теперь отметить, что изучение нематериальных активов имперского города на примере Санкт-Петербурга, и их устойчивости в ситуациях разрыва экономической повседневности (пандемия *COVID-19*, санкции) привело к некоторым выводам.

Во-первых, востребованность услуг, связанных с нематериальным потреблением (например, посещение музеев, оперы, востребованность образовательных услуг), остается достаточно высокой, особенно среди ведущих учреждений культуры: нематериальные активы имперского города успешно проходят стресс-тест.

Во-вторых, цены на нематериальные блага демонстрируют рост, реакции рынка при этом практически не наблюдаются.

В-третьих, разнообразные культурные активности находят все больше и больше вариантов оригинального продвижения своих услуг, демонстрируя одновременно и гибкие навыки кооперации, и гибкие конкурентные стратегии продвижения своих нематериальных активов.

В-четвертых, в условиях сильного имперского бренда, составленного из сильных «игроков», и нишевые бренды работают на укрепление брендированной имперской территории, сами, однако, бренда не создавая.

Перечисленные критерии могут использоваться как учреждениями культуры, образования, науки для оценки своей деятельности в «штатном» и «нештатном» режимах, так и собственными городами имперскими и местными властями для оценки своей конкурентоспособности на внутреннем и мировом рынке брендированных территорий или использоваться государственными органами (в том числе профильными министерствами и ведомствами Российской Фе-

дерации), реализующими экономическую политику на рынке нематериальных активов. Предпочтительно, чтобы накопление статистических данных происходило в непрерывном режиме, что придавало бы динамичность экономической оценке результатов и в конечном счете упростило бы ее.

Государственные институции, контролирующие и регулирующие рынок нематериальных активов, таких как собственно бренд имперского города, получают возможность использовать динамическую оценку обращения нематериальных активов в меняющейся ситуации как инструмент наиболее целесообразного управления такими активами – для оказания поддержки тем или иным держателям активов или ранжирования их.

Таким образом, можно наметить и рекомендовать ряд мер, которые окажут положительное влияние на стабилизацию и увеличение экономической отдачи брендированной имперским городом территории. Эти меры включают следующее: создание благоприятных условий функционирования отдельных сегментов бренда с точки зрения инфраструктуры; создание привлекательной налоговой политики для сегмента неощутимых активов; урегулирование административно-правовой базы; формирование системы государственной поддержки частных музеев, галерей, вузов; реформирование системы государственных учреждений культуры с целью повышения их экономической эффективности; организация наград, грантов и субсидий операторам нематериальных активов; создание специальных образовательных программ для подготовки профессиональных кадров.

Перечисленные меры призваны содействовать российским учреждениям культуры, образования, науки в том, чтобы не только эффективно удерживать уже имеющийся брендовый

экономический ресурс, справляясь с текущими форс-мажорными обстоятельствами пандемии, но и выйти из этого кризиса с укрепленным территориальным брендом имперского города в национальном и международном масштабах.

Стоит отметить, что описанное не учитывает некоторые факторы. Во-первых, продуманность мер государственного регулирования и поддержки: для каждой конкретной отрасли культуры требуются свои методологические подходы, поскольку ни один оператор нематериальных активов не создает бренд сам по себе. Во-вторых, выделенные положения, которыми предлагается пользоваться при осмыслении регулирования рынка неощутимых активов, не учитывают возможные риски, хотя и фиксируют их исключительную устойчивость. В-третьих, значительный период времени свободное передвижение по миру ограничено, а, например, имперский бренд Санкт-Петербурга – это способ заработка и на входящем туризме. Поэтому представляется разумным частичное переориентирование усилий по укреплению имперского бренда на рынки внутреннего потребления [27; 28]. Таким образом, актуальные вызовы (пандемия *COVID-19*, санкции) не нанесли взятому для анализа имперскому городу Санкт-Петербургу ощутимого ущерба, поскольку сакрализованные здесь культурные и научные учреждения не потерпели снижения спроса на свои услуги. С другой стороны, все компоненты имперского бренда нуждаются в подкреплении средствами продуманной государственной политики, поскольку они и так демонстрируют тенденцию к росту, крупнейшие российские культурные учреждения имеют возможность сосредоточить вокруг себя области притяжения мировых неощутимых активов и создать потенциал для выхода России в общем и Санкт-Петербурга в частности на уверенные позиции в мире в этой сфере.

#### Список литературы

1. Said, E. Culture and Imperialism / E. Said. – 1993. – P. 10.
2. Lightheim, G. Imperialism / G. Lightheim. – New York, 1971. – P. 81.
3. Лурье, С. Imperium. Империя – ценностный и этнопсихологический подход / С. Лурье [Электронный ресурс]. – Режим доступа : <http://gefter.ru/archive/7040> (дата обращения: 20.01.2022).
4. Kamenica, E. Information economics / E. Kamenica // Journal of Political Economy. – 2017. – № 125(6). – P. 1885–1890.
5. Segerstrom, P. Innovation, imitation, and economic growth / P. Segerstrom // Journal of Political Economy. – 1991. – № 99(4). – P. 807–827.

6. Anttiroiko, A.-V. *The Political Economy of City Branding* / A.-V. Anttiroiko. – Routledge, London, 2014.
7. Kavaratzis, M. *The dynamics of place branding: an identity-based approach to place branding Theory* / M. Kavaratzis, M.J. Hatch // *Marketing Theory*. – 2013. – № 13(1). – P. 69–86. – DOI: 10.1177/1470593112467268.
8. Närvänen, E. *Sociocultural brand revitalization: The role of consumer collectives in bringing brands back to life* / E. Närvänen, Ch. Goulding // *European Journal of Marketing*. – 2016. – № 50(7/8). – P. 1521–1546 [Electronic resource]. – Access mode : <https://doi.org/10.1108/EJM-05-2014-0328>.
9. Keller, K.L. *Economic and behavioral perspectives on brand extension* / K.L. Keller // *Marketing Science*. – 2012. – 31(Sept.-Oct.). – P. 772–775.
10. Sassen, S. *When National Territory is Home to the Global: Old Borders to Novel Borderings* / S. Sassen // *New Political Economy*. – 2005. – № 10(4). – P. 523–541.
11. Mirzoeff, N. *How to see the world* / N. Mirzoeff. – London : Pelican, 2015.
12. Социально-культурная сфера в новой экономике: от развития образования до арт-рынка : коллективная монография / под ред. Н.М. Старобинской. – СПб. : КультИнформПресс, 2019. – 164 с.
13. Rogov, M. *Urban Resilience Discourse Analysis: Towards a Multi-Level Approach to Cities* / M. Rogov, C. Rozenblat // *Sustainability*. – 2018. – № 10(12). – 4431 p. [Electronic resource]. – Access mode : <https://doi.org/10.3390/su10124431>.
14. Sassen, S. *The Global City: Introducing a Concept* / S. Sassen // *Brown Journal of World Affairs*. – 2005. – № 11(2). – P. 27–43.
15. Baumgarth, C. *Brands in the arts and culture sector* / C. Baumgarth, D. O'Reilly // *Arts Marketing: An International Journal*. – 2014. – № 4(1/2). – P. 2–9 [Electronic resource]. – Access mode : <https://doi.org/10.1108/AM-08-2014-0028>.
16. Kotler, P. *Country as brand, product, and beyond: a place marketing and brand management perspective* / P. Kotler, D. Gertner // *Journal of Brand Management*. – 2002. – № 9(4-5). – P. 249–261. – DOI: <http://dx.doi.org/10.1057/palgrave.bm.2540076>.
17. Epstein, D. *Delivering London 2012* / D. Epstein, R. Jackson, P. Braithwaite // *Sustainability Strategy. Civil Engineering*. – 2011. – № 164(5). – P. 27–33.
18. Pashkus, N.A. *Evaluation of City Brand in the Global Economy: Techniques and Perspectives* / N.A. Pashkus, V.Y. Pashkus, M.V. Pashkus // *Globalization and its Socio-Economic Consequences. 16th International Scientific Conference Proceedings. ZU – University of Zilina, 5th–6th October 2016, Rajecke Teplice. Zilina, Slovakia*. – P. 1635–1641.
19. Keller, K.L. *Building Rich Brand Relationships: Research Dialogue on Brands As Intentional Agents* / K.L. Keller // *Journal of Consumer Psychology*. – 2012. – № 22(2). – P. 186–190.
20. Dinnie, K. *City Branding: Theory and Cases* / K. Dinnie. – Palgrave Macmillan, 2011.
21. Greenberg, M. *Branding New York: How a City in Crisis Was Sold to the World* / M. Greenberg. – Routledge Taylor & Francis Group, 2008.
22. Anholt, S. *Brand America: The Making, Unmaking and Remaking of the Greatest National Image of All Time* / S. Anholt, J. Hildreth. – London : Marshall Cavendish Corporation, 2010.
23. Cagan, J. *Creating Breakthrough Products. Innovation from Product Planning to Program Approval* / J. Cagan, C.M. Vogel. – London : FT Press, 2001.
24. Pashkus, V. *Strategic positioning of territories in the global economy: brand development in accordance with the matrix of competitiveness of territories* / V. Pashkus, N. Pashkus, M. Pashkus // *Globalization and its Socio-Economic Consequences. 18th International Scientific Conference Proceedings. – Zilina, Rajecke Teplice, Slovak Republic*. – 2018. – P. 2727–2734.
25. Foroudi, P. *A framework of place branding, place image, and place reputation: Antecedents and moderators* / P. Foroudi et al. // *Qualitative Market Research: An International Journal*. – 2016. – № 19(2). – P. 241–264 [Electronic resource]. – Access mode : <https://doi.org/10.1108/QMR-02-2016-0020>.
26. Medway, D. *Alternative perspectives on marketing and the place brand* / D. Medway, G. Warnaby // *European Journal of Marketing*. – 2008. – № 42(5/6). – P. 641–653.
27. Черевичко, Т.В. *Brand of a tourist destination as a competitive advantage* / Т.В. Черевичко // *Вестник Саратовского национального исследовательского государственного университета*. – 2018. –

№ 5. – С. 118–121.

28. Стратегический маркетинг : учебник и практикум для бакалавриата и магистратуры / Н.А. Пашкус, В.Ю. Пашкус и др. – М. : Издательство Юрайт, 2016. – 225 с.

29. Saaty, Th.L. Relative Measurement and its Generalization in Decision Making: Why Pairwise Comparisons are Central in Mathematics for the Measurement of Intangible Factors – The Analytic Hierarchy/Network Process / Th.L. Saaty // Review of the Royal Spanish Academy of Sciences. Series A: Mathematics. – 2008. – № 102(2). – P. 251–318.

30. Мальцева, Ю.М. Ритм средневекового города: григорианских хорал / Ю.М. Мальцева, П.П. Конопасевич, Д.В. Шипицын // Перспективы науки. – Тамбов : ТМБпринт. – 2021. – № 6(141). – С. 226–230.

### *References*

3. Lure, S. Imperium. Imperiia – tcennostnyi i etnopsikhologicheskii podkhod / S. Lure [Elektronnyi resurs]. – Rezhim dostupa : <http://geftr.ru/archive/7040> (data obrashcheniia: 20.01.2022).

12. Sotcialno-kulturnaia sfera v novoi ekonomike: ot razvitiia obrazovaniia do art-rynka : kollektivnaia monografiia / pod red. N.M. Starobinskoii. – SPb. : KultInformPress, 2019. – 164 s.

27. Cherevichko, T.V. Brand of a tourist destination as a competitive advantage / T.V. Cherevichko // Vestnik Saratovskogo natsionalnogo issledovatel'skogo gosudarstvennogo universiteta. – 2018. – № 5. – S. 118–121.

28. Strategicheskii marketing : uchebnik i praktikum dlia bakalavriata i magistratury / N.A. Pashkus, V.Iu. Pashkus i dr. – M. : Izdatel'stvo Iurait, 2016. – 225 s.

30. Maltceva, Iu.M. Ritm srednevekovogo goroda: grigorianskikh khoral / Iu.M. Maltceva, P.P. Konopasevich, D.V. Shipitsyn // Perspektivy nauki. – Tambov : TMBprint. – 2021. – № 6(141). – S. 226–230.

© Ю.М. Мальцева, В.Ю. Пашкус, Н.А. Пашкус, 2023

## СОВРЕМЕННЫЕ НАПРАВЛЕНИЯ РАЗВИТИЯ ХОЗЯЙСТВЕННОЙ ДЕЯТЕЛЬНОСТИ ОРГАНИЗАЦИЙ

*Ключевые слова:* хозяйственная деятельность; организации; современные направления развития; устойчивость.

*Аннотация:* Цель исследования – создание методик, образующих инструментарий по оценке показателей устойчивости развития хозяйственной деятельности юридических лиц с ориентацией на современные направления ее функционирования. Задачи исследования: сформулировать и проинтерпретировать тенденции развития хозяйственной деятельности современных организаций и сформировать по ним методики (элементы инструментария) для расчета соответствующих показателей. Гипотеза: определить характер зависимости между общими и частными показателями устойчивости развития хозяйственной деятельности организаций, функционирующих на современном этапе. Методы исследования: сочетание расчетно-конструктивного способа и цепных подстановок индикаторов в процессе формализации подлежащих исследованию показателей. Результаты исследования: созданы методики оценки показателей устойчивости развития хозяйственной деятельности организаций действующей исторической эпохи.

В текущих конъюнктурных условиях организации вынуждены следовать принципам диверсификации и вести свой бизнес многовекторно ввиду высокой динамичности воспроизводственных и сопряженных с ними иных экономических процессов, вызванных жесткой несовершенной конкуренцией, и потому необходимо рассмотреть направления развития их хозяйственной деятельности, отвечающие реалиям современной эпохи для максимизации ими финансовой выгоды в краткосрочном (тактическом) и долгосрочном (стратегическом) периодах, уверенности в своих лидерских позициях и длительной продолжительности жизненного цикла [1–3]. Данные тенденции интегрированы в устоявшихся воспроизводственных факторах, используемых организациями по операционному (основному) и прочему (второстепенному) назначению для обеспечения населения требующимися благами и получения прибыли, достаточной для расширения производственных и сбытовых возможностей, гарантирующей сочетание собственных предпринимательских интересов с интересами государства и социума.

1. Формирование затрат на содержание человеческого капитала (совокупность мероприятий в области совершенствования кадровой политики). В настоящее время экономистами этот элемент производительных сил интерпретируется не просто как трудовые ресурсы, подразделяемые на работников менеджерского и исполнительского труда, а как взаимосвязь между их знаниями, умениями и навыками, приносящими организациям оптимальные хозяйственные решения.

2. Формирование затрат на взаимодействие инвестиционного и инновационного капитала (совокупность мероприятий в области совершенствования инвестиционной и инновационной политики). Согласно действующей общественной формации, руководство стремится к капиталосберегающим (фондосберегающим, материалосберегающим) способам ведения хозяйства, в связи с чем, кроме рабочей силы и средств производства, структура производительных сил дополнена технологиями, используемыми для оптимизации определяемых тактических и стратегических показателей.



По сформулированным методикам сформируем инструментарий (совокупность методик), раскрывающий статические (краткосрочные) и динамические (долгосрочные) показатели устойчивости развития хозяйственной деятельности организаций (формулы (1), (2), (3), (4)):

$$Ус_{хд(ссп)} = \frac{P_{хд}}{З_{чк} + З_{ик} + З_{инк}}, \quad (1)$$

где  $Ус_{хд(ссп)}$  – совокупная статическая устойчивость развития хозяйственной деятельности по результату (доходам и прибыли) или общая прямая статическая устойчивость развития хозяйственной деятельности организаций (непосредственная оборачиваемость и рентабельность);  $P_{хд}$  – результат (доходы и прибыль) от осуществления хозяйственной деятельности, руб.;  $З_{чк}$  – затраты (стоимость формирования) человеческого капитала, руб.;  $З_{ик}$  – затраты (стоимость формирования) инвестиционного капитала, руб.;  $З_{инк}$  – затраты (стоимость формирования) инновационного капитала, руб.;

$$Ус_{хд(ссп)} = \frac{З_{чк} + З_{ик} + З_{инк}}{P_{хд}}, \quad (2)$$

где  $Ус_{хд(ссп)}$  – совокупная статическая устойчивость развития хозяйственной деятельности по затратам (расходам) или общая косвенная статическая устойчивость развития хозяйственной деятельности организаций (опосредованная оборачиваемость и рентабельность);  $З_{чк}$  – затраты (стоимость формирования) человеческого капитала, руб.;  $З_{ик}$  – затраты (стоимость формирования) инвестиционного капитала, руб.;  $З_{инк}$  – затраты (стоимость формирования) инновационного капитала, руб.;  $P_{хд}$  – результат (доходы и прибыль) от осуществления хозяйственной деятельности, руб.;

$$Ус_{хд(сдр)} = \left( \frac{P_{хд1}}{З_{чк1} + З_{ик1} + З_{инк1}} - \frac{P_{хд0}}{З_{чк0} + З_{ик0} + З_{инк0}} \right) * З_{пс1}, \quad (3)$$

где  $Ус_{хд(сдр)}$  – совокупная динамическая устойчивость развития хозяйственной деятельности по результату (доходам и прибыли) или общее приращение (увеличение или сокращение) затрат (стоимости формирования производительных сил) в динамике, руб.;  $P_{хд1}$  – отчетный результат (доходы и прибыль) от осуществления хозяйственной деятельности, руб.;  $З_{чк1}$  – отчетные затраты (стоимость формирования) человеческого капитала, руб.;  $З_{ик1}$  – отчетные затраты (стоимость формирования) инвестиционного капитала, руб.;  $З_{инк1}$  – отчетные затраты (стоимость формирования) инновационного капитала, руб.;  $P_{хд0}$  – базисный результат (доходы и прибыль) от осуществления хозяйственной деятельности, руб.;  $З_{чк0}$  – базисные затраты (стоимость формирования) человеческого капитала, руб.;  $З_{ик0}$  – базисные затраты (стоимость формирования) инвестиционного капитала, руб.;  $З_{инк0}$  – базисные затраты (стоимость формирования) инновационного капитала, руб.;  $З_{пс1}$  – отчетные затраты (стоимость формирования) производительных сил, руб.;

$$Ус_{хд(сдз)} = \left( \frac{З_{чк1} + З_{ик1} + З_{инк1}}{P_{хд1}} - \frac{З_{чк0} + З_{ик0} + З_{инк0}}{P_{хд0}} \right) * P_{хд1}, \quad (4)$$

где  $Ус_{хд(сдз)}$  – совокупная динамическая устойчивость развития хозяйственной деятельности по затратам (расходам) или общее приращение (увеличение или сокращение) совокупных затрат в динамике, руб.;  $З_{чк1}$  – отчетные затраты (стоимость формирования) человеческого капитала, руб.;  $З_{ик1}$  – отчетные затраты (стоимость формирования) инвестиционного капитала, руб.;  $З_{инк1}$  – отчетные затраты (стоимость формирования) инновационного капитала, руб.;  $P_{хд1}$  – отчетный результат (доходы и прибыль) от осуществления хозяйственной деятельности, руб.;  $З_{чк0}$  – базисные затраты (стоимость формирования) человеческого капитала, руб.;  $З_{ик0}$  – базисные затраты (стоимость формирования) инвестиционного капитала, руб.;  $З_{инк0}$  – базисные затраты (стоимость формирования) инновационного капитала, руб.;  $P_{хд0}$  – базисный результат (доходы и прибыль) от осуществления хозяйственной деятельности, руб.;

Созданные автором методики на основе сформулированных направлений станут для организаций надежным инструментарием для объективной оценки отчетных и плановых показателей осуществления хозяйственной деятельности во взаимосвязи между факторными и результирующими индикаторами и между временными интервалами, за которые они будут исчисляться и определять краткосрочные и долгосрочные резервы ее развития в порядке ранжирования (приоритетности) разрабатываемых для этого мероприятий, поскольку они отличаются целостностью и органичностью причинно-следственных компонентов, базирующихся на комплексности и системности применяемых научных способов и приемов.

Таким образом, рассмотренные направления развития хозяйственной деятельности организаций на современном историческом этапе стали отправным пунктом в построении инструментария оценки его статической и динамической устойчивости, что послужит для них источником нахождения путей качественного функционирования и экономического роста, вследствие чего они избежат временных потерь и обеспечат себе финансовую выгоду (нормальную прибыль за счет тождественности бухгалтерского и экономического положительного финансового результата) и прочность лидерских позиций в рыночных сегментах, гарантирующих длительность продолжения жизненного цикла по сравнению с конкурентами и принесение максимальной пользы остальным субъектам экономики.

#### *Список литературы*

1. Остаев, Г.Я. Совершенствование методики управленческого учета / Г.Я. Остаев, И.М. Гоголев, М.М. Кислицкий // Экономика, труд, управление в сельском хозяйстве. – 2019. – № 7(52). – С. 28–33.
2. Сомова, Ю.В. Оценка деятельности компаний в рамках реализации стратегии устойчивого развития / Ю.В. Сомова, О.С. Пономарева, Т.В. Майорова, Е.С. Махоткина // Экономика и предпринимательство. – 2021. – № 9(134). – С. 803–806.
3. Харитонович, А.В. Модель развития объекта управления / А.В. Харитонович // Глобальный научный потенциал. – СПб. : ТМБпринт. – 2017. – № 3(72). – С. 44–50.

#### *References*

1. Ostaev, G.Ia. Sovershenstvovanie metodiki upravlencheskogo ucheta / G.Ia. Ostaev, I.M. Gogolev, M.M. Kislitskii // Ekonomika, trud, upravlenie v selskom khoziaistve. – 2019. – № 7(52). – S. 28–33.
2. Somova, Iu.V. Otcenka deiatelnosti kompanii v ramkakh realizatsii strategii ustoichivogo razvitiia / Iu.V. Somova, O.S. Ponomareva, T.V. Maiorova, E.S. Makhotkina // Ekonomika i predprinimatelstvo. – 2021. – № 9(134). – S. 803–806.
3. Kharitonovich, A.V. Model razvitiia obekta upravleniia / A.V. Kharitonovich // Globalnyi nauchnyi potencial. – Spb. : TMBprint. – 2017. – № 3(72). – S. 44–50.

© С.Ю. Ильин, 2023

УДК 330.322.12

Т.М. РЕДЬКИНА, В.Н. СОЛОМОНОВА, О.И. ПУДОВКИНА

ФГБОУ ВО «Российский государственный гидрометеорологический университет», г. Санкт-Петербург

## СПЕЦИФИКА ЧАСТНОГО ИНВЕСТИРОВАНИЯ В РОССИИ

*Ключевые слова:* частное инвестирование; фондовый рынок; кризисные явления; политика государства; комплекс управленческих решений.

*Аннотация:* Цель работы заключается в обосновании роли и влияния инвестиций частных инвесторов при увеличении государственного долга страны и снижении ставок коммерческих банков по вкладам для населения. Достижению этой цели будет способствовать решение следующих задач: выявление тенденций на рынке РФ в целом, оценка эффективности направлений вложений частных инвесторов, определение доли частных инвесторов на фондовом рынке, пересмотр роли частного инвестирования в процессе поддержки российской экономики в условиях кризисных явлений. Гипотеза исследования проявляется в необходимости применения системного подхода при обосновании комплекса управленческих решений со стороны государства по поддержке экономики в условиях кризисных явлений. В работе нашли применение такие научные методы исследования, как описание, измерение, моделирование. Достигнутые результаты заключаются в обеспечении условий для стабильного развития народнохозяйственного комплекса страны.

Декларирование Россией функционирования в стране рыночной экономики накладывает определенные обязательства, в т.ч. по развитию финансовых рынков. При участии страны в международных отношениях достигаемые показатели на финансовом рынке должны сопоставляться с показателями других стран – как развитых, так и развивающихся. Такой фактор, как пандемия, имел общемировое воздействие на

экономики всех государств. Отдельные рынки имели разную степень зависимости от влияния пандемии и потребовали разной степени усилий для их поддержки и дальнейшего восстановления. При этом для России период пандемии совпал с санкциями, которые были наложены на страну, что усиливало негативное воздействие на различные отрасли и сферы деятельности [1; 5]. Такое давление предполагало, на наш взгляд, и усиленные меры поддержки со стороны государства в России. Подобные решения соотносились бы с мерами других стран.

Так, в [4] меры, принимаемые развитыми странами для поддержки экономики государств после пандемии, характеризовались как беспрецедентные. В основном это решения государства в области оказания фискальной и монетарной поддержки отраслям и сферам деятельности стран. Такие решения способствовали восстановлению рыночных индикаторов в полной мере. По некоторым из индикаторов достигались показатели выше допандемийных [4].

При этом в том же источнике [4] отмечается, что для развивающихся стран восстановление экономики характеризовалось иными трендами. Отличие проявлялось в том, что наличие у развивающихся стран государственного долга получило тенденцию к росту при активизации мер по стимулированию экономики, а неспособность его обслуживания повысила риски реструктуризации. Для развивающихся стран дальнейшее развитие государства по такому сценарию означает осознанную необходимость в привлечении средств инвесторов [4].

Для России, где уровень финансовой грамотности остается низким, использование средств частных инвесторов не позволит существенным образом компенсировать нехватку средств на выплату увеличивающегося государ-

ственного долга. Согласно [2], с 01.01.1994 по 01.01.2001 государственный долг России имел тенденцию к росту (с 118,007 млрд долларов до 160,234 млрд долларов). Наивысшее значение по размеру государственного долга РФ в период с 1994 по 2022 год было зафиксировано на 01.01.2014 и составило 728,864 млрд долларов [2]. На 01.01.2018 размер государственного долга РФ составлял 518,445 млрд долларов, на 01.01.2020 – 491,327 млрд долларов, на 01.01.2022 – 478,162 млрд долларов.

При этом всплеск инвестиционной активности частных инвесторов в России наблюдался в 2017–2018 годах [6]. Такая активность была спровоцирована падением ставок банков по вкладам для населения. В результате повысился интерес населения к покупке акций технологических компаний. Кроме того, появилась возможность извлечения дохода за счет использования индивидуальных инвестиционных счетов, применения льготного налогообложения при получении дохода от инвестиций [6].

Однако, если для России привлечение на фондовый рынок в 2020 году 5,5 % населения стало рекордом за все время, то по сравнению с другими странами такие значения являются малозначительными. Так, в Японии 39 % населения имеют акции, в США – 55 % [3; 6].

Таким образом, привлечение средств частных инвесторов является в целом положительным трендом и востребованным экономикой инструментом. Однако наличие финансово неграмотных игроков на фондовом рынке, даже в незначительном их количестве, может изменить прогнозируемый тренд и привести к обвалу цен на фондовом рынке с последующим разочарованием частных инвесторов в инвестициях в ценные бумаги. Подобные сценарии требуют от государства регламентации условий для повышения финансовой грамотности населения и допуска их к инструментам фондового рынка, а также обеспечения защиты интересов таких вкладчиков от недобросовестных посредников.

#### *Список литературы*

1. Бикезина, Т.В. Система Swift как геополитический инструмент в рамках пакетов санкций / Т.В. Бикезина, И.П. Фирова, Т.М. Редькина // В сборнике: Социально-политические и экономические аспекты развития современного общества: научные теории, российский и международный опыт. Сборник научных статей по итогам международной научно-практической конференции. – Санкт-Петербург, 2022. – С. 101–103.
2. Внешний долг России: 1994–2022 [Электронный ресурс]. – Режим доступа : <http://global-finances.ru/vneshniy-dolg-rossii/> (дата обращения: 11.11.2022).
3. Ждем потрясений. Чем обернется охватившая россиян мода на инвестиции [Электронный ресурс]. – Режим доступа : [https://finance.rambler.ru/markets/44817467/?utm\\_content=finance\\_media&utm\\_medium=read\\_more&utm\\_source=copylink](https://finance.rambler.ru/markets/44817467/?utm_content=finance_media&utm_medium=read_more&utm_source=copylink) (дата обращения: 11.11.2022).
4. Нашествие частных инвесторов: как розничные инвесторы меняют ландшафт рынка [Электронный ресурс]. – Режим доступа : <https://quote.rbc.ru/news/article/5f2d632d9a794769dabdb879> (дата обращения: 11.11.2022).
5. Фирова, И.П. Стратегическое управление развитием бизнеса в условиях ограничений и оказания поддержки со стороны государства / И.П. Фирова, Т.М. Редькина, В.Н. Соломонова // Глобальный научный потенциал. – СПб. : ТМБпринт. – 2022. – № 5(134). – С. 258–260.
6. Хоружий, Д. Частное инвестирование в России: как оно развивалось и что нас ждет в будущем / Д. Хоружий [Электронный ресурс]. – Режим доступа : <https://rb.ru/opinion/chastnoe-investirovanie-trendy/> (дата обращения: 11.11.2022).
7. Voronkova, O.V. Dynamics of Russia's Main Economic Indicators at the Time of the Pandemic / O.V. Voronkova // Components of Scientific and Technological Progress. – 2020. – № 4(46). – Pp. 24–28.

#### *References*

1. Bikezina, T.V. Sistema Swift kak geopoliticheskii instrument v ramkakh paketov sanktcii / T.V. Bikezina, I.P. Firova, T.M. Redkina // V sbornike: Sotcialno-politicheskie i ekonomicheskie aspekty razvitiia sovremennogo obshchestva: nauchnye teorii, rossiiskii i mezhdunarodnyi opyt. Sbornik nauchnykh

statei po itogam mezhdunarodnoi nauchno-prakticheskoi konferentsii. – Sankt-Peterburg, 2022. – S. 101–103.

2. Vneshnii dolg Rossii: 1994–2022 [Elektronnyi resurs]. – Rezhim dostupa : <http://global-finances.ru/vneshnii-dolg-rossii/> (data obrashcheniia: 11.11.2022).

3. Zhdem potriasiinii. Chem obernetsia okhvativshaia rossiian moda na investitsii [Elektronnyi resurs]. – Rezhim dostupa : [https://finance.rambler.ru/markets/44817467/?utm\\_content=finance\\_media&utm\\_medium=read\\_more&utm\\_source=copylink](https://finance.rambler.ru/markets/44817467/?utm_content=finance_media&utm_medium=read_more&utm_source=copylink) (data obrashcheniia: 11.11.2022).

4. Nashestvie chastnikov: kak roznichnye investory meniaiut landshaft rynka [Elektronnyi resurs]. – Rezhim dostupa : <https://quote.rbc.ru/news/article/5f2d632d9a794769dabdb879> (data obrashcheniia: 11.11.2022).

5. Firova, I.P. Strategicheskoe upravlenie razvitiem biznesa v usloviakh ogranichenii i okazaniia podderzhki so storony gosudarstva / I.P. Firova, T.M. Redkina, V.N. Solomonova // Globalnyi nauchnyi potencial. – SPb. : TMBprint. – 2022. – № 5(134). – S. 258–260.

6. Khoruzhii, D. Chastnoe investirovanie v Rossii: kak ono razvivalos i chto nas zhdet v budushchem / D. Khoruzhii [Elektronnyi resurs]. – Rezhim dostupa : <https://rb.ru/opinion/chastnoe-investirovanie-trendy/> (data obrashcheniia: 11.11.2022).

© Т.М. Редькина, В.Н. Соломонова, О.И. Пудовкина, 2023

## ПЕРЕОСМЫСЛЕНИЕ ПРОЦЕССА УПРАВЛЕНИЯ ФИНАНСАМИ НА УРОВНЕ ГОСУДАРСТВА В УСЛОВИЯХ ТРАНСФОРМАЦИИ ВЗАИМОДЕЙСТВИЙ РФ С ЗАРУБЕЖНЫМИ СТРАНАМИ

*Ключевые слова:* государственное управление; финансы государства; финансовая политика; программные мероприятия.

*Аннотация:* Цель работы заключается в обосновании мер, направленных на комплексное решение проблем, ставших следствием вводимых против РФ санкций. Достижению данной цели будут способствовать следующие задачи: оценка мер, реализуемых в РФ и других странах при возникновении кризисных ситуаций, анализ ключевых программ развития, формирование решений, обеспечивающих системную поддержку отраслей и комплексов страны со стороны государства. Гипотеза исследования проявляется в отсутствии схожего опыта реагирования на происходящие изменения. В работе нашли применение такие научные методы исследования, как анализ и синтез, сравнение, моделирование. Достигнутые результаты заключаются в формировании решений, обеспечивающих установление равновесия между государственным и рыночным регулированием в новых для России условиях хозяйствования.

Для обеспечения эффективного развития отраслей, комплексов страны представляется важным комплексный подход к их функционированию. В условиях глобализации усиливается воздействие внешних факторов на комплексное развитие территории страны. В таких условиях для реализации актуальных управленческих решений требуется проведение своевременной оценки влияния этих факторов на экономику государства.

Россия под воздействием санкций со стороны стран Запада вынуждена осуществлять перестройку не только взаимодействий с зарубежными государствами, но и проводимой в стране политики, в частности финансовой. Подобные решения, с одной стороны, требуют скорейшего преодоления вызовов, с которыми столкнулась страна, а с другой – поступательной реализации начатых программных мероприятий. В таких условиях усиливаются роль и влияние государства, регламентирующего основополагающие положения функционирования и развития отраслей и сфер деятельности. При этом важно понимать, что подобное усиление власти может привести к изменению сил в экономике страны и сделать преобладающим директивное управление над рыночными отношениями. Установление равновесия между государственным и рыночным регулированием остается прерогативой государства.

Отметим в этой связи, что в апреле 2014 года была утверждена государственная программа «Управление государственными финансами и регулирование финансовых рынков» [2]. Целями данной Программы стали следующие:

- обеспечение устойчивости бюджетной системы на долгосрочный период времени;
- рост качества управления государственными финансами;
- повышение эффективности функционирования финансового рынка.

Из целей Программы видно, что связываются воедино такие понятия, как качество управления государственными финансами и эффективность финансового рынка. Это означает, что по результатам реализации Программы планирова-

лось создание таких условий в стране, которые бы обеспечивали эффективное управление финансовыми потоками в целом.

Вводимые против РФ санкции, на взгляд авторов, выявили ряд проблем, которые требуют пересмотра применяемых органами управления инструментов [1; 6; 7]. В случае, если санкции будут продлены, в [8] обосновывается необходимость проведения в РФ долгосрочной политики контроля капитала. За основу в [8] предлагается использовать опыт Китая, обеспечившего доступ к дешевым финансам в национальной валюте как компаниям, так и домохозяйствам.

В настоящее же время в России наблюдаются следующие тенденции:

- укрепление курса рубля по отношению к основным европейским валютам [4];
- возможное снижение размера дохода бюджета страны на сумму от 2 до 4 трлн руб. в случае укрепления рубля более, чем на 21 % от заложенных в бюджеты страны показателей [3];
- рост объемов продаж валюты на бирже (около 3 млрд долл. во второй половине июля 2022 года) [5].

При этом в [5] делается вывод о том, что покупка рекордных объемов валюты на бирже приведет к ее выводу за границу. В краткосрочном периоде такие действия могут оказать положи-

тельное влияние на экономику страны, в долгосрочной перспективе – отрицательное.

Таким образом, отсутствие схожего опыта функционирования экономики РФ в прошлом периоде времени приводит не только к непрогнозируемым государственными органами власти решениям со стороны населения и компаний, но и к спонтанным мерам реагирования государства на подобные решения. На данный момент времени данные меры не только не систематизированы, но и носят иногда противоречивый характер.

В результате представляется маловероятным не только достижение поставленных в программных мероприятиях целей, но и возможность системного развития всего народнохозяйственного комплекса страны, что, на взгляд авторов, является важным с целью недопущения дисбаланса в экономическом развитии.

Таким образом, воздействия извне требуют реализации совокупности таких управленческих решений, которые одновременно смогли бы обеспечить следование определенной ранее стратегии развития при адаптации к новым складывающимся тенденциям. В таких условиях возрастает роль государства. При этом важно, чтобы принимаемые на высшем уровне власти меры носили комплексный характер.

#### *Список литературы*

1. Бикезина, Т.В. Система Swift как геополитический инструмент в рамках пакетов санкций / Т.В. Бикезина, И.П. Фирова, Т.М. Редькина // В сборнике: Социально-политические и экономические аспекты развития современного общества: научные теории, российский и международный опыт. Сборник научных статей по итогам международной научно-практической конференции. – Санкт-Петербург, 2022. – С. 101–103.
2. Постановление от 15.04.2014 № 320 «Об утверждении государственной программы РФ «Управление государственными финансами и регулирование финансовых рынков» [Электронный ресурс]. – Режим доступа : <https://docs.yandex.ru/docs/view?tm=> (дата обращения: 03.11.2022).
3. Почему российской экономике выгоден дорогой доллар [Электронный ресурс]. – Режим доступа : <https://journal.open-broker.ru/research/pochemu-rossijskoj-ekonomike-vygoden-dorogoj-dollar/> (дата обращения: 03.11.2022).
4. Сдаем валюту. Что из себя на самом деле представляет нынешнее укрепление рубля [Электронный ресурс]. – Режим доступа : <https://www.fontanka.ru/2022/05/04/71306366/> (дата обращения: 03.11.2022).
5. Трушина, Н. Налетай, пока дешево: россияне приобрели рекордный объем валюты / Н. Трушина [Электронный ресурс]. – Режим доступа : <https://www.mk.ru/economics/2022/08/11/naletay-roka-dyoshevo-rossiyane-priobreli-rekordnyu-obem-valyuty.html> (дата обращения: 03.11.2022).
6. Фирова, И.П. Эффективность инструментов ЦБ РФ в условиях кризиса / И.П. Фирова, Т.М. Редькина, О.И. Пудовкина // Глобальный научный потенциал. – СПб. : ТМБпринт. – 2022. – № 7(136). – С. 179–181.
7. Фирова, И.П. Регулирование курса национальной валюты / И.П. Фирова, Т.М. Редь-

кина, В.Н. Соломонова // Глобальный научный потенциал. – СПб. : ТМБпринт. – 2022. – № 8(137). – С. 205–207.

8. Шибанов, О. Помогут ли меры Минфина и ЦБ в новой финансовой реальности / О. Шибанов [Электронный ресурс]. – Режим доступа : <https://www.forbes.ru/mneniya/458079-pomogut-li-mery-minfina-i-cb-v-novoj-finansovoj-real-nosti> (дата обращения: 03.11.2022).

9. Voronkova, O.V. Dynamics and Features of Inflationary Processes in Russia / O.V. Voronkova // Components of Scientific and Technological Progress. – 2020. – № 2(44). – Pp. 39–42.

### *References*

1. Bikezina, T.V. Sistema Swift kak geopoliticheskii instrument v ramkakh paketov sanktcii / T.V. Bikezina, I.P. Firova, T.M. Redkina // V sbornike: Sotsialno-politicheskie i ekonomicheskie aspekty razvitiia sovremennogo obshchestva: nauchnye teorii, rossiiskii i mezhdunarodnyi opyt. Sbornik nauchnykh statei po itogam mezhdunarodnoi nauchno-prakticheskoi konferentsii. – Sankt-Peterburg, 2022. – S. 101–103.

2. Postanovlenie ot 15.04.2014 № 320 «Ob utverzhdenii gosudarstvennoi programmy RF «Upravlenie gosudarstvennymi finansami i regulirovanie finansovykh rynkov» [Elektronnyi resurs]. – Rezhim dostupa : <https://docs.yandex.ru/docs/view?tm=> (data obrashcheniia: 03.11.2022).

3. Pochemu rossiiskoi ekonomike vygoden dorogoi dollar [Elektronnyi resurs]. – Rezhim dostupa : <https://journal.open-broker.ru/research/pochemu-rossijskoj-ekonomike-vygoden-dorogoj-dollar/> (data obrashcheniia: 03.11.2022).

4. Sdaem valiutu. Chto iz sebia na samom dele predstavliaet nyneshnee ukreplenie rublia [Elektronnyi resurs]. – Rezhim dostupa : <https://www.fontanka.ru/2022/05/04/71306366/> (data obrashcheniia: 03.11.2022).

5. Trushina, N. Naletai, poka deshevo: rossiiane priobrel rekordnyi obem valiuty / N. Trushina [Elektronnyi resurs]. – Rezhim dostupa : <https://www.mk.ru/economics/2022/08/11/naletay-poka-dyoshevo-rossiyane-priobrel-rekordnyy-obem-valyuty.html> (data obrashcheniia: 03.11.2022).

6. Firova, I.P. Effektivnost instrumentov TcB RF v usloviakh krizisa / I.P. Firova, T.M. Redkina, O.I. Pudovkina // Globalnyi nauchnyi potentsial. – SPb. : ТМБпринт. – 2022. – № 7(136). – С. 179–181.

7. Firova, I.P. Regulirovanie kursa natsionalnoi valiuty / I.P. Firova, T.M. Redkina, V.N. Solomonova // Globalnyi nauchnyi potentsial. – SPb. : ТМБпринт. – 2022. – № 8(137). – С. 205–207.

8. Shibanov, O. Pomogut li mery Minfina i TcB v novoi finansovoi realnosti / O. Shibanov [Elektronnyi resurs]. – Rezhim dostupa : <https://www.forbes.ru/mneniya/458079-pomogut-li-mery-minfina-i-cb-v-novoj-finansovoj-real-nosti> (data obrashcheniia: 03.11.2022).

© Т.М. Редькина, И.П. Фирова, Т.В. Бикезина, 2023



УДК 330.322.4

Т.М. РЕДЬКИНА, И.П. ФИРОВА, О.И. ПУДОВКИНА

ФГБОУ ВО «Российский государственный гидрометеорологический университет», г. Санкт-Петербург

## НАПРАВЛЕНИЯ ВЛОЖЕНИЯ ДЕНЕЖНЫХ СРЕДСТВ В УСЛОВИЯХ ТУРБУЛЕНТНОСТИ

*Ключевые слова:* вложения; накопления; кредитные организации; поддержка государства.

*Аннотация:* Цель работы заключается в определении мер, позволяющих систематизировать процесс вложения денежных средств населения. Для достижения указанной цели были определены следующие задачи: изучить наиболее приоритетные направления вложения денежных средств населением в РФ, выявить их особенности, провести анализ направлений вложения денежных средств в условиях турбулентности, оценить деятельность Центрального банка (ЦБ) РФ и ПАО «Сбербанк» при снижении количества вкладов и сокращении числа выданных кредитов, проанализировать формирование мер по сбалансированному развитию экономики. Гипотеза исследования проявляется в необходимости принятия согласованных решений основными участниками рынка, способствующих обеспечению баланса в развитии экономики страны в целом. В работе нашли применение такие научные методы исследования, как анализ и синтез, сравнение, моделирование. Достигнутые результаты заключаются в предложении комплекса управленческих решений, направленных на оптимизацию процесса вложения денежных средств населения в условиях турбулентности.

При нормально функционирующей экономике получаемые населением доходы позволяют накапливать сбережения. Крупные накопления позволяют делать крупные приобретения либо осуществлять вложения с целью обеспечения стабильного дополнительного дохода. Дополнительный доход, в свою очередь, имеет цель – либо накопить требуемую для покупки более

крупную сумму при условии отсутствия инфляции, поглощающей этот извлекаемый дополнительный доход, либо реинвестировать. При использовании подобной схемы на постоянной основе население трансформируется в предпринимателей, которые обязаны подтвердить свой статус и платить налоги. Запущенная таким образом деятельность будет способствовать развитию и смежных отраслей хозяйствования [6].

В опубликованной в апреле 2021 года статье [2] были приведены следующие направления для инвестирования:

- недвижимость (данное направление характеризовалось как самый очевидный и надежный вариант);
- ценные бумаги (направление, набирающее популярность);
- вложения в частные компании или бизнес (направление, характеризующееся как неоднозначный вариант);
- вложения в золото (при формировании государством соответствующих условий для покупки с ориентацией на долгосрочную перспективу).

Указанные направления представлены без учета ранжирования, и каждое имеет свои особенности. Так, при вложении в недвижимость уже в начале 2021 года подразумевались разные сегменты. Со ссылкой на исследования *Knight Frank* в [2] приводятся данные, согласно которым в сфере нежилой недвижимости произошли следующие изменения: доля офисного сегмента сократилась на 25 %, торговая недвижимость – на 79 %, гостиничная – на 67 %, инвестиции в складские активы в абсолютных показателях показывали динамику к росту и были зафиксированы на уровне 41,3 млрд руб., что стало рекордным показателем за всю историю. Повышение инвестиций в складской сегмент в [2] объясня-

лось развитием рынка *e-commerce*.

Направление вложения в ценные бумаги в [2] характеризуется как малопопулярное, которое обеспечивает привлечение средств 2–3 % работающего населения страны, что является крайне низким показателем.

Направление вложения в частные компании или бизнес требует тщательного подбора инвесторов.

Инвестирование в золото связано с гарантиями, которые могут предоставить и государство, и банки. Последние, в свою очередь, должны характеризоваться устойчивостью и стабильностью, даже в условиях кризиса.

Объявленная Президентом РФ частичная мобилизация 21 сентября 2022 года [5] стала одним из факторов, приведших к трансформациям в сфере накопления, сбережения и приумножения капитала. Со ссылкой на обзор ЦБ РФ в [3] отмечаются следующие изменения:

- рост корпоративного кредитования в августе-сентябре 2022 года на 2,5 % компаний следующих отраслей: нефть и газ, металлургия, розничная торговля, транспорт, химическая промышленность;
- рост розничного кредитования в сентябре на 1,6 % против августа, когда повышение составило 1,7 %;
- прирост количества выданных кредитов составил 2,4 % в сентябре 2022 года;
- ипотечное кредитование на вторичном рынке было быстрее, чем на первичном (15 % против 11 %);
- рост рублевых остатков при сокращении валютных;
- снижение объема вложений населения на 1,4 % (–458 млрд руб.);
- прирост средств населения на счетах эскроу до 2,6 %.

Однако данная статистика отражает лишь текущую ситуацию и не позволяет сделать однозначных выводов о перспективах развития экономики страны в целом [1]. Так, в [4] под-

тверждается информация о росте как корпоративного, так и розничного кредитования. Однако складывающаяся ситуация связывается с периодом экономической турбулентности. Для предотвращения негативных тенденций в будущем в виде возрастающих неплатежей по кредитам как со стороны населения, так и со стороны организаций уже сейчас ПАО «Сбербанк» как лидером рынка предпринимается комплекс усилий:

- вводятся ограничения на выдачу самых рискованных займов;
- поднимается ставка на выдаваемые кредиты;
- продаются просроченные долги;
- закрываются отделения банка (с начала 2022 года ПАО «Сбербанк» закрыл 868 отделений, из которых более 500 – в сентябре, что позволит сэкономить более 20 млрд руб. в год).

В целом со ссылкой на оценку ЦБ РФ в [4] приводятся данные, согласно которым к концу сентября со счетов банков россиянами было снято более 960 млрд руб. В конце октября постепенно денежные средства вкладчиков стали возвращаться обратно. На ближайшие три года прогнозируется спад кредитования. Это приведет к невыдаче банками кредитов на сумму 800 млрд рублей и неполучению ими прибыли в размере 80 млрд рублей [4].

Таким образом, вложения в недвижимость и вклады по-прежнему остаются основными направлениями сбережения и приумножения денежных средств для населения в России. Сокращение такой возможности приведет к стагнации и в других отраслях. Принимаемые на сегодняшний день меры направлены в основном на поддержку деятельности банков, в частности ПАО «Сбербанк», а не на поддержку населения. По мнению авторов, пока не будут приняты меры на уровне государства по повышению платежеспособности населения, изменения на рынке в целом вряд ли можно признать имеющими положительную динамику.

#### Список литературы

1. Бикезина, Т.В. Система Swift как геополитический инструмент в рамках пакетов санкций / Т.В. Бикезина, И.П. Фирова, Т.М. Редькина // В сборнике: Социально-политические и экономические аспекты развития современного общества: научные теории, российский и международный опыт. Сборник научных статей по итогам международной научно-практической конференции. – Санкт-Петербург, 2022. – С. 101–103.
2. Золотухин, В. Куда инвестировать в 2021 году: 5 перспективных вариантов / В. Золотухин

[Электронный ресурс]. – Режим доступа : <https://quote.rbc.ru/news/article/607068739a79472a1b3cecdb> (дата обращения: 14.11.2022).

3. Корсунский, В. Макрообзор – данные за октябрь 2022 / В. Корсунский [Электронный ресурс]. – Режим доступа : [https://bf.arsagera.ru/makropokazateli/makroobzor\\_dannye\\_za\\_oktyabr\\_2022/](https://bf.arsagera.ru/makropokazateli/makroobzor_dannye_za_oktyabr_2022/) (дата обращения: 14.11.2022).

4. Обзор инвестиционных идей от 31 октября 2022 года [Электронный ресурс]. – Режим доступа : <https://journal.open-broker.ru/investidei/obzor-investidej-ot-31-oktyabrya-2022-goda/> (дата обращения: 14.11.2022).

5. Указ Президента РФ от 21 сентября 2022 г. № 647 «Об объявлении частичной мобилизации в Российской Федерации» [Электронный ресурс]. – Режим доступа : <https://www.garant.ru/products/ipo/prime/doc/405209425/> (дата обращения: 14.11.2022).

6. Фирова, И.П. Стратегическое управление развитием бизнеса в условиях ограничений и оказания поддержки со стороны государства / И.П. Фирова, Т.М. Редькина, В.Н. Соломонова // Глобальный научный потенциал. – СПб. : ТМБпринт. – 2022. – № 5(134). – С. 258–260.

7. Voronkova, O.V. The Impact of Inflation on Planning and Forecasting / O.V. Voronkova // Reports Scientific Society. – 2021. – № 1(25). – Pp. 14–18.

### *References*

1. Bikezina, T.V. Sistema Swift kak geopoliticheskii instrument v ramkakh paketov sanktcii / T.V. Bikezina, I.P. Firova, T.M. Redkina // V sbornike: Sotsialno-politicheskie i ekonomicheskie aspekty razvitiia sovremennogo obshchestva: nauchnye teorii, rossiiskii i mezhdunarodnyi opyt. Sbornik nauchnykh statei po itogam mezhdunarodnoi nauchno-prakticheskoi konferentsii. – Sankt-Peterburg, 2022. – S. 101–103.

2. Zolotukhin, V. Kuda investirovat v 2021 godu: 5 perspektivnykh variantov / V. Zolotukhin [Elektronnyi resurs]. – Rezhim dostupa : <https://quote.rbc.ru/news/article/607068739a79472a1b3cecdb> (data obrashcheniia: 14.11.2022).

3. Korsunskii, V. Makroobzor – dannye za oktiabr 2022 / V. Korsunskii [Elektronnyi resurs]. – Rezhim dostupa : [https://bf.arsagera.ru/makropokazateli/makroobzor\\_dannye\\_za\\_oktyabr\\_2022/](https://bf.arsagera.ru/makropokazateli/makroobzor_dannye_za_oktyabr_2022/) (data obrashcheniia: 14.11.2022).

4. Obzor investitsionnykh idei ot 31 oktiabria 2022 goda [Elektronnyi resurs]. – Rezhim dostupa : <https://journal.open-broker.ru/investidei/obzor-investidej-ot-31-oktyabrya-2022-goda/> (data obrashcheniia: 14.11.2022).

5. Ukaz Prezidenta RF ot 21 sentiabria 2022 g. № 647 «Ob obnavlenii chastichnoi mobilizatscii v Rossiiskoi Federatsii» [Elektronnyi resurs]. – Rezhim dostupa : <https://www.garant.ru/products/ipo/prime/doc/405209425/> (data obrashcheniia: 14.11.2022).

6. Firova, I.P. Strategicheskoe upravlenie razvitiem biznesa v usloviakh ogranichenii i okazaniia podderzhki so storony gosudarstva / I.P. Firova, T.M. Redkina, V.N. Solomonova // Globalnyi nauchnyi potencial. – SPb. : TMBprint. – 2022. – № 5(134). – S. 258–260.

© Т.М. Редькина, И.П. Фирова, О.И. Пудовкина, 2023

*О.Б. ГЛАВАТСКИХ, И.А. СЕМЕНОВА, И.Н. СОКОЛОВА, Н.Н. ПУШИНА*

*ФГБОУ ВО «Ижевский государственный технический университет  
имени М.Т. Калашникова», г. Ижевск;  
ФГБОУ ВО «Удмуртский государственный университет», г. Ижевск*

## **АКТУАЛЬНЫЕ ВОПРОСЫ УПРАВЛЕНИЯ ТРУДОВЫМ ПОТЕНЦИАЛОМ НАУКОЕМКИХ ПРЕДПРИЯТИЙ МАШИНОСТРОЕНИЯ**

*Ключевые слова:* трудовой потенциал; управление трудовым потенциалом; наукоемкие предприятия; инновационное развитие.

*Аннотация:* Цель статьи: рассмотреть особенности управления трудовым потенциалом наукоемких предприятий машиностроения в современных условиях хозяйствования. Задачи исследования: охарактеризовать процесс управления трудовым потенциалом наукоемких предприятий машиностроительной отрасли, рассмотреть процедуру его формирования, а также особенности его развития и использования. Гипотеза исследования: эффективное управление трудовым потенциалом наукоемких предприятий оказывает влияние на формирование их конкурентных преимуществ и рыночной стоимости. Методы исследования: анализ литературных источников по теме исследования. В результате исследования выявлено, что система управления трудовым потенциалом ведет к повышению роли инновационно ориентированного персонала в процессе формирования конкурентоспособности наукоемких предприятий машиностроительной отрасли.

В условиях цифровой трансформации и инновационного развития современной экономики для успешного существования и укрепления рыночных позиций предприятия должны постоянно заниматься поиском резервов повышения эффективности своей деятельности. В формировании инновационной экономики ключевую роль играют наукоемкие производства машиностроительного комплекса, определяющие спрос на исследовательскую деятельность

и высокотехнологичные продукты. Одной из основных особенностей успешного существования наукоемких предприятий является наличие ряда специфических характеристик, в числе которых можно выделить высокую неопределенность конечного результата в соответствии с заданными характеристиками, необходимость принятия управленческих решений в условиях риска, постоянный рост номенклатуры инновационных продуктов, возрастающую значимость интеллектуальных активов, ориентацию на воспроизводство и использование трудового потенциала [1].

Трудовой потенциал представляет собой интегральный показатель комплекса человеческих качеств, определяющих интеллектуальную привлекательность, количественные и качественные характеристики персонала, а также способность реализовывать инновации, участвовать в формировании конкурентных преимуществ наукоемких предприятий. Необходимо подчеркнуть, что для высокотехнологичных и наукоемких предприятий машиностроительной отрасли особое значение имеет не только наличие трудового потенциала, но и вопросы, связанные с его воспроизводством и развитием, поскольку реализация сложных инновационных продуктов невозможна без привлечения и использования высококвалифицированных работников, формирующих рыночную стоимость и конкурентные преимущества на рынке.

В связи с этим чрезвычайно важными становятся вопросы, связанные с управлением трудовым потенциалом, которое имеет ряд характерных особенностей:

– возможность при необходимости привлечения сторонних консультантов или спе-

циалистов для решения наиболее важных и специфичных задач в области инновационного развития и создания наукоемких продуктов;

- использование современных инфокоммуникационных технологий для более оперативного обмена информацией в процессе принятия управленческих решений в условиях неопределенности и риска;
- применение прогрессивных цифровых технологий в обучении и управлении профессиональным развитием персонала.

Основной целью управления трудовым потенциалом является привлечение, развитие и использование инновационно ориентированного персонала. На наш взгляд, успешная реализация данной цели возможна посредством создания на наукоемких предприятиях системы, состоящей из двух направлений: развития и обеспечения эффективности управления трудовым потенциалом. Первое направление призвано оказывать помощь в реализации стратегических планов предприятия через подготовку, обучение, управление профессиональным развитием персонала, второе направление необходимо для создания условий оптимального функционирования и эффективного использования трудового потенциала [2].

В целом первое направление предполагает разработку процедуры профессионального обучения, реализуемой через корпоративные университеты или центры подготовки кадров, сформированные непосредственно на наукоемких предприятиях. Важным аспектом в процессе формирования корпоративных программ обучения является потребность в постоянном мониторинге запросов инновационно ориентированного персонала, а также быстрая корректировка содержания образовательных программ и обучающих курсов под данные запросы. Кроме того, на базе функционирования таких центров, с одной стороны, осуществляется подготовка высококвалифицированных специалистов, а с другой стороны, реализуются теоретические и эмпирические исследования для различных отраслей экономики [3].

В ходе первого направления необходимо учитывать критерии развития трудового потен-

циала, а именно:

- интеллектуальную готовность к инновационной деятельности, включающую в себя уровень профессиональных компетенций, быструю обучаемость и уровень интеллекта;
- мотивационные установки, в числе которых – стремление к самореализации через инновационные проекты, степень профессионального интереса;
- инновационную активность, проявляющуюся в способности генерировать идеи и искать пути их практического применения;
- личностные качества инновационно ориентированного персонала, состоящие из умения работать в проектных командах, отношения к нововведениям, инициативности и гибкости мышления [4].

Второе направление в системе управления трудовым потенциалом основано на применении методов и инструментов оценки его социально-экономической эффективности, которая позволяет определить рациональность использования элементов трудового потенциала. В результате оценки следует разрабатывать рекомендации по повышению показателей, характеризующих трудовой потенциал, в числе которых:

- повышение производительности труда;
- снижение уровня текучести кадров среди инновационно ориентированного персонала;
- совершенствование профессиональных компетенций в области инновационного развития предприятия;
- повышение репутации наукоемких предприятий за счет успешного внедрения нововведений на национальные и международные рынки;
- наращивание конкурентных преимуществ за счет реализации инновационных проектов в области машиностроения.

Важно отметить, что нарастание интереса к выстраиванию оптимального процесса управления трудовым потенциалом в конечном итоге ведет к повышению роли и значения инновационно ориентированного персонала в процессе формирования конкурентоспособности наукоемких предприятий машиностроительной отрасли.

#### *Список литературы*

1. Бурцев, Д.С. Проблема повышения эффективности сотрудников с высоким интеллектуальным потенциалом / Д.С. Бурцев // Альманах научных работ молодых ученых Университета

ИТМО. – 2018. – Т. 6. – С. 159–162.

2. Главатских, О.Б. Цифровая трансформация процессов повышения квалификации персонала АО «Омутнинский металлургический завод» / О.Б. Главатских, А.И. Троянская, М.И. Прасолов, Е.В. Царева // Глобальный научный потенциал. – СПб. : ТМБпринт. – 2021. – № 1(118). – С. 109–111.

3. Дружилов, С.А. Индивидуальный ресурс человека как основа становления профессионализма : монография / С.А. Дружилов. – Воронеж : «Научная книга», 2013. – 260 с.

4. Главатских, О.Б. Управление трудовой мотивацией персонала промышленных предприятий : монография / О.Б. Главатских. – Саратов : «Вузовское образование», 2021. – 79 с. [Электронный ресурс]. – Режим доступа : <https://www.iprbookshop.ru/107586.html>.

5. Voronkova, O.V. State Regulation of the Russian Labor Market / O.V. Voronkova // Components of Scientific and Technological Progress. – Paphos, Cyprus, 2021. – № 11(65). – Pp. 54–57.

#### *References*

1. Burtcev, D.S. Problema povysheniia effektivnosti sotrudnikov s vysokim intellektualnym potencialom / D.S. Burtcev // Almanakh nauchnykh rabot molodykh uchenykh Universiteta ITMO. – 2018. – Т. 6. – С. 159–162.

2. Glavatskikh, O.B. Tcifrovaia transformatsiia protsessov povysheniia kvalifikatsii personala AO «Omutninskii metallurgicheskii zavod» / O.B. Glavatskikh, A.I. Troianskaia, M.I. Prasolov, E.V. Tcareva // Globalnyi nauchnyi potencial. – SPb. : TMBprint. – 2021. – № 1(118). – С. 109–111.

3. Druzhilov, S.A. Individualnyi resurs cheloveka kak osnova stanovleniia professionalizma : monografiia / S.A. Druzhilov. – Voronezh : «Nauchnaia kniga», 2013. – 260 s.

4. Glavatskikh, O.B. Upravlenie trudovoi motivatsiei personala promyshlennykh predpriatii : monografiia / O.B. Glavatskikh. – Saratov : «Vuzovskoe obrazovanie», 2021. – 79 s. [Elektronnyi resurs]. – Rezhim dostupa : <https://www.iprbookshop.ru/107586.html>.

© О.Б. Главатских, И.А. Семенова, И.Н. Соколова, Н.Н. Пушина, 2023

ГОУ ВПО «Донецкая академия управления и государственной службы при Главе Донецкой Народной Республики», г. Донецк

## РЕГУЛИРУЕМОСТЬ ПРОИЗВОДСТВЕННЫХ СОЦИАЛЬНО-ЭКОНОМИЧЕСКИХ ПРОТИВОРЕЧИЙ

*Ключевые слова:* критерий регулируемости; регулируемость; социально-экономические противоречия; степень регулируемости; управляемая система; управляющая система; целевые параметры.

*Аннотация:* Цель статьи – определить сущность понятия регулируемости, критерии измерения и рассмотреть регулируемость производственных социально-экономических противоречий на микро-, мезо- и макроуровне управления. Задачи исследования: определить сущность регулирования и регулируемости системы; охарактеризовать регулируемость производственных социально-экономических противоречий в зависимости от уровня управления социальной экономической системой. Гипотеза исследования: регулируемость производственных социально-экономических противоречий определяется системными свойствами управляющей и управляемой системы, позволяющими посредством их отношения поддерживать целевые параметры управления в рамках допустимых отклонений. Методы исследования: анализ, синтез, обобщение. Достигнутые результаты: обосновано, что регулируемость – это системное свойство субъекта и объекта управления через существующие отношения поддерживать целевые параметры в рамках допустимых отклонений. В социально-экономической системе такие отклонения возникают в отношениях противоположностей, результатом единства и борьбы которых выступают производственные социально-экономические противоречия.

Известно, что социальные противоречия объективно существуют в любой социальной системе, но в социальной системе человеческо-

го общества главной движущей силой ее развития являются производственные социально-экономические противоречия, возникающие в системе отношений производительных сил. Их обострение и разрешение приводит к развитию, а вследствие радикального обострения – к изменению типа социальной системы, что исторически закономерно. Исторически этот процесс происходит циклически, но в пределах одного типа социальной системы все противоречия в той или иной мере регулируются субъективно ее индивидуумами и объективно вследствие действия объективных социальных законов. Субъективный характер вмешательства в производственные социально-экономические противоречия актуализирует проблему определения их регулируемости.

В справочной литературе понятия регулируемости нет. Большей частью регулируемость рассматривается как синоним управляемости, но регулирование – это часть процесса управления. В понятии управляемости объект управления часто абстрагируется от субъекта управления. Например, в Энциклопедии по социологии управляемость определяется как «способность системы определенным образом в заданном направлении и временных границах реагировать на сигналы управления или на управленческое воздействие. Система управляема, если каждому воздействию управления соответствует строго определенное состояние параметров объекта, неуправляема или малоуправляема, если объект управления меняет свои параметры произвольно» [1]. В Энциклопедическом социологическом словаре А.И. Пригожина управляемость – это степень автономии управляемой системы относительно управляющей системы [2, с. 840].

В работе по социологии управления [3, с. 290] управляемость – это «степень влия-

ния отношений или связей управления на социальные взаимодействия людей в процессе их совместной деятельности; она может быть высокой, средней или низкой». Такие отношения возникают между объектом и субъектом управления, которые в социологии рассматриваются как социальные субъекты. Их управляемость определяется как «такое качество субъекта, которое свидетельствует о его способности и готовности к активной поддержке и корректировке социальных норм, а также к активному участию в реализации целей организации, сообщества, общества в целом». При этом «управляемость уже не принадлежит отдельно субъекту или институту, а является качеством их взаимосвязи в целом» [4, с. 36–37]. Очевидно, такой подход целесообразно интерполировать и на понятие регулируемости применительно к социальной системе.

Структуру социальной системы образуют диалектически взаимосвязанные базисная социально-экономическая система и надстроечные политическая и культурная системы. Целью социально-экономической системы является обеспечение жизнедеятельности индивидуумов путем удовлетворения их потребностей в благах. Для их производства используются соответствующие материальные и нематериальные ресурсы и труд работающих индивидуумов. Вместе с неработающими индивидуумами они потребляют произведенные блага, которые распределяются и обмениваются в процессе их воспроизводства. Это экономические блага, но есть и неэкономические блага, такие как ресурсы природы. Поскольку интересы индивидуумов противоречивы, то изначально социально-экономические противоречия возникают в процессе воспроизводства экономических благ, а также распределения и обмена неэкономических благ.

Обострение и разрешение социально-экономических противоречий происходит в процессе развития производственных отношений в системе производительных сил и самих производительных сил. В научной литературе существуют некоторые различия в понимании сущности этого процесса. Например, в Экономической энциклопедии под редакцией С.В. Мочерного процесс развития, прежде всего, технико-экономических отношений в системе производительных сил и производственных отношений рассматривается как экономическое развитие [5, с. 263]. Тогда как быть с организационно-экономическими отношениями и отношениями

экономической собственности, развитие которых в работе [6] определяется как необходимое условие процесса развития экономики?

В экономической теории под формой производства понимается определенный способ его организации, где традиционно различают натуральное хозяйство или индивидуальное производство и товарное производство с целью дальнейшего распределения, обмена и потребления экономических благ. В марксистской теории такое производство определяется как общественное, осуществляемое в единстве производительных сил и производственных отношений как общественной формы способа производства. «Решающая роль в структуре производственных отношений принадлежит собственности на средства производства (средства и предметы труда). Как всякая форма производственных отношений отстают от развития содержания – производительных сил. Возникает несоответствие, преодолеваемое через преобразование исторического типа производственных отношений» [7, с. 362].

Также в процессе исторического развития социальной системы одна форма собственности не заменяется другой, поскольку соответственно индивидуальному и общественному производству существуют индивидуальная и общественная форма экономической собственности. «Исторически их развитие происходило от индивидуального до общественного способа присвоения. То есть экономическая собственность может иметь общественную или индивидуальную форму присвоения факторов и результатов производства. Развитие форм присвоения неразрывно связано с развитием способа производства как способа соединения непосредственных производителей со средствами производства, от индивидуального до современного общественного производства» [6, с. 92]. То есть происходит развитие форм экономической собственности.

Такой вывод не противоречит пониманию сущности развития производительных сил и производственных отношений в марксистской теории, где исторически этот процесс проявляется в смене одной общественно-экономической формации другой. Это явление объективно, поскольку происходит в результате действия объективных социально-экономических законов, то есть в результате объективного саморегулирования производственных социально-экономических противоречий в процессе развития



социальной системы человеческого общества. Тем не менее в пределах каждой общественно-экономической формации эти противоречия в определенной мере регулируются субъективно в процессе управления социально-экономической системой.

Социально-экономические системы отличаются формами их организации. Отличительными критериями выступают единая территория, масштабы и степень участия их индивидуумов в процессе расширенного воспроизводства экономических благ, а также распределения и обмена неэкономических благ. Отсюда целесообразно различать социально-экономические системы, организованные на микро-, мезо- и макроуровне. Изначально производственные социально-экономические противоречия возникают на микроуровне в организациях, производящих экономические блага. Их системные объединения, сформированные по критерию однородности производства, образуют социально-экономические системы отрасли на мезоуровне. Системная совокупность отраслей составляет социально-экономическую систему государства на макроуровне. Очевидно, что регулируемость производственных социально-экономических противоречий зависит от уровня управления социальной экономической системой. Здесь возникает вопрос – в какой мере регулирование производственных социально-экономических противоречий может осуществляться на микро-, мезо- и макроуровне управления?

В любой социальной системе человеческого общества действуют объективные и субъективные социальные законы. Объективные законы обуславливают циклическую закономерность обострения и разрешения объективно существующих социальных противоречий независимо от сознания и воли индивидуумов. Субъективные социальные законы возникают в процессе управления социальной системой как результат рефлексии индивидуумов. Отсюда вполне логично, что существует объективное саморегулирование, субъективное регулирование и субъективное саморегулирование как следствие действия субъективных законов, устанавливаемых субъектами управления. Следовательно, субъективное саморегулирование является частью процесса регулирования, который, в свою очередь, является частью процесса управления социальной системой.

Социальные системы в совокупности с дру-

гими естественными системами образуют реальную действительность как проявление бытия сущего. В нем материальные и нематериальные вещи связаны отношениями, где свойства вещей определяют свойства отношений. Цель любого управления – добиться необходимых индивидууму свойств вещей и их отношений. Эти свойства определяются целевыми параметрами управления, а их отклонения в допустимых пределах – целевыми параметрами регулирования. В любом случае объектом управления и регулирования являются свойства вещей и их отношений. С философской точки зрения они могут быть одинаковыми и неодинаковыми, где существуют прямо противоположные контрарные свойства, а остальные – противоположные контрадикторные свойства, которые имеют другую направленность [8, с. 19]. Отсюда – разная управляемость и регулируемость свойств вещей и их отношений.

Если обобщить существующие подходы к определению понятия управляемости, то его сущность заключается в способности субъекта управления воздействовать, а объекта управления реагировать на эти воздействия через отношения между ними в существующей системе управления. Такая способность определяется совокупностью их свойств. Следовательно, управляемость и регулируемость – это системные свойства субъектов, объектов управления и их отношений в системе управления. Но управляемость – это системное свойство субъекта и объекта управления через существующие отношения достигать целевые параметры управления. Тогда регулируемость – это системное свойство субъекта и объекта управления через существующие отношения поддерживать целевые параметры в рамках допустимых отклонений.

Таким образом, в отношениях между индивидуумами возникают разнообразные социальные противоречия. Они являются объектом субъективного регулирования и субъективного саморегулирования как части процесса управления индивидуумами социальной системы и ее объективного саморегулирования вследствие действия объективных законов реальной действительности.

Возможность регулирования и саморегулирования противоречий определяется системными свойствами субъекта и объекта управления, позволяющими через их отношения поддерживать целевые параметры управления в рамках

допустимых отклонений. Это определяет сущность понятия регулируемости.

В социальной системе регулируемость противоречий зависит от свойств управляющей системы, которые определяют характер воздействия, и от свойств управляемой системы, опре-

деляющих характер реагирования. Критериями их измерения являются полное и частичное, прямое и косвенное воздействие и реагирование. В зависимости от их сочетания регулируемость социальных противоречий может быть высокой, средней и низкой.

#### *Список литературы*

1. Управляемость / Социология: Энциклопедия / сост. А.А. Грицанов, В.Л. Абушенко, Г.М. Евелькин, Г.Н. Соколова, О.В. Терещенко. – Мн. : Книжный дом, 2003. – 1312 с. [Электронный ресурс]. – Режим доступа : <http://sociology.niv.ru/doc/encyclopedia/sociological/articles/350/upravlyaemost.htm> (дата обращения: 16.12.2022).
2. Управляемость / Социологический энциклопедический словарь / редактор-координатор – академик РАН Г.В. Осипов. – М. : Изд. НОРМА, 2000. – 488 с. [Электронный ресурс]. – Режим доступа : <http://politics.ellib.org.ua/encyclopedia-term-5636.html> (дата обращения: 16.12.2022).
3. Тихонов, А.В. Социология управления: Теоретические основы / А.В. Тихонов. – СПб. : Изд-во С.-Петербур. ун-та, 2000. – 322 с.
4. Рубцова, М.В. Управляемость: теоретико-социологический анализ понятий / М.В. Рубцова // Социологические исследования. – 2007. – № 12. – С. 32–38.
5. Економічна енциклопедія: У трьох томах. Т. 3: П–Я / ред. кол.: С.В. Мочерний (відп. ред.) та ін. – К. : Видавничий центр «Академія», 2002. – 952 с.
6. Беленцов, В.Н. Оптимальная структура собственности как основа экономического развития Украины : монография / В.Н. Беленцов. – Донецк : Юго-Восток, 2008. – 266 с.
7. Новая философская энциклопедия: в 4 т. Том 3 / Ин-т философии РАН; Нац. обществ.-науч. фонд; Предс. научно-ред. совета В.С. Степин. – 2-е изд., испр. и допол. – М. : Мысль, 2010. – 694 с.
8. Новая философская энциклопедия: в 4 т. Том 2 / Ин-т философии РАН; Нац. обществ.-науч. фонд; Предс. научно-ред. совета В.С. Степин. – 2-е изд., испр. и допол. – М. : Мысль, 2010. – 636 с.
9. Воронкова, О.В. Преимущества маркетинга отношений / О.В. Воронкова // Наука и бизнес: пути развития. – М. : ТМБпринт. – 2012. – № 3(9). – С. 86–90.

#### *References*

1. Upravliaemost / Sotciologiiia: Entciklopediia / sost. A.A. Gritcanov, V.L. Abushenko, G.M. Evelkin, G.N. Sokolova, O.V. Tereshchenko. – Mn. : Knizhnyi dom, 2003. – 1312 s. [Elektronnyi resurs]. – Rezhim dostupa : <http://sociology.niv.ru/doc/encyclopedia/sociological/articles/350/upravlyaemost.htm> (data obrashcheniia: 16.12.2022).
2. Upravliaemost / Sotciologicheskii entciklopedicheskii slovar / redaktor-koordinator – akademik RAN G.V. Osipov. – M. : Izd. NORMA, 2000. – 488 s. [Elektronnyi resurs]. – Rezhim dostupa : <http://politics.ellib.org.ua/encyclopedia-term-5636.html> (data obrashcheniia: 16.12.2022).
3. Tikhonov, A.V. Sotciologiiia upravleniia: Teoreticheskie osnovy / A.V. Tikhonov. – SPb. : Izd-vo S.-Peterb. un-ta, 2000. – 322 s.
4. Rubtcova, M.V. Upravliaemost: teoretiko-sotciologicheskii analiz poniatii / M.V. Rubtcova // Sotciologicheskie issledovaniia. – 2007. – № 12. – S. 32–38.
5. Ekonomichna entciklopediia: U trokh tomakh. T. 3: P–Ia / red. kol.: S.V. Mochernii (vidp. red.) ta in. – K. : Vidavnichii tcentr «Akademiiia», 2002. – 952 s.
6. Belentcov, V.N. Optimalnaia struktura sobstvennosti kak osnova ekonomicheskogo razvitiiia Ukrainy : monografiia / V.N. Belentcov. – Donetsk : Iugo-Vostok, 2008. – 266 s.
7. Novaia filosofskaia entciklopediia: v 4 t. Tom 3 / In-t filosofii RAN; Natc. obshchestv.-nauch. fond; Preds. nauchno-red. soveta V.S. Stepin. – 2-e izd., ispr. i dopol. – M. : Mysl,

2010. – 694 s.

8. Novaia filosofskaia entciklopediia: v 4 t. Tom 2 / In-t filosofii RAN; Natc. obshchestv.-nauch. fond; Preds. nauchno-red. soveta V.S. Stepin. – 2-e izd., ispr. i dopol. – M. : Mysl, 2010. – 636 s.

9. Voronkova, O.V. Preimushchestva marketinga otnoshenii / O.V. Voronkova // Nauka i biznes: puti razvitiia. – M. : TMBprint. – 2012. – № 3(9). – S. 86–90.

© Н.А. Рытова, 2023

---

## Abstracts and Keywords

---

T.A. Baklashova, S.Yu. Rogozhin

### **School-University Partnership in Teacher Education: the Specifics of the "Third" Educational Space**

*Key words and phrases:* teacher education; university; school; partnership; educational space; professional practicum.

*Abstract:* The relevance of the study is due to the need to solve urgent problems in the system of teacher education, where the key element is the school-university partnership. It is interpreted as a hybrid, "third" educational space. The aim of the study: based on a comparative analysis of scientific literature to identify the specifics of a hybrid, "third" educational space, characterizing the phenomenon of school-university partnership in teacher education. The authors used formal logic, inductive-deductive analysis, concretization and generalization, content analysis of papers, examination and generalization of teacher education experience. The results of the research are as follows: a set of specific features of school-university partnership such as ensuring parity interaction, productive partnership of subjects of educational relations; hybrid nature of educational space; priority of forming professional outlook, meta-professional competence, and professional reflection of participants of school-university partnership. The results obtained can be used in teacher training programs, and in educational policy.

---

A.V. Bartsaykin, T.I. Shukshina

### **The Formation of Readiness for Self-Education of Students in Additional Education: Problem Statement**

*Key words and phrases:* readiness; self-education; readiness for self-education; students; additional education; physical education and sports orientation.

*Abstract:* In the report, the writers show that the phenomenon of self-education is a pedagogical reality and value. The conducted research made it possible to actualize issues related to the exploration of the formation of readiness for self-education of students in additional education. Meanwhile, the authors argue that the study of this process is of particular importance for students in high school. At this age, there is the ability to analyze and self-evaluate their properties and qualities, independence in their actions, as well as the need for their own personal development and improvement. Modern additional education has a powerful resource that promotes personal development and self-education of a person. It is shown that a special role is assigned to additional education of physical education and sports orientation. The authors consider the degree of study of this problem and formulate conclusions about the timeliness and importance of its research. The priority areas of the study include the essence and specifics of the formation of readiness for self-education of students in additional education of physical education and sports orientation, its features in the formation of readiness for self-education of students. It is also required to develop a model for the formation of willingness for self-education of students in the setting of additional education of physical education and sports orientation.

---

Wang Xinxin, Li Fei

### **A Study on the Development Current Situation and Ways of Traditional Sports Culture of Minorities in Heilongjiang Province**

*Key words and phrases:* minority in Heilongjiang Province; traditional sports culture; inheritance.

*Abstract:* In the long course of development, traditional sports culture of minority in Heilongjiang Province has gradually formed their own unique traditional culture. This paper starts with the characteristics of minority sports in Heilongjiang Province and summarizes the development current situation. Finally, the paper focuses on the research of the corresponding strategies to promote the development of minority traditional sports in Heilongjiang Province. Therefore, it has an important theoretical value and practical significance to promote the diversified development of minority traditional sports culture in Heilongjiang Province. The purpose of this study is to develop and inherit the traditional sports culture of Heilongjiang ethnic groups. The task is to analyze Heilongjiang ethnic traditional sports development status and to put forward solutions to develop Heilongjiang ethnic traditional sports. It is hoped that

this study has important theoretical value and practical significance for promoting the diversified development of traditional sports culture of ethnic minorities in Heilongjiang Province.

Guo Jun, Zhou Wei

**The Teaching Strategy and Empirical Research on the Creation of Mixed "Gold Curriculum" under the "Double Top" Initiative**

*Key words and phrases:* "Double Top"; mixed education mixed "golden route"; cultivate experts with innovative thinking.

*Abstract:* In the context of the "Double Top" initiative, an important issue that requires urgent consideration and study is how to accelerate the creation of "first class courses". The purpose of this paper is that the mixed "golden" curriculum plays an indispensable role in improving the quality of education and teaching and cultivating outstanding talents with innovative oriented thinking. It is not easy to establish a mixed "golden route". The task of this paper is to require the participation of all teachers to continuously improve teaching according to the standard of "two attributes, one attribute, one attribute, one attribute". The combination of theory and practice is the main method of this paper. The achievements of this paper mean to cultivate truly outstanding experts with innovative consciousness, developed thinking and ability to consider the characteristics of regional economic development.

S.N. Gorshenina, I.B. Buyanova, I.A. Neyasova, L.A. Serikova

**Scientific and Methodological Support of Specialized Classes of Psychological and Pedagogical Orientation: Regional Experience**

*Key words and phrases:* pre-professional pedagogical training; professional self-determination; psychological and pedagogical classes; scientific and methodological support.

*Abstract:* The article reveals the problem of early professional self-determination of students for psychological and pedagogical professions in the conditions of training in specialized classes. The purpose of the study is to determine the key vectors of scientific and methodological support of the regional cluster of specialized classes of psychological and pedagogical orientation. In the course of the research, the following tasks were solved: to conduct a theoretical analysis of the scientific and methodological foundations of the activities of psychological and pedagogical classes and to develop scientific and methodological support for their activities. It is assumed that the scientific and methodological support of psychological and pedagogical classes includes organizational and methodological, informational and methodological support, scientific and methodological support of educational activities, generalization and dissemination of experience. Theoretical methods were used to solve the research tasks: source analysis, synthesis, generalization, comparison, and systematization.

I.A. Neyasova, S.N. Gorshenina, L.A. Serikova, T.I. Shukshina

**Features of the Development of Social Experience by Children of Senior Preschool Age in Conditions of Provincial Society**

*Key words and phrases:* senior preschool children; social experience; provincial society; diagnostics; childhood; socialization.

*Abstract:* The article actualizes the problem of socialization of older preschool children taking into account socio-cultural conditions. The aim of the experimental study is to identify the features of the development of social experience by children of senior preschool age in the conditions of provincial society. The main objectives of the study were: analysis of modern psychological and pedagogical research on the problem of the formation of social experience in older preschool children; selection of diagnostic tools for the study of the initial level of formation of social experience in older preschoolers; conducting diagnostic procedures to identify the features of the development of social experience by children of this age group, taking into account the conditions of provincial society. The hypothesis of the study concluded that the conditions of provincial society have a direct impact on the result of the development of social experience by children of senior preschool age. The study revealed that positive changes in socialization occur in children of this age group, which are due to the specifics of the influence of conditions of

provincial society (preservation of family traditions, participation in the upbringing and socialization of a child of a wider range of socialization agents, ensuring the relationship between representatives of different generations in the family structure, a wide range of interaction with peers, etc.).

---

E.Yu. Rogacheva, N.V. Dolganova

#### **Theoretical Foundations of the Development of Ideas of Moral Education**

*Key words and phrases:* moral education; personal development; morality; regulations; formation; moral qualities; norms and moral values.

*Abstract:* The purpose of the article is to study the meaning and functions of moral education. The objective of the study is to analyze the theoretical foundations of moral education. The hypothesis of the study is as follows: if there is a need to change the system of values of society, qualitatively new changes occur, values, worldview of people change, other tasks arise before a person, and the need to study the methods and methods of moral education is actualized. The research methods are analysis of psychological and pedagogical literature, and synthesis. The results are as follows: the authors studied the development of moral education and determined its relevance at the present stage of education of the younger generation.

---

E.M. Solodovnik

#### **A Comparative Analysis of School Basketball Competitions in the Republic of Karelia**

*Key words and phrases:* trainer-teacher; KES; Lokobasket; school basketball league; competitions; basketball; young basketball players.

*Abstract:* This paper attempts to determine and compare the quality of the organization of various basketball competitions among schoolchildren, which were held in the Republic of Karelia in the 2000s to the present. The purpose of the article is to determine the quality of competitions held in the Republic of Karelia in the current century among children and adolescents, as well as their significance for athletes and coaches. The main objective of this study is to conduct a comparative analysis and determine the best basketball sports event of those that have been and are being held from the beginning of the 2000s to the present, to find out and analyze the objective opinion of the leading coaches and teachers of the Republic of Karelia on the quality of the organization of school competitions. The research methods are theoretical analysis and generalization of scientific and methodological literature, study of archival data, communication with coaches-teachers and experienced players. As a result of the study, the best and highest quality basketball event was determined, which was held among school-age children in the period from the 2000s to the present, according to leading experts and players.

---

V.V. Timoshin, V.V. Tatarinov, A.V. Bartsaykin, N.A. Parshina

#### **The Formation of Readiness for Self-Improvement within the Framework of Sports Disciplines in the Context of Creative Reflection of an Individual**

*Key words and phrases:* motor skill; physical qualities; physical activity; form; physical perfection; professional activity; anthropogenic nature; physical culture; emotional euphoria; creative motivation.

*Abstract:* The purpose of the work is to determine the motivational component that most effectively stimulates a person to self-study within the discipline "physical culture". In the paper, the following pedagogical tasks are set: to substantiate the relevance of independent forms of physical activity throughout a person's life, to analyze the value of creative motivation as an incentive activity to physical perfection, to consider the value of the motor structure for the embodiment and the development of the creative potential of the individual. To complete the tasks, general scientific methods were used: analysis of philosophical, psychological and pedagogical literature; synthesis of basic ideas, induction, deduction, comparison, comparison and generalization. The hypothesis of the study is as follows: the most effective content in the motivational structure of independent physical activity has a component with the presence of the creative principle of the individual, which makes it possible to obtain emotional satisfaction from the volitional overcoming of one's own imperfections. The results of the study are as follows: the highest degree of effectiveness of the creative component of the motivational structure of physical education has been justified. It forms the most stable interest of an individual in the process of physical perfection, stimulating independent activity, which is very much in demand throughout a person's life.

L.K. Fortova, S.M. Vasiliev

### **Bullying in the School Environment: Domestic Specificity of the Phenomenon**

*Key words and phrases:* schoolchildren; bullying; approaches to the definition of the concept of "bullying"; intra-group violence.

*Abstract:* The purpose of the article is to reveal the domestic specifics of bullying in the school environment, to analyze the main approaches to the phenomenon under study. Achieving this goal involves solving the following tasks: to reveal the relevance of the problem under consideration; to consider the main approaches to the concept of "bullying", to highlight both the common features of this phenomenon in different approaches, and characteristic only for the national school. The hypothesis of the study is as follows: prevention of bullying in the school environment will be effective in creating a comfortable atmosphere in an educational organization, as well as in the implementation of educational and competence functions by the teaching staff. The research methods are analysis, synthesis, generalization, and concretization. In the paper, the author comes to the conclusion that bullying in the modern Russian school must be considered as a destructive phenomenon, which must be prevented by the joint efforts of all educational institutions - state and social structures, families and educational organizations. The modern realities of the development of Russian society are characterized by dualistic processes: on the one hand, a large part of the youth strata of the population demonstrate examples of patriotism, citizenship, responsibility, on the other hand, there are groups of minors who extrapolate a destructive behavioral strategy.

L.K. Fortova, O.A. Kazurova, Yu.I. Sekhina

### **On the Question of the Etiology of the Deviant Behavioral Strategy of Minors**

*Key words and phrases:* minors; deviant-behavioral strategies; etiology; educational institutions; prevention.

*Abstract:* The purpose of this article is to analyze the factors and conditions that lead adolescents to deviant socialization. The objectives of the article are to reveal the relevance of the problem under study; to analyze the mechanisms leading to the deviant behavioral strategy of adolescents; to argue the pedagogical aspects of the phenomenon under study. The hypothesis is as follows: successful socialization of adolescents in modern society will be most successful if they adhere to a constructive behavioral strategy. The research methods were analysis, synthesis, comparison, observation, and conversation. In the course of the research, the authors came to the conclusion that the constructive behavioral strategy of adolescents leads to their successful socialization.

L.K. Fortova, N.M. Ovsepyan

### **On the Issue of Prevention of Victim Behavior of Minors in an Educational Organization**

*Key words and phrases:* minors; victimization; victim behavior; prevention; educational organization.

*Abstract:* The purpose of the article is to reveal the mechanisms of pedagogical prevention of victim behavior of minors. Achieving this goal involves solving the following problems: revealing the relevance of the problem under consideration, clarifying the concept of "victim behavior", specifying pedagogical mechanisms as conditions for the prevention of victim behavior of minors. The hypothesis of the study is as follows: prevention of victim behavior of minors in an educational organization will be effective in organizing the legal work of parents and teachers in an educational organization, as well as in strengthening victimological education of adolescents. Methods used in the article are analysis, synthesis, generalization, and comparison. In the paper, the authors come to the conclusion that the important mechanisms providing pedagogical prevention of victim behavior of minors are victimological education of adolescents, strengthening their social immunity, social maturity, as well as increasing the competence of parents and teachers in the prevention of victimization of students.

E.G. Vrublevskaya, L.N. Chistova

### **Diagnostics of the Initial Level of Formation of a Responsible Attitude of Younger Schoolchildren to their Duties**

*Key words and phrases:* junior schoolchildren; responsible attitude to their duties; diagnostics; initial level of formation.

*Abstract:* The article deals with the problems of forming a responsible attitude of younger schoolchildren to their duties. The purpose of the study is to identify the initial level of formation of the components of the responsible

attitude of younger schoolchildren to their responsibilities. To achieve this goal, the authors solved a number of tasks: concretization of the component composition of the studied category and the level characteristics of its formation, development of diagnostic tools, diagnostics. The authors confirm the hypothesis about the need to study the formation of a responsible attitude of younger schoolchildren to their duties and the development of appropriate diagnostic procedures. The research is based on theoretical (analysis of scientific literature, generalization and systematization) and empirical methods (questionnaires, testing), as well as methods of mathematical processing of results. During the diagnostics, in each of the two equivalent groups of respondents, the levels of formation of individual components (motivational, cognitive, activity and reflexive) were established, an imbalance in the formation of a responsible attitude of younger schoolchildren to their duties was revealed.

---

G.T. Gilfanova, D.A. Salimzanova, I.A. Sokolova, I.R. Khuzin

**On the Study of Modern German Prose by Students of Language Institutes  
(Using the Example of T. Brussig's Novel "Sunny Alley")**

*Key words and phrases:* competence; episodic structure; philological analysis; T. Brussig; creative method.

*Abstract:* The aim of the study is the research skills development of the students of philological universities in identifying the features of the creative method of the German-speaking writer Thomas Brussig. The objectives of the study are to promote the analytical thinking development of language specialties students of higher education institutions when working with a literary text-original and their ability to properly generalize, to draw conclusions on the rethinking of the literary activity of the investigated writer after the unification of Germany (1989), to introduce the techniques and methods of foreign-language text analysis. The hypothesis is as follows: the use of translation strategies by students in the process of analyzing the literary text-original of the novel "Sunny Alley" contributes to the formation of their professional skills in the field of philology. Methodological framework includes the method and the analysis of generalization and the method of conceptual analysis. The results of the study are as follows: students of language universities study T. Brussig's prose original fiction text, taking into account his individual style, is aimed at forming their professional philological competence: the discontinuity of the narrative; the expression of the author's point of view on the events through a multiplicity of "voices".

---

Zh.B. Golosova

**The Role of Project Activity of High School Students in the Process  
of Preparation for Unified State Exam in English**

*Key words and phrases:* English; unified state exam; high school students; project activity; project technology in education.

*Abstract:* The purpose of this article is to identify the potential of project technology in the process of preparing high school students to pass the Unified State Exam in English. In connection with this goal, several tasks are solved in the work: disclosure of the essence of the concepts of "project activity", "project technology"; presentation of the advantages of such an approach in teaching English to high school students; characterization of the potential of this technology in the practice of preparing high school students for the Unified State Examination in the discipline "Foreign Language". The methodological tools of the article are analysis, synthesis, and comparison. The result of the research was the preparation of a list of recommendations, following which will increase the effectiveness of the application of project technology when working with older students in the process of preparing them for passing state final tests.

---

O.S. Jafarova

**Psychological and Pedagogical Features of Modern Children of Primary School**

*Key words and phrases:* junior schoolchild; "new literacy"; clip thinking; hyperactivity; individualism.

*Abstract:* The purpose of the article is to reveal the main psychological and pedagogical features of modern junior schoolchildren. To achieve this goal it is necessary to solve the following tasks: to give a psychological and pedagogical description of a younger student, to define the concept of "new literacy" of modern schoolchildren, to highlight new characteristics of students and offer options for taking into account new requirements. In the process of work, the following methods were used: analysis of psychological and pedagogical literature, conversation with



practicing teachers, and observation of the work of an elementary school teacher. As a result, based on the identified features: clip thinking, a decrease in the level of cognitive development and the level of development of a role-playing game, hyperactivity of the brain, individualism, lack of need for live communication and a tendency to autism, options for optimizing the modern educational process are proposed.

M.S. Doskovskaya, O.V. Nenasheva

**Experience of Using Web Quest Technology for the Socio-Cultural Competence Formation in Teaching a Foreign Language to Students of Non-Linguistic Specialties**

*Key words and phrases:* socio-cultural competence; non-linguistic specialties; WebQuest technology.

*Abstract:* The article is devoted to the problem of the formation of socio-cultural competence in teaching a foreign language to students of non-linguistic specialties. The purpose of the study is to find effective technologies for the formation of socio-cultural competence, based on the latest scientific and technological achievements in educational activities. The main task was to experimentally substantiate the effectiveness of the Web Quest technology in the learning process. According to the hypothesis work on this technology contributes to the solution of the main problem, while simultaneously increasing students' awareness in the process of mastering the discipline and their motivation. The main research methods are analysis, synthesis and generalization of teaching experience. The results of the work prove the effectiveness of using the web quest for the formation of socio-cultural competence and open up prospects for further research.

P.N. Kazberov

**The Value of Professional Training in Changing the Psychological Characteristics of Law Enforcement Officers at the Post-Extreme Stage**

*Key words and phrases:* psychological characteristics; professional training; employee personality; extreme conditions; post-extreme stage; methodology.

*Abstract:* The purpose of the study is to determine the significance of changes in the psychological characteristics of the personality of law enforcement officers at the post-extreme stage of their professional activities. For this, the following tasks were set: analysis of existing scientific and methodological sources on the problem under consideration; collection and analysis of the necessary empirical material; interpretation of changes in indicators of the psychological characteristics of the personality of employees. In the implementation of the study, methods were used: testing, analysis, generalization. According to the results of the study, an important both theoretical and practical issue of the nature and causes of changes in the psychological characteristics of the personality of law enforcement officers at the post-extreme stage has been resolved.

A.I. Kartavtseva, L.V. Kalina, O.B. Lobanova, D.D. Burushkin

**A Review of Scientific Literature on the Problem of Adaptive Physical Education at the Present Stage**

*Key words and phrases:* adaptive physical education; adaptive physical culture; physical culture and sport.

*Abstract:* The purpose is to review scientific literature and analyze the current state of research on the problem of adaptive physical education. The objectives are to identify aspects of the development of adaptive physical education; to show the importance of adaptive education for various categories of citizens. When working on the article, the authors used methods of analysis and systematization, as well as the method of generalization. The materials of the article can be used by scientists, physical education teachers, as well as in the preparation of scientific papers on the designated problem.

T.N. Kochetkova, N.F. Romantsova, O.A. Efits, P.A. Baldin

**The Use of Athletics Complexes for the Development of Speed and Power Abilities of Schoolchildren Aged 12–13**

*Key words and phrases:* life without bad habits; light athlete exercises; speed and strength abilities; training process; physical education and sports.

*Abstract:* The aim is to develop and introduce complexes of athletics tasks for the formation of high-speed power training for students 12–13 years old in physical education classes at school. The research tasks

are to develop and justify complexes of light athletic exercises that affect the preparation of the speed and strength capabilities of individuals 12–13 years old in physical education lessons; to adjust the effectiveness of the introduction of complexes of light-athlete exercises, affecting the process of preparing speed and strength capabilities for students 12–13 years old. Methods of questionnaire, comparative analysis, and testing were used. The hypothesis is as follows: the process of becoming speed and strength training for schoolchildren 12–13 years old contributes to more effectively develop these qualities when using athletics exercise complexes.

---

I.A. Kulazhnikov, A.V. Medvedev, N.A. Goncharova

**Methodological Potential Digital Technologies and Internet Resources  
in the Process of Learning Writing in a Foreign Language**

*Key words and phrases:* digital technologies; foreign language communicative competence; proficiency in foreign language written speech; written form of communication; Internet communication; Internet resources.

*Abstract:* The purpose of the study is to identify the methodological potential of digital technologies and Internet resources for preparing students for the main state exam and the unified state exam, where the means of control, in addition to the level of formation of skills and abilities of listening, speaking and reading in a foreign language, is the level of formation of skills and abilities in the field of writing. The article emphasizes that currently the Internet space for students is not just a place for social communication, but also a platform for learning, while this platform requires the active use of means of oral and written communication. Within the framework of this study, the role of teaching foreign-language writing is outlined; it is emphasized that the teaching of writing is of great importance. It is proved that the possession of foreign language written speech allows you to use knowledge of a foreign language in practice in the process of communicating with native speakers by means of messaging in chat, games, commenting on posts and photos on social networks. Turning to emails, email projects, chats, social networks, video conferences, creating your own page or blog contributes to additional motivation of schoolchildren, develops skills and abilities of writing in English, forms a foreign language communicative competence.

---

I.N. Ron, D.D. Elizarieva, S.E. Surkova, A.A. Derikyants

**Building a Training Process Aimed at the Development  
of Endurance of Athletes of the Training Stage in Dance Sport**

*Key words and phrases:* dance sport; general endurance; special endurance; physical training; dancer-sportsman; teaching methods; pedagogical testing.

*Abstract:* The article presents an analysis of the physical training of dancers-athletes aged 14–15 years, namely the development of physical quality, endurance in dance sports. The essence of the problem is to develop the special endurance of athletes for competitive activities by building an educational and training process based on the age characteristics of those involved. The aim of the research is to characterize the training process for the development of special endurance at the training stage of preparation. The objectives are to conduct a theoretical analysis of the development of general and special endurance among athletes specializing in dance sports at the training stage of training. The research hypothesis is as follows: based on the sensitive period of development of general and special endurance, an educational and training process for the development of physical quality is built, which allows accelerating the development of special physical training and improving the results of dancers-athletes in the competitive period. The research methods are analysis, systemic approach, induction, and classification. The results are as follows: the importance of the development of general and special endurance in dance sport, as well as the competent construction of the educational and training process and its influence on the development of the physical training of athletes was revealed.

---

T.V. Slyusarskaya, Yu.V. Kuznetsova

**Development of Logical Thinking in Visually Impaired Primary School Students  
in the Implementation of the Subject Area "Mathematics"**

*Key words and phrases:* logical thinking; visual pathology; primary school age.

*Abstract:* The article presents the results of a theoretical and empirical study of the features of logical thinking in younger schoolchildren with visual pathology. Recently, the problem of cognitive development of

younger schoolchildren is more important than ever. However, the constant growth in the volume and complexity of scientific knowledge makes it impossible to broadcast them in full in a comprehensive school. In this regard, the question of the need for special work of primary school teachers on the development of the logical component of the student's thinking becomes particularly acute. The relevance of this problem is quite significant in relation to younger schoolchildren with disabilities, in particular with visual pathology. The inability to logically construct work, difficulties in spatial orientation, lack of mastery of quantitative concepts, difficulties in establishing cause-and-effect relationships by children with visual impairment leads to great difficulties in the educational process. The reason is that the shortcomings in the development of the logical sphere of a first-grader with visual impairment during the first year of study will create great learning difficulties for him, and these difficulties will not decrease with the transition to the next classes, but only increase (since the material will become more complicated).

N.N. Shemerova, E.S. Oshkina, A.V. Zubkova

#### **Formation and Development of Communicative Competence of Future Teachers**

*Key words and phrases:* communicative competence; linguistic personality; communication; interactive technologies; a future teacher.

*Abstract:* The main purpose of the article is to consider the features of the formation and development of the communicative competence of future teachers. The research objectives are to reveal the requirements for the qualitative characteristics of the linguistic personality of the future teacher and to identify the potential usage of interactive technologies as key ways of forming the communicative competence of students based on the analysis of the personal pedagogical experience of the authors. The hypothesis of the research work consists of the assumption of the productivity of the use of interactive technologies during the formation of a professional linguistic personality as an integral component of the professional training of a future teacher. We use such methods as the method of theoretical analysis of pedagogical and methodological sources; descriptive methods. We have the following research results within the framework of the article: we have attempted, firstly, to consider the formation of a professional linguistic personality as an integral component of the professional training of a future teacher; secondly, to identify the requirements for the qualitative characteristics of the linguistic personality of the future teacher; thirdly, to identify the potential use of interactive technologies as key ways of forming the communicative competence of students.

L.R. Akmullayeva

#### **A Game Method in Second Language Teaching of Future Teachers**

*Key words and phrases:* game methods; second language; bilingual environment; future teachers; higher education.

*Abstract:* The purpose of the article is to highlight the main gaming methods that are necessary in teaching a second language to future teachers. The objective of the study is to reveal the game method of teaching in the context of regional bilingualism. The hypothesis is that game methods in teaching a second language to future teachers affect the effectiveness of the educational process in higher education. The research methods are analysis of psychological and pedagogical literature, and synthesis. As a result, it was revealed that the presented game methods of teaching future teachers in the context of regional bilingualism are an integral part of the educational process and increase efficiency.

E.M. Fedorova, S.V. Vishnyakov

#### **On the Place and Role of Lectures in the Modern Educational Process**

*Key words and phrases:* lecture; student motivation; student-teacher interaction; educational process.

*Abstract:* The article summarizes the analysis of the situation with the rapid evolution of the educational process in technical universities in recent years. The abundance of easily accessible information, modern technologies of teaching – on the one hand, and traditional approaches, oratory skills and experience in methodical work – on the other. The choice of methodology for constructing a course of lectures is discussed, taking into account the features and requirements of the modern educational process.

O.I. Gan, I.M. Klimenko

### **Revolutionary Transformation of Student Education: Prospects and Problems**

*Key words and phrases:* problems in shaping the worldview of students; a conservative revolution in education; a new academic discipline; implementation problems; a system of social disciplines; pedagogical incompetence.

*Abstract:* The purpose of the article is to study the methodology for transforming the content of education of student universities in the context of global danger to Russia. In the course of the study, the following tasks were completed: the consequences of the introduction of a liberal model of education in higher education, the activities of state institutions to change the paradigm of shaping the worldview of students of higher educational institutions were analyzed, the problems that arise in the process of creating a new model of education based on traditional values of Russia were identified. A hypothesis has been put forward – the actual actions of the actors of the educational work, including the introduction of the new academic subject "Fundamentals of Russian statehood", are capable of solving the problems of forming the worldview of students. The authors used theoretical and empirical research methods: generalization, analysis, synthesis, comparison, observation. The study showed the need to overcome problems in the creation of a new educational project, such as the possible destruction of the system of teaching social disciplines and the pedagogical incompetence of a number of teachers.

---

A.A. Gordeev, M.A. Kudrina

### **The Problem of the Quality of Training of Employees of Contracting Organizations in Remote Areas of Russia**

*Key words and phrases:* education; quality assessment; problem; university; implementation of educational programs; labor market; specialist.

*Abstract:* The training of contract employees to work in extreme conditions is of particular importance today. Such relevance of the topic we are considering lies in the recently aggravated problems of modern development of hard-to-reach territories with extreme living conditions for people, as well as problems of organizing the educational process, low qualifications of graduates and lack of practical skills and work experience among young professionals. In the course of the research, such methods as analysis, synthesis, deduction, specification, description were used. The purpose of the study is to analyze the problems that arise in the process of training personnel of contracting organizations operating in remote territories of Russia, to outline and justify ways to solve the identified problems. In the course of the research, such methods as analysis, synthesis, deduction, specification, description were used. As a result of the research, the problems and factors affecting the quality of training of specialists were analyzed and structured on the example of the construction field, the author's scientific approaches to understanding the definition of the quality of educational services and criteria for assessing such quality were systematized, ways to solve the identified problems were outlined and justified, proposals were made to change the current situation in the system of vocational training and personnel training.

---

K.N. Gushchina, A.A. Mambetova

### **Neurophysiological Approach to Understanding the Methodology of Teaching Russian as a Foreign Language**

*Key words and phrases:* differentiation of learning; cognitive styles; methods of teaching Russian as a foreign language; language education.

*Abstract:* This article reveals some aspects of the relationship between understanding the neurophysiological structure of the individual and the methodology of teaching Russian as a foreign language. The purpose of this study is to identify the correlation between the specifics of individual cognitive activity of the student and the development of the material in the aspect of language education from the point of view of the neurophysiological approach. The realization of the goal involves solving the following tasks: to describe the neurophysiological mechanisms of speech activity; to consider the learning process from the point of view of neuroscience; to substantiate the need to choose methodological means of implementing foreign language learning, taking into account the cognitive-style approach. The hypothesis of the study suggests building an educational trajectory taking into account knowledge about the neurophysiological activity of the subjects of training. The topic of the article involves an appeal to descriptive and heuristic methods, including methods of observation, interpretation, and generalization. The results of the study prove the need to apply a cognitive-style approach to the process of language education,

which allows combining psychology, didactics and methods of teaching a foreign language. In this regard, the paper focuses on the specifics of differentiation according to the psychological characteristics of students, among which cognitive styles are distinguished as the most relevant classification applicable to the Russian as a foreign language methodology in line with the campaign under study.

---

A.Z. Ibatova, S.V. Apaev, U.N. Fedorova

**The Problem of Leadership Qualities in Students of Surgut Branch of Tyumen Industrial University**

*Key words and phrases:* leadership; students; leadership aspirations; student leadership qualities.

*Abstract:* The purpose of this article is to analyze the problem of degradation of leadership qualities of students and loss of aspiration for leadership. Research objectives are diagnostics of students' personality in order to determine their leadership qualities and willingness to take a leadership position. The research methods are observation, questioning of students of an educational institution, processing and analysis of the received data. The results are as follows: only a small number of students (9 %, 7 people) have a high degree of leadership qualities and aspiration for leadership.

---

A.Z. Ibatova, M.Z. Yandarkhanova

**Fear of Public Speaking: Main Causes of Manifestation and Methods of Dealing with it**

*Key words and phrases:* fear of public speaking; fear of the public; methods of dealing with the fear of public speaking; causes of stage fright.

*Abstract:* The purpose of this article is to study the concept of "fear of public speaking", determine the causes of its manifestation and identify the most effective methods of dealing with uncertainty on stage. The research methods are analysis of scientific literature and works of E.R. Simonchuk's, who identified the main causes of public fear, including lack of experience and fear of mistakes. The results are as follows: the most effective methods of dealing with fear audiences are strategic impromptu performance, self-management therapeutic techniques and virtual reality therapy (VRT).

---

E.A. Ilyina, E.A. Gorlova, T.V. Logunova, L.V. Artyukhin, D.Ya. Arefieva

**Theoretical and Multiple Analysis of the Gamification Process  
in Preparation to the Basic State Exam in Computer Science**

*Key words and phrases:* gamification; computer science; OGE; set-theoretic analysis.

*Abstract:* The development of technologies and the possibilities of the Internet have ensured the transition from the traditional environment, with full-time attendance of classes, to the digital environment. Digital learning environments not only allow students to evaluate the work of learning portals, but also improve the learning process by integrating game elements into learning platforms that help in achieving goals and memorizing the necessary information. The goal of gamification learning systems is to directly incorporate these benefits into the learning process and exam preparation. A set-theoretic analysis was carried out, which takes into account the structure and content of the topic, the processing of completed tasks and the level of assimilation.

---

M.S. Ilyina, M.V. Kamasheva

**Digital Competence of Foreign Language Teachers in the Modern Educational Space**

*Key words and phrases:* digital competence; foreign language teacher; digital equipment; digital resources; digital and learning environment.

*Abstract:* The purpose of the article is to focus on the necessity and importance of the formation of digital competence in a foreign language teacher. The objectives of the research are to study the features of digital competence of foreign language teachers, to determine the main directions of the development of digital competence of a teacher. Based on the analysis of the existing situation on the use of digital equipment and digital resources in the educational process, the authors made the appropriate conclusions. Only the active practical application of well-chosen tools can develop the digital competence of foreign language teachers.

N.P. Kuzmich

### **Vocational Technical Education and the Labor Market**

*Key words and phrases:* unemployment; university graduates; salary; qualified specialist; competitive advantages; competitive qualified specialist; student; online training; experience; enterprise personnel; labor market; technical education.

*Abstract:* Currently, numerous changes have taken place in the system of higher professional education. However, they are not related to the requirements of the labor market, so often the quality of training of university graduates does not meet the requirements of employers. The main task of any higher educational institution is to train competitive qualified specialists who meet the needs of the modern labor market. Nevertheless, the education system always responds sensitively and promptly to the changes taking place in society. In construction organizations, the problem of organizational commitment of employees is relevant, since it contributes to the development of the enterprise. As part of studying at a university, in addition to purposeful training of graduates, it is important to change the external motivation of a future graduate to an internal one. The quality of professional technical education depends on the quality of labor resources, and, ultimately, sustainable economic growth rates.

---

O.V. Militsina, K.D. Babenkova

### **Practical Aspects of Using Gaming Technologies in Music Teachers' Training**

*Key words and phrases:* music teachers' training; quasi-professional activity; game learning technologies; edutainment.

*Abstract:* The purpose of this article is to consider the practical aspects of the use of gaming technologies in the training of music teachers. The objectives are to substantiate the concept of quasi-professional activity as an imitation of a future profession, to identify the characteristics of entertainment and game methods, to update their pedagogical potential for the artistic and aesthetic development of the personality of future teachers. The hypothesis of the study is based on the assumption of the authors about the effectiveness of the professional training of music teachers, subject to the synthesis of educational and creative and entertaining and gaming activities. The research methods are analysis, synthesis, generalization, and concretization. During the study it is shown that the prospects for the application of the considered technology are seen in the context of the development of students' skills of behavioral and artistic and creative improvisation, the ability to spontaneously express feelings and emotions, and expand emotional experience.

---

O.A. Olekhnik

### **Moral and Psychological Peculiarities of Air Force Institute Cadets' Training**

*Key words and phrases:* future pilot; individuality; training; professionalism; moral qualities.

*Abstract:* The purpose of the article is to analyze moral and psychological training of cadets of flight aviation school, the formation of the personality of a Russian officer due to the increased requirements for training and education of future military pilots. The objectives are to examine the issues of responsibility formation through communication in the process of upbringing, the military professional orientation as the most important component of the personality of a future military pilot. Methods and methodology are as follows: theoretical (generalization, analysis, synthesis), empirical (study of methodological literature and educational and methodological documentation). The research results are as follows: the work substantiates the importance of the teacher, flight instructor educational work in the process of becoming the identity of future pilots and the formation of professionally important qualities in them. The main stages in the development of the personality of cadets are also considered. The process of formation of moral climate in the cadet collective is investigated. It has been revealed that formation of creativity and development of a future military pilot creative individuality, patriotism increases his competence, professionalism, and high moral qualities.

---

L.R. Gazizulina

### **Axiological Aspect of the Concept Violence in the English Language**

*Key words and phrases:* axiological aspect; concept; violence.

*Abstract:* The purpose of the study is to present the analysis of the axiological aspect of the concept violence

in the English language. The material of the study was taken from encyclopedia and dictionary entries, as well as English proverbs, sayings and popular songs. The methods of linguocognitive and contextual analysis were used. The results obtained showed that the axiological aspect of the concept violence is associated with the interpretation of contexts and putting a value meaning into the content of the studied concept.

---

L.R. Gazizulina

**The Formation of the Axiological Field of the Concept Violence**

*Key words and phrases:* axiological field; concept violence; popular songs.

*Abstract:* This article provides the analysis of lyrics as a factor influencing the formation of the axiological field of the concept violence. The material of the study was the lyrics of modern English songs. The methods of contextual analysis and cognitive interpretation revealed the factors influencing the formation of the axiological field of the concept violence in modern English. Conclusions about the axiological status of the concept violence, represented in lyrics were drawn.

---

N.S. Izmailova

**Improving the Ability to Understand and Interpret English-Language Press with Historical Allusions**

*Key words and phrases:* English language; history; British press; international journalism; e-resources in education.

*Abstract:* The aim of the study conducted among the students of International Journalism Department at MGIMO University was to find out how the knowledge of British history (acquired through using original textbooks and e-resources) promotes understanding and interpreting information from British press with certain historical references. The hypothesis was that the study of the history of foreign countries (in the original language of those countries in which these students specialize) should not be overlooked in the professional training of specialists in the field of international communications. The students' task was to work with materials from the British press, whereas the participants were divided into two focus groups (those who had studied the history of Great Britain and those who had not). The subsequent analysis of their answers was conducted. As a result, the group that had not studied British history faced considerably more difficulties. This proves the necessity to study the history of foreign countries in the original language as part of the professional training of these categories of students.

---

O.V. Ladisova, Liu Yang

**A Study of the Connotations of Chinese Proverbs and Folklore of the Spring Festival**

*Key words and phrases:* Spring Festival; proverbs; folklore.

*Abstract:* Language is a carrier of culture and a mirror reflecting culture. In turn, proverbs in the language help to better reflect the traditions and characteristics of a particular culture. Proverbs are folk-collectively created, widely spoken, concise and relatively stereotyped artistic phrases, and they are a regular statement of rich folk wisdom and everyday experience. Proverbs are effective and tested, they summarize correct and short sentences, which we call proverbs and pass on from generation to generation. Proverbs are an important part of Chinese culture, spiritual wealth created by people over thousands of years of labor and social practice, the essence of language, the crystallization of wisdom. They reflect the geographical, historical, social, ideological content of the nation and many other characteristics. The linguistic features of proverbs include conciseness, bright and harmonious phonology, deep meaning and strong colloquial language, and they are distinguished by a fixed phrase and grammatical structure and, as a rule, cannot be changed at will. Proverbs are formed by workers based on their daily life experience, are collective works with deep meaning, vivid images, strong colloquial language, a large number and wide range of aspects, reflect society, history, culture of the people, habitat, customs, national psychology and other areas. Proverbs can express rich meanings with just a few sentences and can even be organized with just a few words. The words that compose them are simple, easy to understand and remember, easy to read, full of musical beauty and life taste. In this article, the purpose of the study is to make the study of Chinese proverbs and folklore of the holiday of spring. The task of the study are to consider the linguistic features of proverbs, spring in Russian and Chinese paremias from the point of view of natural phenomena and attributes, to study Chinese New Year's proverbs and sayings dedicated to the holiday of spring. The results of the study show

that in the course of the study we can conclude that Chinese people to this day are committed and reading traditions. This knowledge absorbs the younger generation; stable phrases in the form of proverbs are fixed in the head of youth, which continue the traditions of their ancestors, preserving the acquired knowledge.

---

A.A. Polyakova

**Speech Manipulation of the Ethophysiological Target "Safety" Within the "Us/Them" Category**

*Key words and phrases:* manipulation; speech manipulation; ethophysiological target of manipulation; political discourse; pre-election discourse.

*Abstract:* The article is devoted to analysis pre-election speeches of candidate for the US President Donald Trump. The study is aimed at searching and analysis speech mechanisms of manipulation the target "safety" of the category "us/them". Translating methods and contextual methods are used in this research. As a result of the study the hypothesis of purposeful selection of speech means that can actualize the feelings of fear in the mind of a mass recipient is confirmed.

---

O.S. Kamysheva

**The Specificity of Musical Metaphors in the Novel "A Clockwork Orange" by A. Burgess**

*Key words and phrases:* musical metaphor; stylistic figures; stylistic environment; jargon.

*Abstract:* The purpose of this article is to identify the features of the use of musical metaphors in A. Burgess's novel "A Clockwork Orange". The tasks are to identify and analyze the musical metaphors in the novel under study; to describe the specific structure of musical metaphors in the novel; to characterize the ways of the stylistic environment of these metaphors; to determine the role of such specificity of the musical metaphors in revealing the image of the protagonist. As a result of the study, it was found that the musical metaphors in the novel "A Clockwork Orange" by A. Burgess are distinguished by a diverse structure. Most of the metaphors are original; they can be simple and extended. The analyzed musical metaphors are permeated with jargon and the Nadsat language created especially for this novel. They can function as a hyperbole and an antithesis, and also be complicated by stylistic figures at the lexical (antonomasia, allusion, synesthesia) and phonetic-rhythmic (alliteration, onomatopoeia, repetitions) levels. We believe that such musical metaphors make it possible to convey the difficult inner world of the teenager. Despite the negative features, Alex feels and understands music: complex and vivid images appear in his imagination. Probably, the writer makes the reader understand that not everything is lost for Alex: he has a sense of beauty, which means that he can change for the better.

---

D.A. Salimzanova, K.I. Vildanova, L.R. Sadykova, I.F. Shafikulina

**Travelogue Genre as an Object of Linguistic Research**

*Key words and phrases:* travelogue; discourse; comparison of words and phrases; travel literature; review of scientific literature; English; Russian.

*Abstract:* The study is devoted to the study of the development and functioning of the travelogue genre in line with the theory of discourse, linguoculturology and functional stylistics of the English and Russian languages. In recent years, researchers have become more interested in literature of travel, travelogue. This is due to the undeniable strengthening of the influence of documentary literature in modern literature. At the same time, it is clear that this trend originated in the literary process a century ago – the changes that took place at the turn of the century and in the period between the two world wars. The practical value of the study lies in the fact that the results obtained can give a broader idea of the travelogue genre, since in this work we have analyzed domestic and foreign scientific papers devoted to the study of the travelogue genre.

---

S.P. Fokina

**Lexical Difficulties of Legal Translation: Synonyms  
and Terminological Gaps (Based on the English Language)**

*Key words and phrases:* legal translation; terminology; synonyms; terminological gaps.

*Abstract:* The aim of the article to study the peculiarities of translation of legal terminology from English into Russian. Within the framework of the given goal, the following specific tasks are set: to reveal the main lexical



difficulties of legal translation, to determine the groups of terms that are the most difficult for the equivalent nomination in the target language; to analyze differences between relatively synonymous legal concepts, to study strategies for translating non-equivalent legal vocabulary on the example of separate legal terms in order to show the way the quality of translation affects law enforcement practices. The hypothesis of the research is that the accuracy of decoding and nominating foreign legal notions is a prerequisite for ensuring the quality of legal translation. The research is based on descriptive and comparative analytical methods. The author concludes that legal synonyms and terminological gaps complicate the translation of specialized texts and require a thorough legal and linguistic analysis.

A.S. Fomichenko

### **On the Difficulties of Translating Cultural Realities**

*Key words and phrases:* the concept of culture; cultural realities; cultural elements; the main problems; translation.

*Abstract:* The purpose of the article is a theoretical analysis of foreign literature sources on the problem of translation of cultural elements. The purpose of the research is to analyze the main contradictions and difficulties in the definition, recognition, interpretation, classification and translation of cultural-specific subjects. Hypothesis: cultural references in the source texts are one of the most problematic elements of translation, affecting not only the question of the correct choice of a specific lexical unit, but also cultural competence. The following methods form the basis of the study: theoretical analysis of foreign sources, generalization, and systematization. As a result, it was revealed that the lack of unambiguity in the interpretation of the concept of “culture”, as well as its basic concepts and phenomena, exacerbates the problem of recognition and translation of elements specific to a particular culture.

A.A. Kurochkina, Yu.E. Semenova, O.V. Lukina

### **Problems and Opportunities of Tourism Development in the Arctic**

*Key words and phrases:* tourism in the Arctic; cruise tourism; environmental burdens; problems of tourism development in the Arctic.

*Abstract:* The article discusses the problems and opportunities of tourism development in the Arctic zone of Russia. The purpose of this study is to study the prospects for the development of this segment of tourism and analyze the most serious problems of the industry. The hypothesis of the study is based on the assumption that it is necessary to develop different types of tourism in a differentiated way and to be extremely careful about environmental problems that may be caused by the increasing tourist flow and the accompanying changes in the natural environment. The main research methods used in the article are the analysis of scientific and business literature. Based on the results of the study, the authors formulated the main approaches to the organization of tourism business in the Arctic and its development with minimal damage to the nature of the region.

Yu.M. Maltseva, V.Yu. Pashkus, N.A. Pashkus

### **The Concept of the Imperial City and the Problem of Its Branding (the Example of Saint-Petersburg)**

*Key words and phrases:* imperial city; empire; imperial situation; St. Petersburg; Istanbul; imperial brand; territory brand.

*Abstract:* This article discusses the process of forming a modern interpretation of the concept of the imperial city from its cultural, philosophical and economic aspects: in fact, despite the fact that the concepts of empire and imperial city are firmly fixed in the language of history, the modern situation, which assumes the city as a form of a concrete and the predominant existence of culture, the concept of an imperial city needs additional humanitarian understanding – economic, cultural, philosophical. The imperial city, as it entered the language of history, is a city, politically (supplying troops for military campaigns; broad self-government rights, almost complete political independence in all matters except military ones), legally (participation in the Reichstags), economically (paying taxes directly to the emperor) is directly subordinate to the emperor. The imperial city historically coexisted with the free cities, gradually merging into the group of “free imperial cities”. The imperial city is a concept that today plays a normative role in a special economic aspect – branding of territories, which is considered in the article on the example of St. Petersburg. The purpose of this paper is to identify the features of branding a special territory –

the imperial city, for which such tasks have been set as researching the features of branding the territory of St. Petersburg in terms of territory branding. Methods selected for this research: descriptive, method of structural, synchronous and diachronic analysis, archaeological method. The hypothesis of the study is as follows: in a situation of disruption of everyday economic life, the imperial city, understood as a normative concept that structures values and norms, retains and increases its attractiveness in terms of territory branding. In the course of the study, the following results were achieved: the economic, philosophical and symbolic features of territory branding and the conceptual role of imperialism in these processes were studied; the structural interrelations of the concept of the imperial city are revealed and the specificity of the intangible assets of the imperial city is revealed on the example of St. Petersburg; recommendations and approaches to branding the study area have been developed.

---

S.Yu. Ilyin

#### **Modern Directions of Economic Development of Organizations**

*Key words and phrases:* economic activity; organizations; modern directions of development; sustainability.

*Abstract:* The purpose of the study is to create methods that form tools for assessing the sustainability indicators of the development of economic activity of legal entities with a focus on modern directions of its function. The objectives of the study are to formulate and interpret the trends in the development of economic activity of modern organizations and to form methods (elements of tools) for calculating based on them the relevant indicators. The hypothesis is to determine the nature of the relationship between general and particular indicators of the sustainability of the development of the economic activities of organizations operating at the present stage. The research methods are the combination of computational and constructive method and chain substitutions of indicators in the process of formalization to be studied indicators. The research results include the methods of assessing indicators of sustainability of economic activity of organizations of the current historical period.

---

T.M. Redkina, V.N. Solomonova, O.I. Pudovkina

#### **Specifics of Private Investment in Russia**

*Key words and phrases:* private investment; stock market; crisis phenomena; state policy; complex management decisions.

*Abstract:* The purpose of the study is to substantiate the role and impact of private investors' investments in increasing the country's public debt and reducing the rates of commercial banks on deposits for the population. The tasks are to identify trends in the Russian market as a whole, evaluate the effectiveness of private investors' investment directions, determine the share of private investors in the stock market, and review the role of private investment in the process of supporting the Russian economy in crisis conditions. The hypothesis of the study is manifested in the need to apply a systematic approach to substantiate a set of management decisions on the part of the state to support the economy in the conditions of crisis phenomena. Such scientific research methods as description, measurement, and modeling have been used in the work. The achieved results are to provide conditions for the stable development of the national economic complex of the country.

---

T.M. Redkina, I.P. Firova, T.V. Bikezina

#### **Rethinking the Process of Financial Management at the State Level in the Context of the Transformation of Russia's Interactions with Foreign Countries**

*Key words and phrases:* public administration; state finances; financial policy; program activities.

*Abstract:* The purpose of the study is to substantiate measures aimed at a comprehensive solution to the problems that have become a consequence of the sanctions imposed against the Russian Federation. The following tasks will contribute to the achievement of this goal: assessment of measures implemented in the Russian Federation and other countries in the event of crisis situations, analysis of key development programs, formation of solutions that provide systemic support to the country's industries and complexes from the state. The hypothesis of the study is manifested in the absence of a similar experience of responding to the changes taking place. Such scientific research

methods as analysis and synthesis, comparison, modeling have been used in the work. The achieved results consist in the formation of solutions that ensure the establishment of a balance between state and market regulation in the new economic conditions for Russia.

---

T.M. Redkina, I.P. Firova, O.I. Pudovkina

#### **Directions of Investment of Funds in Conditions of Turbulence**

*Key words and phrases:* investments; savings; credit organizations; state support.

*Abstract:* The purpose of the study is to identify measures that allow systematizing the process of investing public funds. To achieve this goal, the following tasks were set: to study the most priority areas of investment of funds by the population in the Russian Federation, to identify their features, to analyze the directions of investment of funds in conditions of turbulence, to evaluate the activities of the Central Bank of the Russian Federation and Sberbank PJSC with a decrease in the number of deposits and a reduction in the number of loans issued, to form measures for balanced economic development. The hypothesis of the study is manifested in the need for coordinated decisions by the main market participants that contribute to ensuring a balance in the development of the country's economy as a whole. Such scientific research methods as analysis and synthesis, comparison, modeling have been used in the work. The achieved results consist in offering a set of management solutions aimed at optimizing the process of investing the population's funds in the conditions of turbulence.

---

O.B. Glavatskikh, I.A. Semenova, I.N. Sokolova, N.N. Pushina

#### **Topical Issues of Labor Potential Management of Knowledge-Intensive Machine-Building Enterprises**

*Key words and phrases:* labor potential; labor potential management; knowledge-intensive enterprises; innovative development.

*Abstract:* The purpose of the article is to consider the features of managing the labor potential of knowledge-intensive machine-building enterprises in modern economic conditions. The research objectives are to characterize the process of managing the labor potential of knowledge-intensive enterprises of the machine-building industry, to consider the procedure for its formation, as well as the features of its development and use. The research hypothesis is as follows: effective management of the labor potential of knowledge-intensive enterprises influences the formation of their competitive advantages and market value. The research methods are analysis of literary sources on the research topic. As a result of the study, it was revealed that the labor potential management system leads to an increase in the role of innovation-oriented personnel in the process of forming the competitiveness of knowledge-intensive enterprises of the machine-building industry.

---

N.A. Rytova

#### **Adjustability of Industrial Socio-Economic Contradictions**

*Key words and phrases:* controllability criterion; controllability; socio-economic contradictions; degree of controllability; controlled system; control system; target parameters.

*Abstract:* The purpose of the article is to determine the essence of the concept of adjustability, the criteria for measuring and adjustability of production socio-economic contradictions at the micro, meso and macro levels of management. The research objectives are to determine the essence of regulation and controllability of the system; characterize the adjustability of production socio-economic contradictions depending on the level of management of the social economic system. The research hypothesis is as follows: the controllability of production socio-economic contradictions is determined by the system properties of the control and managed system through their relationship to maintain the target control parameters within the tolerances. The research methods are analysis, synthesis, and generalization. The results are as follows: it is substantiated that controllability is a system property of the subject and object of control through existing relationships to maintain target parameters within the limits of permissible deviations. In the socio-economic system, such deviations arise in relations of opposites, as the result of the unity and struggle of which are production socio-economic contradictions.

## СВЕДЕНИЯ ОБ АВТОРАХ List of Authors

**Т.А. БАКЛАШОВА**

кандидат педагогических наук, доцент кафедры педагогики высшей школы Казанского (Приволжского) федерального университета, г. Казань

E-mail: ptatyana2011@mail.ru

**T.A. BAKLASHOVA**

Candidate of Science (Pedagogy), Associate Professor, Department of Pedagogy of the Higher School, Kazan (Volga Region) Federal University, Kazan

E-mail: ptatyana2011@mail.ru

---

**С.Ю. РОГОЖИН**

учитель английского языка Гимназии 179 – центра образования Ново-Савиновского района, г. Казань

E-mail: p-gp@yandex.ru

**S.YU. ROGOZHIN**

English teacher, Gymnasium 179 – Center of Education of the Novo-Savinovsky district, Kazan

E-mail: p-gp@yandex.ru

---

**А.В. БАРЦАЙКИН**

старший преподаватель, аспирант кафедры теории и методики физической культуры и безопасности жизнедеятельности Мордовского государственного педагогического университета имени М.Е. Евсевьева, г. Саранск

E-mail: bartsay89@bk.ru

**A.V. BARTSAYKIN**

Senior Lecturer, Postgraduate Student, Department of Theory and Methods of Physical Culture and Life Safety, Mordovian State Pedagogical University named after M.E. Evseyev, Saransk

E-mail: bartsay89@bk.ru

---

**Т.И. ШУКШИНА**

доктор педагогических наук, профессор кафедры теории и методики физической культуры и безопасности жизнедеятельности, проректор по научной работе Мордовского государственного педагогического университета имени М.Е. Евсевьева, г. Саранск

E-mail: tishukshina@yandex.ru

**T.I. SHUKSHINA**

Doctor of Education, Professor, Department of Theory and Methods of Physical Culture and Life Safety, Vice-Rector for Research, Mordovian State Pedagogical University named after M.E. Evseyev, Saransk

E-mail: tishukshina@yandex.ru

---

**ВАН СИНЬСИНЬ**

преподаватель лингвистики иностранных языков и прикладной лингвистики Хэйхэского университета, г. Хэйхэ (Китай)

E-mail: 357898025@qq.com

**WANG XINXIN**

Lecturer in Foreign Language Linguistics and Applied Linguistics, Heihe University, Heihe (China)

E-mail: 357898025@qq.com

---

**ЛИ ФЭЙ**

преподаватель английского языка и литературы Хэйхэского университета, г. Хэйхэ (Китай)

E-mail: 87526983@qq.com

**LI FEI**

Teacher of English Language and Literature, Heihe University, Heihe (China)

E-mail: 87526983@qq.com

**ГО ЦЗЮНЬ**

преподаватель Института иностранных языков Хэйхэского университета, г. Хэйхэ (Китай)  
E-mail: 250805464@qq.com

**GUO JUN**

Lecturer, Institute of Foreign Languages, Heihe University, Heihe (China)  
E-mail: 250805464@qq.com

**ЧЖОУ ВЭЙ**

магистр русской педагогики, профессор факультета русского языка Хэйхэского университета, г. Хэйхэ (Китай)  
E-mail: 250805464@qq.com

**ZHOU WEI**

Master of Russian Pedagogy, Professor of the Russian Language Department, Heihe University, Heihe (China)  
E-mail: 250805464@qq.com

**С.Н. ГОРШЕНИНА**

кандидат педагогических наук, профессор кафедры педагогики Мордовского государственного педагогического университета имени М.Е. Евсевьева, г. Саранск  
E-mail: sngorshenina@yandex.ru

**S.N. GORSHENINA**

Candidate of Science (Pedagogy), Professor of the Department of Pedagogy, Mordovian State Pedagogical University named after M.E. Evseyev, Saransk  
E-mail: sngorshenina@yandex.ru

**И.Б. БУЯНОВА**

кандидат педагогических наук, доцент кафедры педагогики Мордовского государственного педагогического университета имени М.Е. Евсевьева, г. Саранск  
E-mail: ibbuyanova@yandex.ru

**I.B. BUYANOVA**

Candidate of Science (Pedagogy), Associate Professor, Department of Pedagogy, Mordovian State Pedagogical University named after M.E. Evseyev, Saransk  
E-mail: ibbuyanova@yandex.ru

**И.А. НЕЯСОВА**

кандидат педагогических наук, доцент кафедры педагогики Мордовского государственного педагогического университета имени М.Е. Евсевьева, г. Саранск  
E-mail: 25909101@mail.ru

**I.A. NEYASOVA**

Candidate of Science (Pedagogy), Associate Professor of the Department of Pedagogy, Mordovian State Pedagogical University named after M.E. Evseyev, Saransk  
E-mail: 25909101@mail.ru

**Л.А. СЕРИКОВА**

кандидат педагогических наук, доцент кафедры педагогики Мордовского государственного педагогического университета имени М.Е. Евсевьева, г. Саранск  
E-mail: larisaserikova1@yandex.ru

**L.A. SERIKOVA**

Candidate of Science (Pedagogy), Associate Professor, Department of Pedagogy, Mordovian State Pedagogical University named after M.E. Evseyev, Saransk  
E-mail: larisaserikova1@yandex.ru

**Т.И. ШУКШИНА**

доктор педагогических наук, профессор кафедры педагогики Мордовского государственного педагогического университета имени М.Е. Евсевьева, г. Саранск  
E-mail: 25909101@mail.ru

**T.I. SHUKSHINA**

Doctor of Education, Professor, Department of Pedagogy, Mordovian State Pedagogical University named after M.E. Evseyev, Saransk  
E-mail: 25909101@mail.ru

**Е.Ю. РОГАЧЕВА**

доктор педагогических наук, профессор кафедры педагогики Владимирского государственного университета имени Александра Григорьевича и Николая Григорьевича Столетовых, г. Владимир  
E-mail: natashadolganova37@gmail.com

**E.YU. ROGACHEVA**

Doctor of Education, Professor, Department of Pedagogy, Vladimir State University named after Alexander and Nikolay Stoletovs, Vladimir  
E-mail: natashadolganova37@gmail.com

---

**Н.В. ДОЛГАНОВА**

старший преподаватель кафедры профессиональной языковой подготовки Владимирского юридического института Федеральной службы исполнения наказаний России, г. Владимир  
E-mail: natashadolganova37@gmail.com

**N.V. DOLGANOVA**

Senior Lecturer, Department of Professional Language Training, Vladimir Law Institute of the Federal Penitentiary Service of Russia, Vladimir  
E-mail: natashadolganova37@gmail.com

---

**Е.М. СОЛОДОВНИК**

старший преподаватель кафедры физической культуры Петрозаводского государственного университета, г. Петрозаводск  
E-mail: Solodovnikem@gmail.com

**E.M. SOLODOVNIK**

Senior Lecturer, Department of Physical Education, Petrozavodsk State University, Petrozavodsk  
E-mail: Solodovnikem@gmail.com

---

**В.В. ТИМОШИН**

кандидат философских наук, доцент кафедры физического воспитания и спортивных дисциплин Мордовского государственного педагогического университета имени М.Е. Евсевьева, г. Саранск  
E-mail: timoshinvladimr@yandex.ru

**V.V. TIMOSHIN**

Candidate of Science (Philosophy), Associate Professor of the Department of Physical Education and Sports Disciplines, Mordovian State Pedagogical University named after M.E. Evseyev, Saransk  
E-mail: timoshinvladimr@yandex.ru

---

**В.В. ТАТАРИНОВ**

старший преподаватель кафедры физического воспитания Северо-Восточного федерального университета имени М.К. Аммосова, г. Якутск  
E-mail: vasia\_8989@mail.ru

**V.V. TATARINOV**

Senior Lecturer, Department of Physical Education, North-Eastern Federal University, Yakutsk  
E-mail: vasia\_8989@mail.ru

---

**А.В. БАРЦАЙКИН**

старший преподаватель кафедры теории и методики физической культуры и безопасности жизнедеятельности Мордовского государственного педагогического университета имени М.Е. Евсевьева, г. Саранск  
E-mail: bartsay89@bk.ru

**A.V. BARTSAYKIN**

Senior Lecturer, Department of Theory and Methods of Physical Culture and Life Safety, Mordovian State Pedagogical University named after M.E. Evseyev, Saransk  
E-mail: bartsay89@bk.ru

**Н.А. ПАРШИНА**

кандидат педагогических наук, доцент кафедры физического воспитания и спортивных дисциплин Мордовского государственного педагогического университета имени М.Е. Евсевьева, г. Саранск

E-mail: natasha\_marinkina@mail.ru

**N.A. PARSHINA**

Candidate of Science (Pedagogy), Associate Professor of the Department of Physical Education and Sports Disciplines of the Mordovian State Pedagogical University named after M.E. Evseyev, Saransk

E-mail: natasha\_marinkina@mail.ru

---

**Л.К. ФОРТОВА**

доктор педагогических наук, кандидат юридических наук, профессор кафедры психологии личности и специальной педагогики Владимирского государственного университета имени Александра Григорьевича и Николая Григорьевича Столетовых; профессор кафедры государственно-правовых дисциплин Владимирского юридического института Федеральной службы исполнения наказаний России, г. Владимир

E-mail: flk33@mail.ru

**L.K. FORTOVA**

Doctor of Education, Candidate of Science (Law), Professor, Department of Personality Psychology and Special Pedagogy, Vladimir State University named after Alexander and Nikolay Stoletovs; Professor, Department of State and Legal Disciplines of the Vladimir Law Institute of the Federal Penitentiary Service of Russia, Vladimir

E-mail: flk33@mail.ru

---

**С.М. ВАСИЛЬЕВ**

аспирант кафедры психологии личности и специальной педагогики Владимирского государственного университета имени Александра Григорьевича и Николая Григорьевича Столетовых, г. Владимир

E-mail: flk33@mail.ru

**S.M. VASILIEV**

Postgraduate Student, Department of Personality Psychology and Special Pedagogy, Vladimir State University named after Alexander and Nikolay Stoletovs, Vladimir

E-mail: flk33@mail.ru

---

**О.А. КАЗУРОВА**

кандидат педагогических наук, старший преподаватель кафедры туризма и сервиса Владимирского государственного университета имени Александра Григорьевича и Николая Григорьевича Столетовых, г. Владимир

E-mail: kazurova\_olga@list.ru

**O.A. KAZUROVA**

Candidate of Science (Pedagogy), Senior Lecturer, Department of Tourism and Service, Vladimir State University named after Alexander and Nikolay Stoletovs, Vladimir

E-mail: kazurova\_olga@list.ru

---

**Ю.И. СЕХИНА**

аспирант, старший преподаватель кафедры психологии личности и специальной педагогики Владимирского государственного университета имени Александра Григорьевича и Николая Григорьевича Столетовых, г. Владимир

E-mail: sexina84@mail.ru

**YU.I. SEKHINA**

Postgraduate Student, Senior Lecturer, Department of Personality Psychology and Special Pedagogy, Vladimir State University named after Alexander and Nikolay Stoletovs, Vladimir

E-mail: sexina84@mail.ru

**Н.М. ОВСЕПЯН**

аспирант кафедры психологии личности и специальной педагогики Владимирского государственного университета имени Александра Григорьевича и Николая Григорьевича Столетовых, г. Владимир

E-mail: nmanvelovna@yandex.ru

**N.M. OVSEPYAN**

Postgraduate Student, Department of Personality Psychology and Special Pedagogy, Vladimir State University named after Alexander and Nikolay Stoletovs, Vladimir

E-mail: nmanvelovna@yandex.ru

---

**Е.Г. ВРУБЛЕВСКАЯ**

доктор педагогических наук, доцент, заместитель руководителя Центра развития педагогического образования Российской академии образования, г. Москва

E-mail: veg67@mail.ru

**E.G. VRUBLEVSKAYA**

Doctor of Education, Associate Professor, Deputy Head of the Center for the Development of Pedagogical Education of the Russian Academy of Education, Moscow

E-mail: veg67@mail.ru

---

**Л.Н. ЧИСТОВА**

соискатель кафедры педагогики Мордовского государственного педагогического университета имени М.Е. Евсевьева, г. Саранск

E-mail: chistova2@icloud.com

**L.N. CHISTOVA**

Candidate for PhD degree, Department of Pedagogy, Mordovian State Pedagogical University named after M.E. Evseyev, Saransk

E-mail: chistova2@icloud.com

---

**Г.Т. ГИЛЬФАНОВА**

кандидат филологических наук, доцент кафедры филологии Набережночелнинского института – филиала Казанского (Приволжского) федерального университета, г. Набережные Челны

E-mail: gulnara\_tav@mail.ru

**G.T. GILFANOVA**

Candidate of Science (Philology), Associate Professor, Department of Philology, Naberezhnye Chelny Institute – Branch of Kazan (Volga Region) Federal University, Naberezhnye Chelny

E-mail: gulnara\_tav@mail.ru

---

**Д.А. САЛИМЗАНОВА**

кандидат филологических наук, доцент кафедры филологии Набережночелнинского института – филиала Казанского (Приволжского) федерального университета, г. Набережные Челны

E-mail: gilfanova\_di@list.ru

**D.A. SALIMZANOVA**

Candidate of Science (Philology), Associate Professor, Department of Philology, Naberezhnye Chelny Institute – Branch of Kazan (Volga Region) Federal University, Naberezhnye Chelny

E-mail: gilfanova\_di@list.ru

---

**И.А. СОКОЛОВА**

старший преподаватель кафедры филологии Набережночелнинского института – филиала Казанского (Приволжского) федерального университета, г. Набережные Челны

E-mail: e.a.sokolova-fardeeva@mail.ru

**I.A. SOKOLOVA**

Senior Lecturer, Department of Philology, Naberezhnye Chelny Institute – Branch of Kazan (Volga Region) Federal University, Naberezhnye Chelny

E-mail: e.a.sokolova-fardeeva@mail.ru

---



**И.Р. ХУЗИН**

кандидат педагогических наук, доцент кафедры филологии Набережночелнинского института – филиала Казанского (Приволжского) федерального университета, г. Набережные Челны

E-mail: [ilnurkhuzin@mail.ru](mailto:ilnurkhuzin@mail.ru)

**I.R. KHUZIN**

Candidate of Science (Pedagogy), Associate Professor, Department of Philology, Naberezhnye Chelny Institute – Branch of Kazan (Volga Region) Federal University, Naberezhnye Chelny

E-mail: [ilnurkhuzin@mail.ru](mailto:ilnurkhuzin@mail.ru)

---

**Ж.Б. ГОЛОСОВА**

учитель английского языка Школы № 1517, г. Москва

E-mail: [golosova-1971@mail.ru](mailto:golosova-1971@mail.ru)

**ZH.B. GOLOSOVA**

English Teacher, School No. 1517, Moscow

E-mail: [golosova-1971@mail.ru](mailto:golosova-1971@mail.ru)

---

**О.С. ДЖАФАРОВА**

кандидат педагогических наук, доцент кафедры начального образования Крымского инженерно-педагогического университета имени Февзи Якубова, г. Симферополь

E-mail: [Dub\\_ok@mail.ru](mailto:Dub_ok@mail.ru)

**O.S. JAFAROVA**

Candidate of Science (Pedagogy), Associate Professor, Department of Primary Education, Crimean Engineering and Pedagogical University named after Fevzi Yakubov, Simferopol

E-mail: [Dub\\_ok@mail.ru](mailto:Dub_ok@mail.ru)

---

**М.С. ДОСКОВСКАЯ**

кандидат филологических наук, доцент кафедры иностранных языков Самарского государственного технического университета, г. Самара

E-mail: [md-63@yandex.ru](mailto:md-63@yandex.ru)

**M.S. DOSKOVSKAYA**

Candidate of Science (Philology), Associate Professor, Department of Foreign Languages, Samara State Technical University, Samara

E-mail: [md-63@yandex.ru](mailto:md-63@yandex.ru)

---

**О.В. НЕНАШЕВА**

кандидат педагогических наук, доцент кафедры романо-германской филологии и зарубежного регионоведения Самарского государственного социально-педагогического университета, г. Самара

E-mail: [nenasheva@pgsga.ru](mailto:nenasheva@pgsga.ru)

**O.V. NENASHEVA**

Candidate of Science (Pedagogy), Associate Professor, Department of Romano-Germanic Philology and Foreign Regional Studies, Samara State Social and Pedagogical University, Samara

E-mail: [nenasheva@pgsga.ru](mailto:nenasheva@pgsga.ru)

---

**П.Н. КАЗБЕРОВ**

кандидат психологических наук, ведущий научный сотрудник Научно-исследовательского института Федеральной службы исполнения наказаний России, г. Москва

E-mail: [mr.kazberov@mail.ru](mailto:mr.kazberov@mail.ru)

**P.N. KAZBEROV**

Candidate of Science (Psychology), Leading Researcher, Research Institute of the Federal Penitentiary Service of Russia, Moscow

E-mail: [mr.kazberov@mail.ru](mailto:mr.kazberov@mail.ru)

**А.И. КАРТАВЦЕВА**

кандидат педагогических наук, доцент кафедры медико-биологических основ физической культуры и оздоровительных технологий Сибирского федерального университета, г. Красноярск

E-mail: anna3532@mail.ru

**A.I. KARTAVTSEVA**

Candidate of Science (Pedagogy), Associate Professor, Department of Medical and Biological Fundamentals of Physical Culture and Health Technologies, Siberian Federal University, Krasnoyarsk

E-mail: anna3532@mail.ru

---

**Л.В. КАЛИНА**

кандидат педагогических наук, аспирант кафедры медико-биологических основ физической культуры и оздоровительных технологий Сибирского федерального университета; заместитель начальника отдела подготовки и реализации проектных инициатив Дирекции Всероссийских и международных спортивных проектов и развития корпоративного и студенческого спорта Центра спортивной подготовки, г. Красноярск

E-mail: klv@krascsp.ru

**L.V. KALINA**

Candidate of Science (Pedagogy), Postgraduate Student, Department of Biomedical Fundamentals of Physical Culture and Health Technologies, Siberian Federal University; Deputy Head of the Department for the Preparation and Implementation of Project Initiatives of the Directorate of All-Russian and International Sports Projects and the Development of Corporate and Student Sports of the Sports Training Center, Krasnoyarsk

E-mail: klv@krascsp.ru

---

**О.Б. ЛОБАНОВА**

кандидат педагогических наук, доцент кафедры педагогики Лесосибирского педагогического института – филиала Сибирского федерального университета, г. Лесосибирск

E-mail: olga197109@yandex.ru

**O.B. LOBANOVA**

Candidate of Science (Pedagogy), Associate Professor, Department of Pedagogy, Lesosibirsk Pedagogical Institute – Branch of Siberian Federal University, Lesosibirsk

E-mail: olga197109@yandex.ru

---

**Д.Д. БУРУШКИН**

студент Лесосибирского педагогического института – филиала Сибирского федерального университета, г. Лесосибирск

E-mail: olga197109@yandex.ru

**D.D. BURUSHKIN**

Student, Lesosibirsk Pedagogical Institute – Branch of Siberian Federal University, Lesosibirsk

E-mail: olga197109@yandex.ru

---

**Т.Н. КОЧЕТКОВА**

кандидат педагогических наук, доцент кафедры базовых дисциплин Лесосибирского педагогического института – филиала Сибирского федерального университета, г. Лесосибирск

E-mail: Kochetkova20@mail.ru

**T.N. KOCHETKOVA**

Candidate of Science (Pedagogy), Associate Professor, Department of Basic Disciplines of the Lesosibirsk Pedagogical Institute – Branch of Siberian Federal University, Lesosibirsk

E-mail: Kochetkova20@mail.ru

**Н.Ф. РОМАНЦОВА**

кандидат педагогических наук, доцент кафедры высшей математики, информатики и естествознания Лесосибирского педагогического института – филиала Сибирского федерального университета, г. Лесосибирск  
E-mail: Kochetkova20@mail.ru

**N.F. ROMANTSOVA**

Candidate of Science (Pedagogy), Associate Professor, Department of Higher Mathematics, Informatics and Natural Science, Lesosibirsk Pedagogical Institute – Branch of Siberian Federal University, Lesosibirsk  
E-mail: Kochetkova20@mail.ru

---

**О.А. ЕФИЦ**

кандидат биологических наук, доцент кафедры высшей математики, информатики и естествознания Лесосибирского педагогического института – филиала Сибирского федерального университета, г. Лесосибирск  
E-mail: efits.olga@yandex.ru

**O.A. EFITS**

Candidate of Science (Biology), Associate Professor, Department of Higher Mathematics, Informatics and Natural Science, Lesosibirsk Pedagogical Institute – Branch of Siberian Federal University, Lesosibirsk  
E-mail: efits.olga@yandex.ru

---

**П.А. БАЛДИН**

студент Лесосибирского педагогического института – филиала Сибирского федерального университета, г. Лесосибирск  
E-mail: Kochetkova20@mail.ru

**P.A. BALDIN**

Student, Lesosibirsk Pedagogical Institute – Branch of Siberian Federal University, Lesosibirsk  
E-mail: Kochetkova20@mail.ru

---

**И.А. КУЛАЖНИКОВ**

аспирант кафедры иностранных языков и методики их преподавания Мичуринского государственного аграрного университета, г. Мичуринск  
E-mail: kulaznikovigor@gmail.com

**I.A. KULAZHNIKOV**

Postgraduate Student, Department of Foreign Languages and Teaching Methods, Michurinsk State Agrarian University, Michurinsk  
E-mail: kulaznikovigor@gmail.com

---

**А.В. МЕДВЕДЕВ**

аспирант кафедры иностранных языков и методики их преподавания Мичуринского государственного аграрного университета, г. Мичуринск  
E-mail: lesha.bear@yandex.ru

**A.V. MEDVEDEV**

Postgraduate Student, Department of Foreign Languages and Teaching Methods, Michurinsk State Agrarian University, Michurinsk  
E-mail: lesha.bear@yandex.ru

---

**Н.А. ГОНЧАРОВА**

доктор педагогических наук, профессор кафедры иностранных языков и методики их преподавания Мичуринского государственного аграрного университета, г. Мичуринск  
E-mail: nata-alexa@mail.ru

**N.A. GONCHAROVA**

Doctor of Education, Professor, Department of Foreign Languages and Methods of Their Teaching, Michurinsk State Agrarian University, Michurinsk  
E-mail: nata-alexa@mail.ru

**И.Н. РОНЬ**

кандидат педагогических наук, доцент кафедры теории и методики гимнастики Кубанского государственного университета физической культуры, спорта и туризма, г. Краснодар

E-mail: spartakdance@mail.ru

**I.N. RON**

Candidate of Science (Pedagogy), Associate Professor, Department of Theory and Methods of Gymnastics, Kuban State University of Physical Culture, Sports and Tourism, Krasnodar

E-mail: spartakdance@mail.ru

---

**Д.Д. ЕЛИЗАРЬЕВА**

соискатель кафедры теории и методики гимнастики Кубанского государственного университета физической культуры, спорта и туризма, г. Краснодар

E-mail: spartakdance@mail.ru

**D.D. ELIZARIEVA**

Candidate for PhD degree, Department of Theory and Methods of Gymnastics, Kuban State University of Physical Culture, Sports and Tourism, Krasnodar

E-mail: spartakdance@mail.ru

---

**С.Э. СУРКОВА**

соискатель кафедры теории и методики гимнастики Кубанского государственного университета физической культуры, спорта и туризма, г. Краснодар

E-mail: spartakdance@mail.ru

**S.E. SURKOVA**

Candidate for PhD degree, Department of Theory and Methods of Gymnastics, Kuban State University of Physical Culture, Sports and Tourism, Krasnodar

E-mail: spartakdance@mail.ru

---

**А.А. ДЕРИКЪЯНЦ**

соискатель кафедры теории и методики гимнастики Кубанского государственного университета физической культуры, спорта и туризма, г. Краснодар

E-mail: spartakdance@mail.ru

**A.A. DERIKYANTS**

Candidate for PhD degree, Department of Theory and Methods of Gymnastics, Kuban State University of Physical Culture, Sports and Tourism, Krasnodar

E-mail: spartakdance@mail.ru

---

**Т.В. СЛЮСАРСКАЯ**

кандидат психологических наук, доцент кафедры специальной психологии Тульского государственного педагогического университета имени Л.Н. Толстого, г. Тула

E-mail: slusarskaya@mail.ru

**T.V. SLYUSARSKAYA**

Candidate of Science (Psychology), Associate Professor, Department of Special Psychology, Tula State Lev Tolstoy Pedagogical University, Tula

E-mail: slusarskaya@mail.ru

---

**Ю.В. КУЗНЕЦОВА**

директор Открытого социально-экономического колледжа, г. Тула

E-mail: sp-def@mail.ru

**YU.V. KUZNETSOVA**

Director, Open Socio-Economic College, Tula

E-mail: sp-def@mail.ru

**Н.Н. ЩЕМЕРОВА**

кандидат филологических наук, доцент кафедры методики дошкольного и начального образования Мордовского государственного педагогического университета имени М.Е. Евсевьева, г. Саранск  
E-mail: nadya.shem@mail.ru

**N.N. SHEMEROVA**

Candidate of Science (Philology), Associate Professor, Department of Methods of Preschool and Primary Education, Mordovian State Pedagogical University named after M.E. Evseyev, Saransk  
E-mail: nadya.shem@mail.ru

---

**Е.С. ОШКИНА**

кандидат филологических наук, преподаватель факультета среднего профессионального образования Мордовского государственного педагогического университета имени М.Е. Евсевьева, г. Саранск  
E-mail: oshkina-elena@yandex.ru

**E.S. OSHKINA**

Candidate of Science (Philology), Lecturer, Faculty of Secondary Vocational Education, Mordovian State Pedagogical University named after M.E. Evseyev, Saransk  
E-mail: oshkina-elena@yandex.ru

---

**А.В. ЗУБКОВА**

студент Мордовского государственного педагогического университета имени М.Е. Евсевьева, г. Саранск  
E-mail: petrovichevaangelika@yandex.ru

**A.V. ZUBKOVA**

Student, Mordovian State Pedagogical University named after M.E. Evseyev, Saransk  
E-mail: petrovichevaangelika@yandex.ru

---

**Л.Р. АКМУЛЛАЕВА**

кандидат педагогических наук, старший преподаватель кафедры начального образования Крымского инженерно-педагогического университета имени Февзи Якубова, г. Симферополь  
E-mail: lenie.umerova.89@mail.ru

**L.R. AKMULLAYEVA**

Candidate of Science (Pedagogy), Senior Lecturer, Department of Primary Education, Crimean Engineering and Pedagogical University named after Fevzi Yakubov, Simferopol  
E-mail: lenie.umerova.89@mail.ru

---

**Е.М. ФЕДОРОВА**

кандидат технических наук, доцент кафедры вычислительных машин, систем и сетей Национального исследовательского университета «Московский энергетический институт», г. Москва  
E-mail: FedorovaYM@mpei.ru

**E.M. FEDOROVA**

Candidate of Science (Engineering), Associate Professor, Department of Computers, Systems and Networks, National Research University "Moscow Power Engineering Institute", Moscow  
E-mail: FedorovaYM@mpei.ru

---

**С.В. ВИШНЯКОВ**

кандидат технических наук, доцент, заведующий кафедрой вычислительных машин, систем и сетей Национального исследовательского университета «Московский энергетический институт», г. Москва  
E-mail: vishniakovsv@mpei.ru

**S.V. VISHNYAKOV**

Candidate of Science (Engineering), Associate Professor, Head of Department of Computers, Systems and Networks, National Research University "Moscow Power Engineering Institute", Moscow  
E-mail: vishniakovsv@mpei.ru

**О.И. ГАН**

кандидат исторических наук, доцент, заведующая кафедрой культурологии и дизайна Уральского федерального университета имени первого Президента России Б.Н. Ельцина, г. Екатеринбург  
E-mail: Ganoi@yandex.ru

**O.I. GAN**

Candidate of Science (History), Associate Professor, Head of Department of Cultural Studies and Design, Ural Federal University named after the first President of Russia B.N. Yeltsin, Yekaterinburg  
E-mail: Ganoi@yandex.ru

---

**И.М. КЛИМЕНКО**

кандидат педагогических наук, доцент кафедры всеобщей истории и методики преподавания исторических дисциплин Уральского государственного педагогического университета, г. Екатеринбург  
E-mail: Dekanurgpu@yandex.ru

**I.M. KLIMENKO**

Candidate of Science (Pedagogy), Associate Professor, Department of General History and Methods of Teaching Historical Disciplines, Ural State Pedagogical University, Yekaterinburg  
E-mail: Dekanurgpu@yandex.ru

---

**А.А. ГОРДЕЕВ**

руководитель проекта АО «СтройТрансНефтеГаз», г. Москва; студент филиала Пермского национального исследовательского политехнического университета, г. Лысьва  
E-mail: asrock@list.ru

**A.A. GORDEEV**

Project Manager, StroyTransNefteGaz JSC, Moscow; Student, Branch of Perm National Research Polytechnic University, Lysva  
E-mail: asrock@list.ru

---

**М.А. КУДРИНА**

студент филиала Пермского национального исследовательского политехнического университета, г. Лысьва  
E-mail: kudrinamarija127@gmail.com

**M.A. KUDRINA**

Student, Branch of Perm National Research Polytechnic University, Lysva  
E-mail: kudrinamarija127@gmail.com

---

**К.Н. ГУЩИНА**

кандидат филологических наук, доцент кафедры русского языка Астраханского государственного медицинского университета Минздрава России, г. Астрахань  
E-mail: k.churzina@yandex.ru

**K.N. GUSHCHINA**

Candidate of Science (Philology), Associate Professor, Department of the Russian Language, Astrakhan State Medical University of the Ministry of Health of Russia, Astrakhan  
E-mail: k.churzina@yandex.ru

---

**А.А. МАМБЕТОВА**

ассистент кафедры русского языка Астраханского государственного медицинского университета Минздрава России, г. Астрахань  
E-mail: mambetova\_1999@bk.ru

**A.A. MAMBETOVA**

Assistant lecturer, Department of the Russian Language, Astrakhan State Medical University of the Ministry of Health of Russia, Astrakhan  
E-mail: mambetova\_1999@bk.ru

**А.З. ИБАТОВА**

кандидат педагогических наук, доцент кафедры естественно-научных и гуманитарных дисциплин Сургутского института нефти и газа – филиала Тюменского индустриального университета, г. Сургут

E-mail: ibatovaaz@tyuiu.ru

**A.Z. IBATOVA**

Candidate of Science (Pedagogy), Associate Professor, Department of Natural Sciences and Humanities, Surgut Institute of Oil and Gas – Branch of Tyumen Industrial University, Surgut

E-mail: ibatovaaz@tyuiu.ru

---

**С.В. АПАЕВ**

студент Сургутского института нефти и газа – филиала Тюменского индустриального университета, г. Сургут

E-mail: stanislaw.apaev@yandex.ru

**S.V. APAEV**

Student, Surgut Institute of Oil and Gas – Branch of Tyumen Industrial University, Surgut

E-mail: stanislaw.apaev@yandex.ru

---

**У.Н. ФЕДОРОВА**

студент Сургутского института нефти и газа – филиала Тюменского индустриального университета, г. Сургут

E-mail: feduranka@mail.com

**U.N. FEDOROVA**

Student, Surgut Institute of Oil and Gas – Branch of Tyumen Industrial University, Surgut

E-mail: feduranka@mail.com

---

**М.З. ЯНДАРХАНОВА**

студент Сургутского института нефти и газа – филиала Тюменского индустриального университета, г. Сургут

E-mail: ibatovaaz@tyuiu.ru

**M.Z. YANDARKHANOVA**

Student, Surgut Institute of Oil and Gas – Branch of Tyumen Industrial University, Surgut

E-mail: ibatovaaz@tyuiu.ru

---

**Е.А. ИЛЬИНА**

кандидат педагогических наук, доцент кафедры вычислительной техники и программирования Магнитогорского государственного технического университета имени Г.И. Носова, г. Магнитогорск

E-mail: kate230609@gmail.com

**E.A. ILYINA**

Candidate of Science (Pedagogy), Associate Professor, Department of Computer Science and Programming, Nosov Magnitogorsk State Technical University, Magnitogorsk

E-mail: kate230609@gmail.com

---

**Е.А. ГОРЛОВА**

магистрант Магнитогорского государственного технического университета имени Г.И. Носова, г. Магнитогорск

E-mail: kate230609@gmail.com

**E.A. GORLOVA**

Master's Student, Nosov Magnitogorsk State Technical University, Magnitogorsk

E-mail: kate230609@gmail.com

**Т.В. ЛОГУНОВА**

магистрант Магнитогорского государственного технического университета имени Г.И. Носова,  
г. Магнитогорск

E-mail: kate230609@gmail.com

**T.V. LOGUNOVA**

Master's Student, Nosov Magnitogorsk State Technical University, Magnitogorsk

E-mail: kate230609@gmail.com

---

**Л.В. АРТЮХИН**

магистрант Магнитогорского государственного технического университета имени Г.И. Носова,  
г. Магнитогорск

E-mail: kate230609@gmail.com

**L.V. ARTYUKHIN**

Master's Student, Nosov Magnitogorsk State Technical University, Magnitogorsk

E-mail: kate230609@gmail.com

---

**Д.Я. АРЕФЬЕВА**

аспирант кафедры вычислительной техники и программирования Магнитогорского  
государственного технического университета имени Г.И. Носова, г. Магнитогорск

E-mail: kate230609@gmail.com

**D.YA. AREFIEVA**

Postgraduate Student, Department of Computer Science and Programming, Nosov Magnitogorsk State  
Technical University, Magnitogorsk

E-mail: kate230609@gmail.com

---

**М.С. ИЛЬИНА**

кандидат педагогических наук, доцент кафедры английской филологии и межкультурной  
коммуникации Елабужского института – филиала Казанского (Приволжского) федерального  
университета, г. Елабуга

E-mail: steelmar@yandex.ru

**M.S. ILYINA**

Candidate of Science (Pedagogy), Associate Professor, Department of English Philology and  
Intercultural Communication of the Yelabuga Institute – Branch of Kazan (Volga Region) Federal  
University, Yelabuga

E-mail: steelmar@yandex.ru

---

**М.В. КАМАСHEVA**

старший преподаватель кафедры английской филологии и межкультурной коммуникации  
Елабужского института – филиала Казанского (Приволжского) федерального университета,  
г. Елабуга

E-mail: steelmar@yandex.ru

**M.V. KAMASHEVA**

Senior Lecturer, Department of English Philology and Intercultural Communication of the Yelabuga  
Institute – Branch of Kazan (Volga Region) Federal University, Yelabuga

E-mail: steelmar@yandex.ru

---

**Н.П. КУЗЬМИЧ**

кандидат экономических наук, доцент кафедры геодезии и землеустройства Дальневосточного  
государственного аграрного университета г. Благовещенск

E-mail: kuzmiz@list.ru

**N.P. KUZMICH**

Candidate of Science (Economics), Associate Professor, Department of Geodesy and Land  
Management, Far Eastern State Agrarian University, Blagoveshchensk

E-mail: kuzmiz@list.ru



**О.В. МИЛИЦИНА**

кандидат педагогических наук, доцент кафедры художественного и музыкального образования Мордовского государственного педагогического университета имени М.Е. Евсевьева, г. Саранск  
E-mail: olga-curana@yandex.ru

**O.V. MILITSINA**

Candidate of Science (Pedagogy), Associate Professor, Department of Art and Music Education, Mordovian State Pedagogical University named after M.E. Evseyev, Saransk  
E-mail: olga-curana@yandex.ru

**К.Д. БАБЕНКОВА**

студент Мордовского государственного педагогического университета имени М.Е. Евсевьева, г. Саранск  
E-mail: olga-curana@yandex.ru

**K.D. BABENKOVA**

Student, Mordovian State Pedagogical University named after M.E. Evseyev, Saransk  
E-mail: olga-curana@yandex.ru

**О.А. ОЛЕХНИК**

старший преподаватель (руководитель) отдельной дисциплины «Иностранный язык» филиала Краснодарского высшего военного авиационного училища летчиков имени Героя Советского Союза А.К. Серова, г. Армавир  
E-mail: oolexnik@mail.ru

**O.A. OLEKHNIK**

Senior Teacher of a Foreign Language (Head), Branch of Krasnodar Higher Military Aviation School for Pilots named after Hero of the Soviet Union A.K. Serov, Armavir  
E-mail: oolexnik@mail.ru

**Л.Р. ГАЗИЗУЛИНА**

кандидат филологических наук, доцент кафедры иностранных языков в профессиональной коммуникации Казанского национального исследовательского технологического университета, г. Казань  
E-mail: gazizulina78@mail.ru

**L.R. GAZIZULINA**

Candidate of Science (Philology), Associate Professor, Department of Foreign Languages in Professional Communication, Kazan National Research Technological University, Kazan  
E-mail: gazizulina78@mail.ru

**Н.С. ИЗМАЙЛОВА**

кандидат юридических наук, доцент кафедры английского языка № 3 Московского государственного института международных отношений (университета) Министерства иностранных дел Российской Федерации, г. Москва  
E-mail: n\_izmail@inbox.ru

**N.S. IZMAILOVA**

Candidate of Science (Law), Associate Professor, Department of English No. 3, Moscow State Institute of International Relations (University) of the Ministry of Foreign Affairs of the Russian Federation, Moscow  
E-mail: n\_izmail@inbox.ru

**О.В. ЛАДИСОВА**

кандидат филологических наук, доцент кафедры русского языка и литературы Благовещенского государственного педагогического университета, г. Благовещенск  
E-mail: olga-ladiso@yandex.ru

**O.V. LADISOVA**

Candidate of Science (Philology), Associate Professor, Department of Russian Language and Literature, Blagoveshchensk State Pedagogical University, Blagoveshchensk  
E-mail: olga-ladiso@yandex.ru

**ЛЮ ЯН**

аспирант Благовещенского государственного педагогического университета, г. Благовещенск

E-mail: olga-ladisoval@yandex.ru

**LIU YANG**

Postgraduate Student, Blagoveshchensk State Pedagogical University, Blagoveshchensk

E-mail: olga-ladisoval@yandex.ru

---

**А.А. ПОЛЯКОВА**

старший преподаватель кафедры немецкой и французской филологии Уфимского университета науки и технологий, г. Уфа

E-mail: alinal6polyakoval@mail.ru

**A.A. POLYAKOVA**

Senior Lecturer, Department of German and French Philology, Ufa University of Science and Technology, Ufa

E-mail: alinal6polyakoval@mail.ru

---

**О.С. КАМЫШЕВА**

кандидат филологических наук, доцент кафедры теории и практики германских языков Шадринского государственного педагогического университета, г. Шадринск

E-mail: Olga.kamysheval.79@mail.ru

**O.S. KAMYSHEVA**

Candidate of Science (Philology), Associate Professor, Department of Theory and Practice of Germanic Languages, Shadrinsk State Pedagogical University, Shadrinsk

E-mail: Olga.kamysheval.79@mail.ru

---

**К.И. ВИЛЬДАНОВА**

ассистент кафедры филологии Набережночелнинского института – филиала Казанского (Приволжского) федерального университета, г. Набережные Челны

E-mail: markpark888@gmail.com

**K.I. VILDANOVA**

Assistant Professor, Department of Philology, Naberezhnye Chelny Institute, Branch of Kazan (Volga Region) Federal University, Naberezhnye Chelny

E-mail: markpark888@gmail.com

---

**Л.Р. САДЫКОВА**

кандидат филологических наук, доцент кафедры филологии Набережночелнинского института – филиала Казанского (Приволжского) федерального университета, г. Набережные Челны

E-mail: larisa297@yahoo.com

**L.R. SADYKOVA**

Candidate of Science (Philology), Associate Professor, Department of Philology, Naberezhnye Chelny Institute – Branch of Kazan (Volga Region) Federal University, Naberezhnye Chelny

E-mail: larisa297@yahoo.com

---

**И.Ф. ШАФИГУЛИНА**

старший преподаватель кафедры филологии Набережночелнинского института – филиала Казанского (Приволжского) федерального университета, г. Набережные Челны

E-mail: ilmy@yandex.ru

**I.F. SHAFIGULINA**

Senior Lecturer, Department of Philology, Naberezhnye Chelny Institute – Branch of Kazan (Volga Region) Federal University, Naberezhnye Chelny

E-mail: ilmy@yandex.ru

**С.П. ФОКИНА**

кандидат педагогических наук, доцент кафедры профессиональной языковой подготовки Владимирского юридического института Федеральной службы исполнения наказаний России, г. Владимир

E-mail: svetlanafokina@yandex.ru

**S.P. FOKINA**

Candidate of Science (Pedagogy), Associate Professor, Department of Professional Language Training, Vladimir Law Institute of the Federal Penitentiary Service of Russia, Vladimir

E-mail: svetlanafokina@yandex.ru

---

**А.С. ФОМИЧЕНКО**

кандидат психологических наук, доцент кафедры иностранных языков Оренбургского государственного университета, г. Оренбург

E-mail: anzitadel@mail.ru

**A.S. FOMICHENKO**

Candidate of Science (Psychology), Associate Professor, Department of Foreign Languages, Orenburg State University, Orenburg

E-mail: anzitadel@mail.ru

---

**А.А. КУРОЧКИНА**

доктор экономических наук, профессор кафедры экономики предприятия природопользования и учетных систем Российского государственного гидрометеорологического университета, г. Санкт-Петербург

E-mail: semenjulia69@mail.ru

**A.A. KUROCHKINA**

Doctor of Economics, Professor, Department of Economics of the Enterprise of Environmental Management and Accounting Systems of the Russian State Hydrometeorological University, St. Petersburg

E-mail: semenjulia69@mail.ru

---

**Ю.Е. СЕМЕНОВА**

кандидат экономических наук, доцент кафедры экономики предприятия природопользования и учетных систем Российского государственного гидрометеорологического университета, г. Санкт-Петербург

E-mail: semenjulia69@mail.ru

**YU.E. SEMENOVA**

Candidate of Science (Economics), Associate Professor, Department of Economics of the Enterprise of Nature Management and Accounting Systems, Russian State Hydrometeorological University, St. Petersburg

E-mail: semenjulia69@mail.ru

---

**О.В. ЛУКИНА**

кандидат экономических наук, доцент Института промышленного менеджмента, экономики и торговли Санкт-Петербургского политехнического университета Петра Великого, г. Санкт-Петербург

E-mail: semenjulia69@mail.ru

**O.V. LUKINA**

Candidate of Science (Economics), Associate Professor, Institute of Industrial Management, Economics and Trade, Peter the Great St. Petersburg Polytechnic University, St. Petersburg

E-mail: semenjulia69@mail.ru

**Ю.М. МАЛЬЦЕВА**

кандидат философских наук, доцент кафедры культурологии, философии культуры и эстетики Санкт-Петербургского государственного университета, г. Санкт-Петербург

E-mail: maltsevajulia@mail.ru

**YU.M. MALTSEVA**

Candidate of Science (Philosophy), Associate Professor, Department of Cultural Studies, Philosophy of Culture and Aesthetics, St. Petersburg State University, St. Petersburg

E-mail: maltsevajulia@mail.ru

---

**В.Ю. ПАШКУС**

доктор экономических наук, профессор кафедры экономической теории и экономической политики Санкт-Петербургского государственного университета, г. Санкт-Петербург

E-mail: maltsevajulia@mail.ru

**V.YU. PASHKUS**

Doctor of Economics, Professor, Department of Economic Theory and Economic Policy, St. Petersburg State University, St. Petersburg

E-mail: maltsevajulia@mail.ru

---

**Н.А. ПАШКУС**

доктор экономических наук, профессор кафедры отраслевой экономики и финансов Российского государственного педагогического университета имени А.И. Герцена, г. Санкт-Петербург

E-mail: maltsevajulia@mail.ru

**N.A. PASHKUS**

Doctor of Economics, Professor, Department of Sectoral Economics and Finance, Herzen Russian State Pedagogical University, St. Petersburg

E-mail: maltsevajulia@mail.ru

---

**С.Ю. ИЛЬИН**

кандидат экономических наук, доцент кафедры управления и экономики Московского государственного юридического университета имени О.Е. Кутафина, г. Москва

E-mail: i.sergey777@gmail.com

**S.YU. ILYIN**

Candidate of Science (Economics), Associate Professor, Department of Management and Economics, Kutafin Moscow State Law University, Moscow

E-mail: i.sergey777@gmail.com

---

**Т.М. РЕДЬКИНА**

кандидат экономических наук, доцент кафедры инновационных технологий управления в государственной сфере и бизнесе Российского государственного гидрометеорологического университета, г. Санкт-Петербург

E-mail: tatjana\_red@mail.ru

**T.M. REDKINA**

Candidate of Science (Economics), Associate Professor, Department of Innovative Management Technologies in the Public Sphere and Business, Russian State Hydrometeorological University, St. Petersburg

E-mail: tatjana\_red@mail.ru

---

**В.Н. СОЛОМОНОВА**

кандидат экономических наук, доцент кафедры инновационных технологий управления в государственной сфере и бизнесе Российского государственного гидрометеорологического университета, г. Санкт-Петербург

E-mail: solomvn@yahoo.com

**V.N. SOLOMONOVA**

Candidate of Science (Economics), Associate Professor, Department of Innovative Management Technologies in the Public Sphere and Business of the Russian State Hydrometeorological University, St. Petersburg

E-mail: solomvn@yahoo.com

**О.И. ПУДОВКИНА**

кандидат экономических наук, доцент кафедры инновационных технологий управления в государственной сфере и бизнесе Российского государственного гидрометеорологического университета, г. Санкт-Петербург

E-mail: sushima@mail.ru

**O.I. PUDOVKINA**

Candidate of Science (Economics), Associate Professor, Department of Innovative Management Technologies in the Public Sphere and Business of the Russian State Hydrometeorological University, St. Petersburg

E-mail: sushima@mail.ru

---

**И.П. ФИРОВА**

доктор экономических наук, профессор кафедры инновационных технологий управления в государственной сфере и бизнесе Российского государственного гидрометеорологического университета, г. Санкт-Петербург

E-mail: irinafirova@yandex.ru

**I.P. FIROVA**

Doctor of Economics, Professor, Department of Innovative Management Technologies in the Public Sphere and Business, Russian State Hydrometeorological University, St. Petersburg

E-mail: irinafirova@yandex.ru

---

**Т.В. БИКЕЗИНА**

кандидат экономических наук, доцент кафедры инновационных технологий управления в государственной сфере и бизнесе Российского государственного гидрометеорологического университета, г. Санкт-Петербург

E-mail: t.bikezina@rshu.ru

**T.V. BIKEZINA**

Candidate of Science (Economics), Associate Professor, Department of Innovative Management Technologies in the Public Sphere and Business, Russian State Hydrometeorological University, St. Petersburg

E-mail: t.bikezina@rshu.ru

---

**О.Б. ГЛАВАТСКИХ**

кандидат экономических наук, доцент кафедры экономики и управления организацией Ижевского государственного технического университета имени М.Т. Калашникова, г. Ижевск

E-mail: Ob901@yandex.ru

**O.B. GLAVATSKIKH**

Candidate of Science (Economics), Associate Professor, Department of Economics and Organization Management, Kalashnikov Izhevsk State Technical University, Izhevsk

E-mail: Ob901@yandex.ru

---

**И.А. СЕМЕНОВА**

кандидат экономических наук, доцент кафедры экономической теории и предпринимательства Удмуртского государственного университета, г. Ижевск

E-mail: Saval23@yandex.ru

**I.A. SEMENOVA**

Candidate of Science (Economics), Associate Professor of the Department of Economic Theory and Entrepreneurship, Udmurt State University, Izhevsk

E-mail: Saval23@yandex.ru

---

**И.Н. СОКОЛОВА**

кандидат экономических наук, доцент кафедры экономики и управления организацией Ижевского государственного технического университета имени М.Т. Калашникова, г. Ижевск

E-mail: sokolin75@mail.ru

**I.N. SOKOLOVA**

Candidate of Science (Economics), Associate Professor of the Department of Economics and Organization Management, Kalashnikov Izhevsk State Technical University, Izhevsk

E-mail: sokolin75@mail.ru

---

**Н.Н. ПУШИНА**

кандидат экономических наук, доцент кафедры экономики и управления организацией Ижевского государственного технического университета имени М.Т. Калашникова, г. Ижевск

E-mail: pushina\_nn@mail.ru

**N.N. PUSHINA**

Candidate of Science (Economics), Associate Professor, Department of Economics and Organizational Management, Kalashnikov Izhevsk State Technical University, Izhevsk

E-mail: pushina\_nn@mail.ru

---

**Н.А. РЫТОВА**

кандидат экономических наук, доцент, декан факультета производственного менеджмента и маркетинга Донецкой академии управления и государственной службы при Главе Донецкой Народной Республики, г. Донецк

E-mail: accciuga@mail.ru

**N.A. RYTOVA**

Candidate of Science (Economics), Associate Professor, Dean of the Faculty of Production Management and Marketing, Donetsk Academy of Management and Public Administration under the Head of the Donetsk People's Republic, Donetsk

E-mail: accciuga@mail.ru

---

**ДЛЯ ЗАМЕТОК**

---

---

**ГЛОБАЛЬНЫЙ НАУЧНЫЙ ПОТЕНЦИАЛ**  
**№ 1(142) 2023**  
НАУЧНО-ПРАКТИЧЕСКИЙ ЖУРНАЛ

---

Подписано в печать 23.01.23 г.  
Формат журнала 60×84/8  
Усл. печ. л. 28,9. Уч.-изд. л. 20,2.  
Тираж 1000 экз.  
Цена 300 руб.

Издательский дом «ТМБпринт»